

Montageanleitung
Assembly Instructions
Instructions de Montage

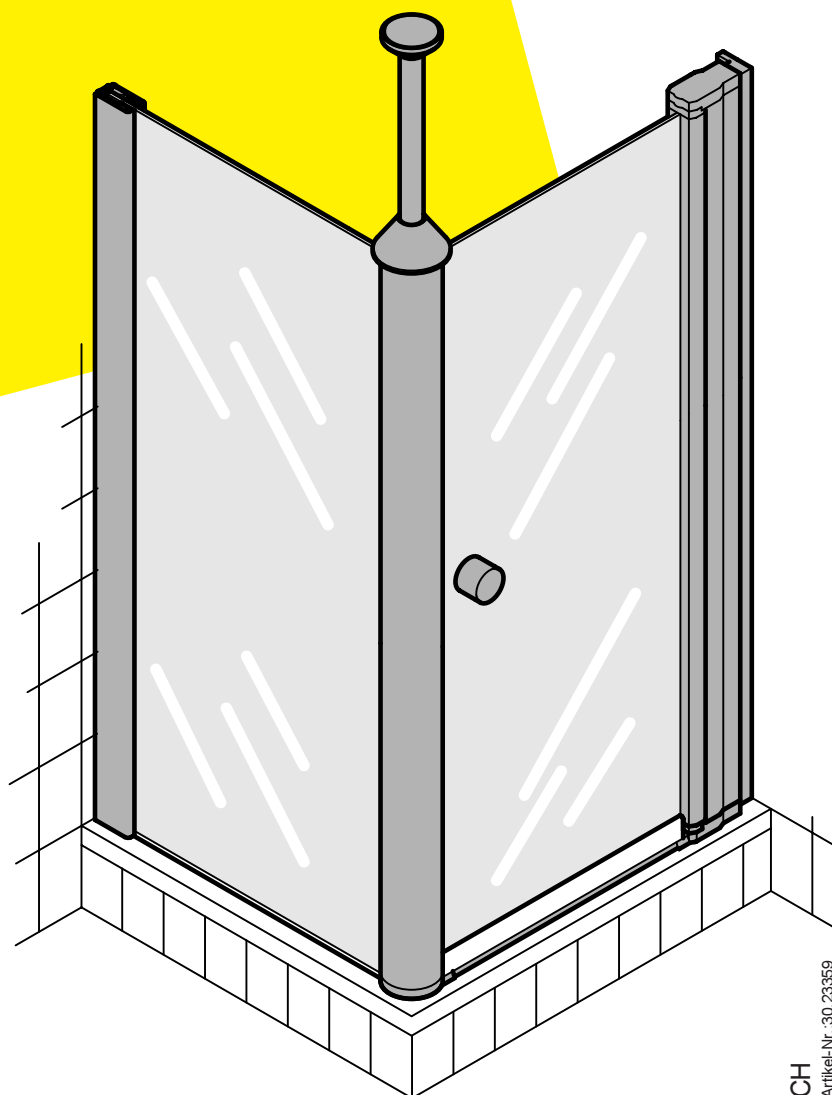

Akzent Plus

Drehtür mit Seitenwand
Swinging door with sidewall
Porte pivotante avec paroi latérale



Erforderliche Werkzeuge Required Tools Outils nécessaires

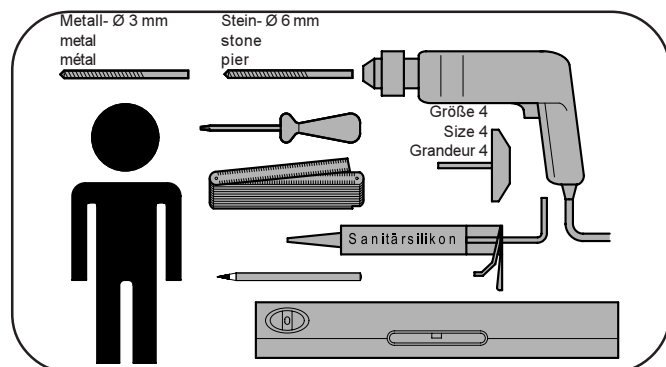

Sicherheitshinweise Safety instructions Informations concernant la sécurité

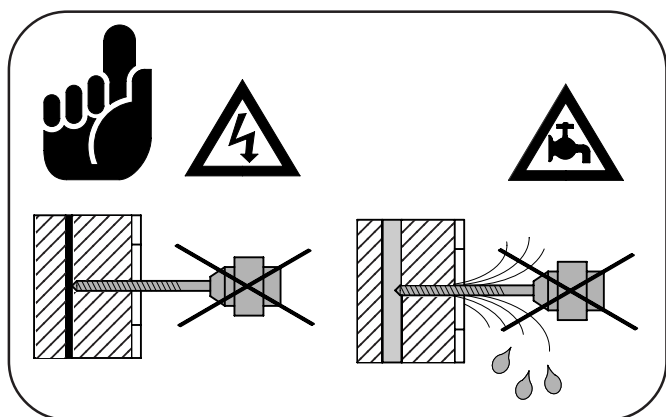

Wichtige Hinweise zur Montage

Montieren Sie die Duschattrennung anhand unserer Montageanleitung.

Überprüfen Sie vor Montagebeginn das Einbaumaß (X,Y) der Duschwanne auf Seite 4.

Überprüfen Sie vor der Montage die Duschattrennung auf Transportschäden, da wir für bereits montierte Teile keine Haftung übernehmen.

Fliesen und Wannenrand müssen staub- und fettfrei sein.

Verschließen Sie vor Montagebeginn den Abfluss Ihrer Duschwanne, damit keine Schrauben in den Abfluss rutschen können.

Um Kratzer in der Duschwanne bei der Montage der Duschattrennung zu vermeiden, legen Sie bitte ein Handtuch in die Duschwanne.

Die Duschwanne muß exakt waagrecht montiert sein.

Eine zusätzliche Fixierung der Kunststoffkappen mit Restsilikon ist möglich.

Die oberen und unteren Lager können im Bedarfsfall mit Vaseline gefettet werden.

Bei Reklamationen verwenden Sie bitte unser beigelegtes Qualitätszertifikat.

Heben Sie diese Montageanleitung und Ihre Rechnung für spätere Garantieansprüche auf.

Important information on installation

Install the shower cubicle in accordance with our assembly instructions.

Check the fitting dimension (X,Y) for the shower tray on page 4, prior to commencing assembly work.

Check the shower cubicle for damage caused in transit prior to installing the cubicle, as we will be unable to accept any claims for defects or damage after installation.

Tiles and rim of shower tray must be free of dust and grease.

Close the drain of your shower tray prior to beginning installation work, to ensure that no screws can drop into the drain.

Please place a towel in the shower tray to prevent scratching during installation of the shower cubicle.

The shower tray must be exactly horizontal.

Additional fixing of the plastic caps with residual silicone is possible.

Should you have any complaints, please use our enclosed quality certificate.

Keep these installation instructions and your invoice for any guarantee claims.

Remarques importantes relatives au montage

Monter la séparation de douche en se référant à nos instructions de montage.

Avant de commencer le montage, vérifier la cote de montage (X,Y) du receveur de douche, page 4.

Avant le montage, s'assurer que la séparation de douche n'a pas subi de dommages pendant le transport, car nous n'as sumons aucune responsabilité pour les éléments ayant déjà été montés.

Les carrelages et le rebord du récepteur de douche doivent être exempts de poussière et de graisse.

Avant de commencer le montage, obturer la bonde du receveur de douche afin d'éviter que des vis ne tombent dans l'évacuation.

Afin d'éviter les rayures lors du montage de la séparation de douche, veuillez poser une serviette sur le receveur de douche.

Le receveur de douche doit être parfaitement horizontal.

Une fixation supplémentaire des capuchons en plastique avec un reste de silicone est possible.

En cas de réclamations, veuillez utiliser notre certificat de qualité joint.

Conserver les présentes instructions de montage et votre facture en cas d'éventuels recours ultérieurs en garantie.

Teileliste - Parts list - Liste des pièces

Überprüfen Sie vor der Montage die Vollständigkeit des Zubehörs anhand der Teileliste
 Prior to commencing installation, check that all the parts have been supplied by reference to the parts list.
 Avant le montage, contrôler à l'aide de la nomenclature que tous les accessoires sont bien présents.

Pos. Item Pos.		Anzahl Quantity Quantité	Pos. Item Pos.		Anzahl Quantity Quantité	Pos. Item Pos.		Anzahl Quantity Quantité	Pos. Item Pos.		Anzahl Quantity Quantité	
1		1	7		1	16		1	26		à 4	
2		1	8		1	17		1	27		1	
			9		1	18		1				
3		1	10		5	19		5				
4		1	11		1	20		14				
5		2	12		1	21		14				
			13		1							
6		1				22		2				
			14		1	23		3				
			15		1	24		5				
						25		1				

Abbildungen sind nicht maßstabsgerecht
 Diagrams are not to scale.
 Les figures ne sont pas à l'échelle

Montage - Installation - Montage

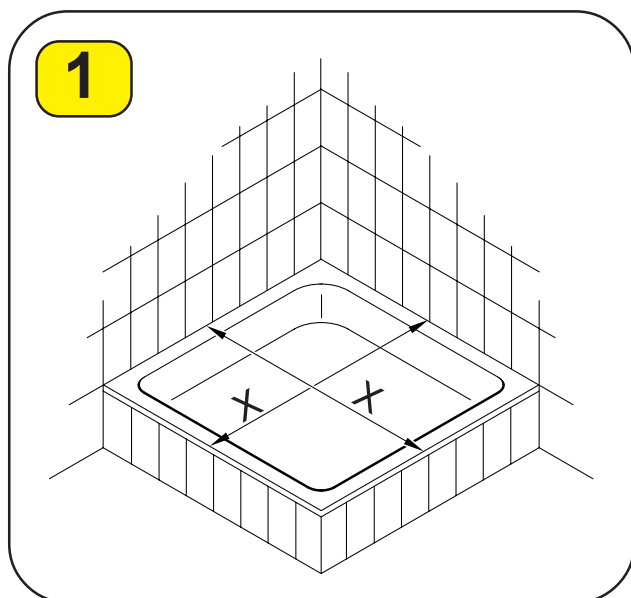

Wanneneinbaumaß!
Overall tub dimensions!
Cote de montage du bac !

	Tür Door Porte		Seitenwand Side panel Paroi latérale	
	X min.	X max.	Y min.	Y max.
750	735	750	737	755
800	785	800	787	805
900	885	900	887	905
1000	985	1000	987	1005

Maßangaben in mm
 Dimensions in mm
 Cotes exprimées en mm

Wenn Sie die Duschatrennung ohne Duschwanne, bodengleich, einbauen möchten, markieren Sie mit einem wasserlöslichen Faserschreiber die von Ihnen gewünschten Maße, aus dem Bereich der Tabelle, auf den Bodenfliesen. Die weitere Montage erfolgt nach Anleitung.

If you wish to install the shower partition flush with the floor, without a shower tray, use a water-soluble felt-tip pen to mark the dimensions required on the floor tiles, within the range specified in the table. Then continue the installation procedure as specified in the instructions.

Si vous souhaitez monter la séparation de douche au ras du sol, sans receveur de douche, tracer à l'aide d'un feutre effaçable à l'eau les cotes voulues sur les carreaux de sol, ces cotes devant être comprises dans la plage indiquée dans le tableau. La suite du montage s'effectue comme décrit dans les instructions.

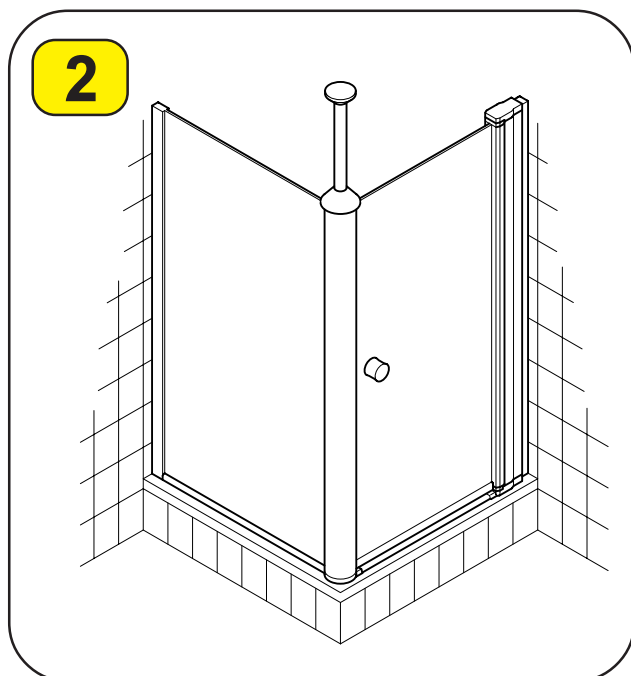

Montageanleitung ist für „Seitenwand links“ dargestellt. Bei „Seitenwand rechts“ **spiegelbildlich** montieren.

The assembly instructions show the assembly for a „Side Wall left“. Install „Side Wall right“ in **symmetrically opposite** fashion.

L'instruction de montage est donnée pour „Paroi latérale à gauche“. Pour une „paroi latérale à droite“, monter de **façon inversée**.

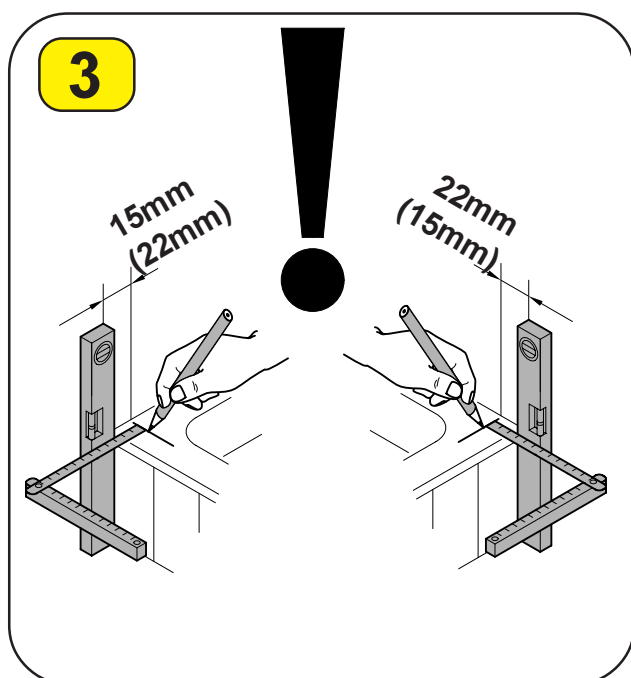

Markieren Sie die Position der Wandanschlußprofile (Pos.3 bzw. Pos.4) auf dem Wannerrand. Verwenden Sie hierzu einen wasserlöslichen Faserschreiber mit dünner Mine. Der Abstand des Wandanschlußprofiles der Anschlagseite beträgt 22 mm, der Abstand der Seitenwand 15 mm.

Mark the positions of the wall connection profiles (item 3 or item 4) on the rim of the bath, using a water-soluble felt-tip pen with a fine tip. The distance between the wall connection profile and the stop side is 22 mm, the distance from the side panel is 15 mm.

Repérer la position des profilés de raccord pour paroi (pos.3 ou pos.4) sur le rebord de la baignoire. Utiliser pour ce faire un feutre à pointe fine, effaçable à l'eau. La distance du profilé de raccord pour paroi du côté butée est de 22 mm, et la distance avec la paroi latérale est de 15 mm.

Tipp:

Das genannte Setzmaß der Wandanschlußprofile stimmt nur, wenn sich das Wannenmaß in der obigen Tabelle mit den genannten Verstellbereichen befindet.

Hint:

The settlement allowance for the wall connection profiles mentioned is only correct if the tub dimensions in the above table are within the adjustment ranges mentioned.

Astuce :

la cote de montage des profilés de raccord qui est mentionnée, n'est correcte que si la cote du bac figure dans le tableau ci-dessus avec les plages de réglage indiquées.

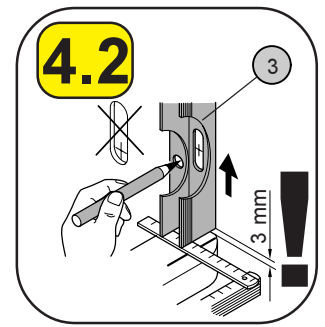
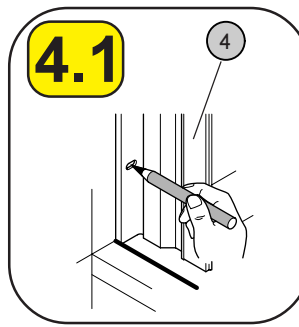
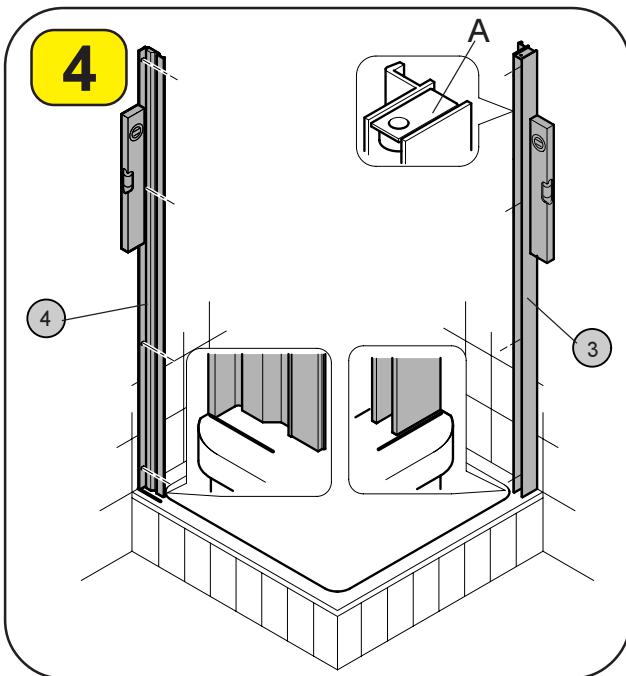

Beachten Sie, daß das Abstandsmaß zwischen Duschwanne und Wandanschlussprofil (Pos.3) nicht mehr als 3mm beträgt. Das Wandanschlussprofil so befestigen, daß das Klemmstück (A) sich oben befindet. Das Klemmprofil 1 der Seitenwand (Pos.4) wird ohne Luft nach unten auf die Wanne gesetzt.

Make sure that the gap between bath tub and panel connection profile (pos. 3) does not exceed 3 mm. Mount panel connection profile ensuring that clamp (A) is upside. The panel connection profile of the sidewall (pos. 4) must be set directly onto the bathtub without any gap.

Faire attention que l'intervalle entre le receveur de douche et le profilé de raccord (Pos. 3) pour paroi soit au maximum de 3 mm. Fixer le profilé de raccord pour paroi de façon que la barrette de raccordement (A) se trouve en haut. Le profilé de raccord de la paroi latérale (Pos.4) sera posé sans air en bas sur le receveur.

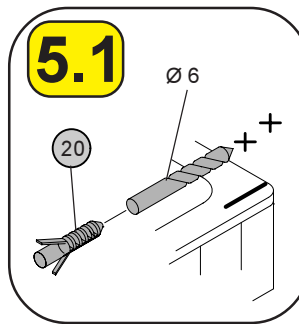
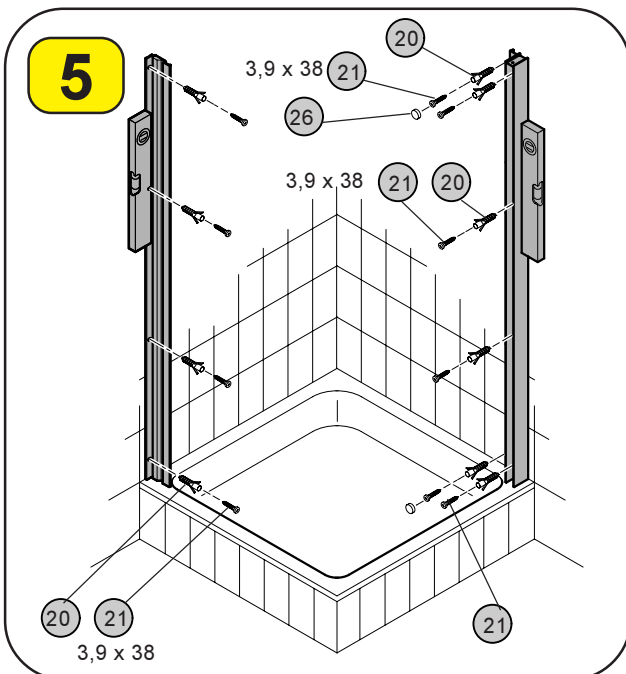

Decken Sie die äußeren Schrauben mit den beiliegenden Kappen ab.

Cover the outside screws with the caps delivered.

Recouvrir les vis apparentes avec les capuchons correspondants.

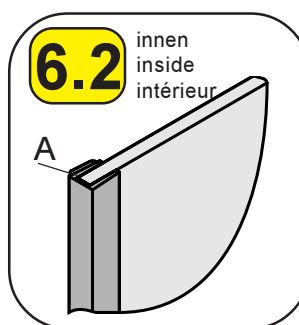
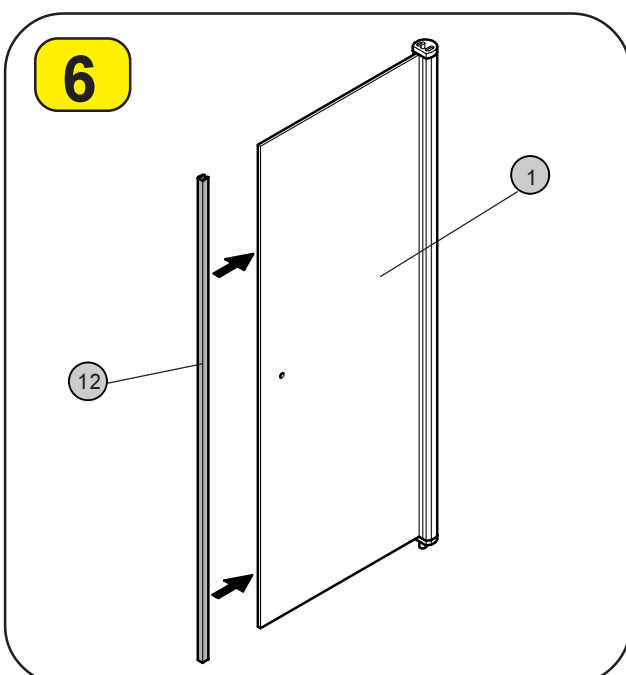

Drücken Sie die Magnetleiste (Pos.12) so auf die Scheibe, dass der Magnet (A) zur Innenseite der Duschabtrennung zeigt.

Press-mount the magnetic profile (pos. 12) onto the pane making sure that magnet (A) points to the inside of the folding bath partition.

Enfoncer la baguette magnétique (Pos.12) sur la vitre, de façon que l'aimant (A) soit dirigé vers la face intérieure de la séparation de douche.

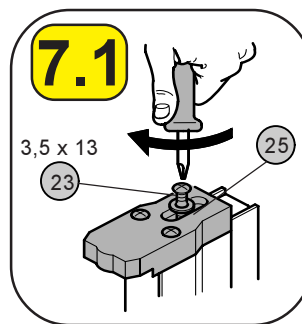
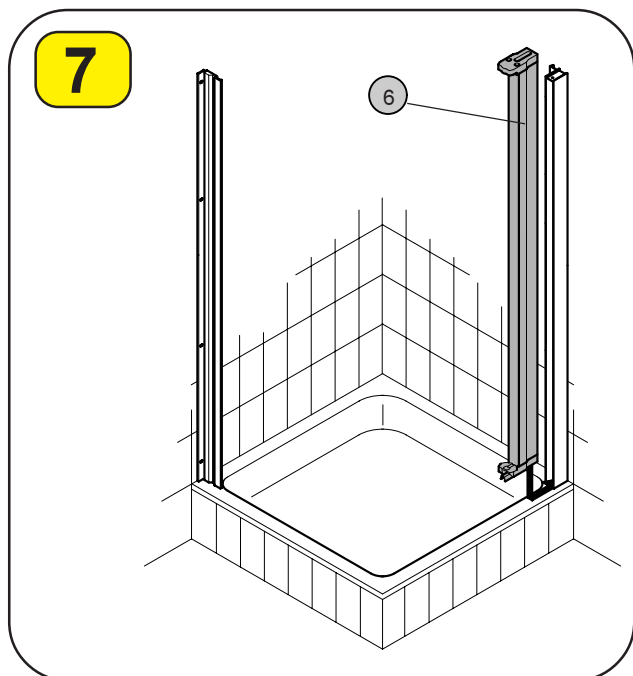

Schieben Sie das Türwandprofil (Pos.6) bis zum Anschlag auf das Wandanschlussprofil und fixieren es mit der Unterlegscheibe (Pos.25) und der Linsenschraube 3,5 x 13 (Pos.23) durch das obere Kunststoffteil mit dem Wandanschlussprofil (Pos.3). Ziehen Sie die Schraube fest an. Beim späteren Ausrichten ist die Schraube gegebenenfalls noch einmal zu lösen.

Finally slide the door profile (pos.6) to the stop onto the panel connection profile and then lock it onto the connection profile (pos.3) through the upper plastic part using a washer (pos.25) and a lenti-head screw 3.5 x 16 (pos.23). This screw may later be loosened again if necessary for alignment.

Enfoncer le profil de la porte murale (Pos.6) jusqu'au taquet sur le profilé de raccord pour paroi et fixer la rondelle (Pos.25) et la vis cruciforme 3,5 x 16 (Pos.23) en la serrant bien (Pos.3). Pour d'autre opération d'ajustement desserrer au cas échéant la vis.

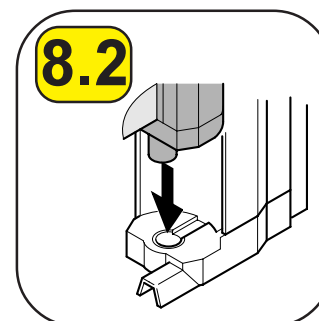
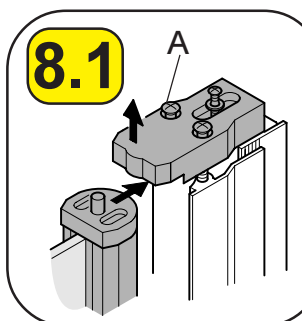
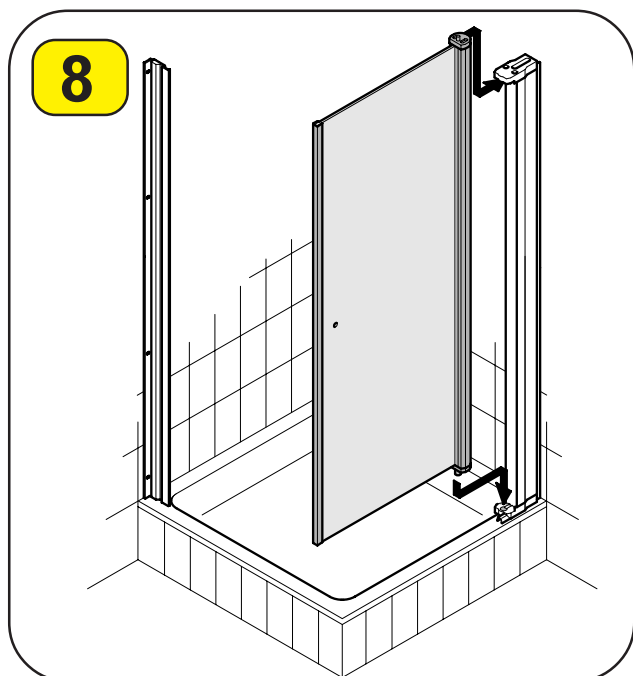

Setzen Sie die Tür (Pos.1) zwischen dem oberen und unteren Lager ein. Ziehen Sie nur die beiden vorderen Schrauben (A) vom oberen Lager fest an.

Put the door (pos. 1) between upper and lower bearings. Just tighten the front 2 screws (A) of the upper bearing.

Poser la porte (Pos.1) entre la fixation supérieure et inférieure. Serrer seulement les deux premières vis (A) de la fixation supérieure.

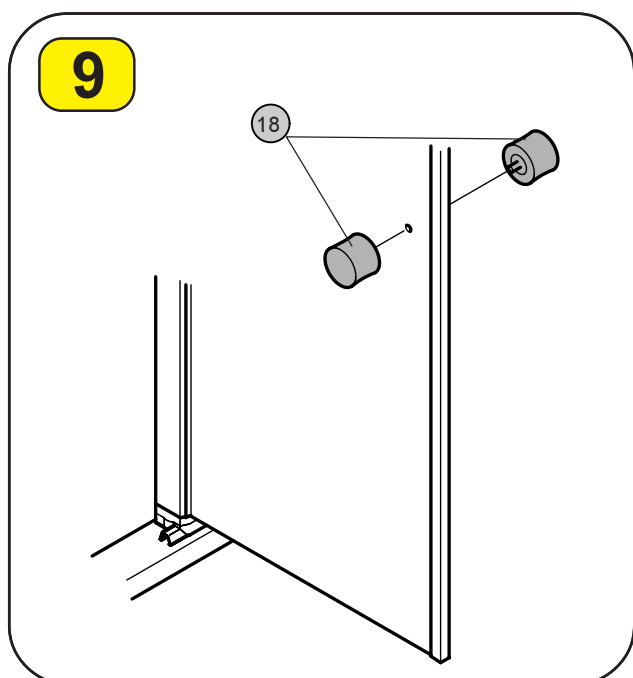

Montieren Sie den Griff nach Zeichnung.

Mount handle according to the illustration.

Monter la poignet selon le schéma.

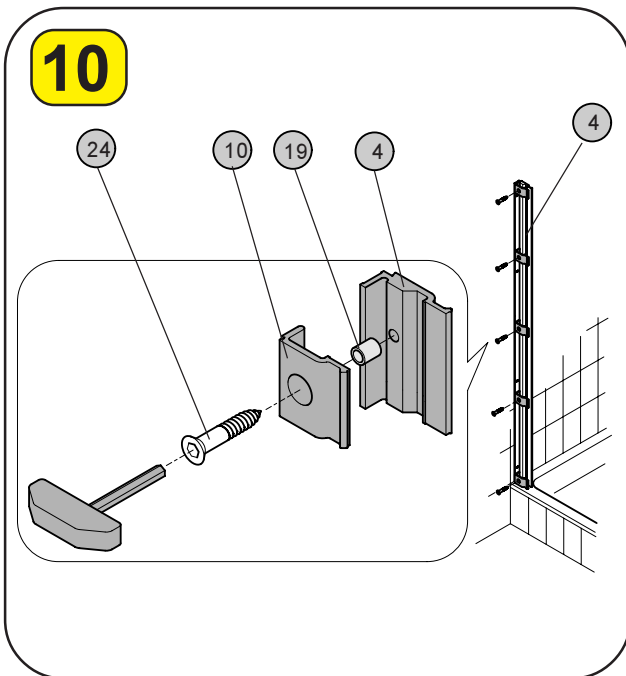

Befestigen Sie die Klemmen (Pos.10) mit den Schrauben M6 x 25 (Pos.24) und dem Schlauchstück (Pos.19) locker auf dem Klemmprofil 1 (Pos.4), so dass Sie die Seitenwandscheibe noch einschieben können.

Loosely fasten the clamps (item 10) with the screws M6 x 25 (item 24) and the piece of hose (item 19) on clamping profile 1 (item 4) so that it is still possible to slide in the side panel pane.

Fixez les crampons (pos.10) sans les serrer sur le profilé de fixation 1 (pos.4) à l'aide des vis M6 x 25 (pos.24) et du flexible (pos.19) de façon à pouvoir encore enfoncer la paroi latérale.

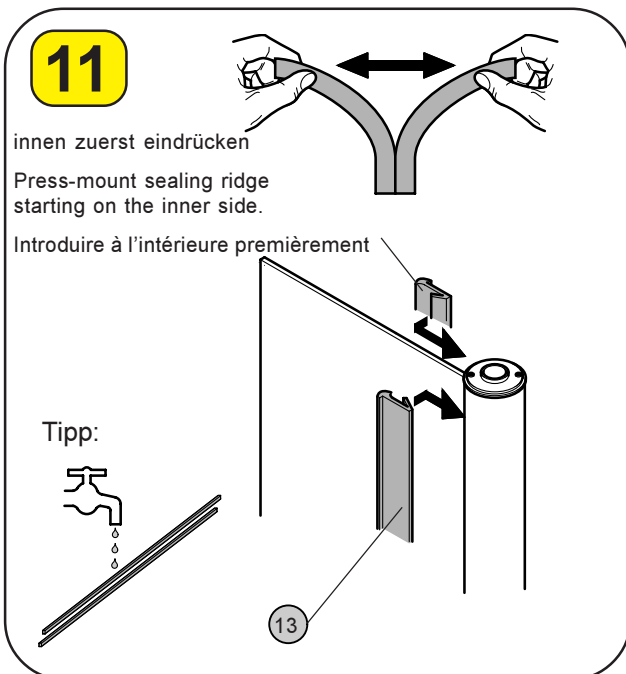

11

innen zuerst eindrücken
Press-mount sealing ridge
starting on the inner side.

Introduire à l'intérieure premièrement

Tipp:

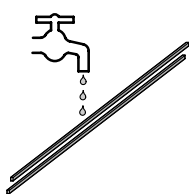

13

Zur Montage der Dichtleiste (Pos.13) feuchten Sie diese mit Wasser an, so lassen sie sich dann leichter ins Profil drücken.

Moisten sealing ridge (pos. 13) with water to ease mounting of the ridge by pressing it into the profile.

Avant le montage de la baguette d'étanchéité (Pos.13), humidifier la avec de l'eau afin de l'enfoncer plus facilement dans le profil.

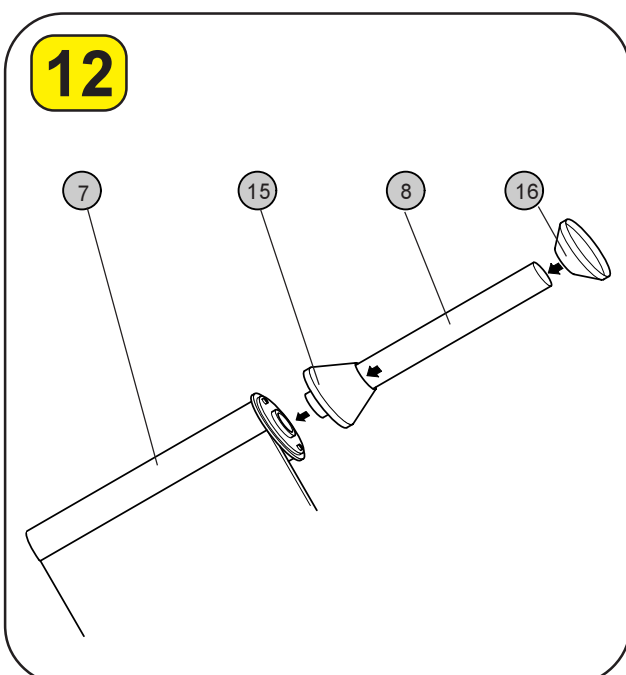

12

Schieben Sie die verchromte Deckenstütze (Pos.8) in das Anschlag-säulenprofil (Pos.7). Schieben Sie anschließend zuerst die größere Kegelkappe (Pos.15) auf das Rohr dann die kleinere Kegelkappe (Pos.16).

Slide the chrome-plate ceiling fixture (pos.8) onto the door stop profile (pos.7). Then push the bigger conical cap (pos.15) first onto the tube and the smaller conical cap (pos.16) second.

Pousser le support chromé (Pos.8) dans le poteau tourillon (Pos.7). Enfoncer avant tout le plus gros capuchon conique (Pos.15) sur le tube et ensuite le plus petit (Pos.16).

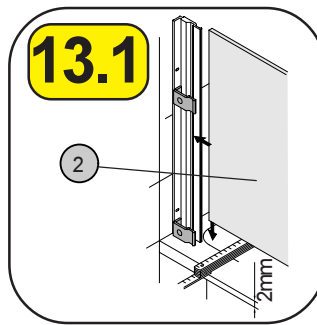
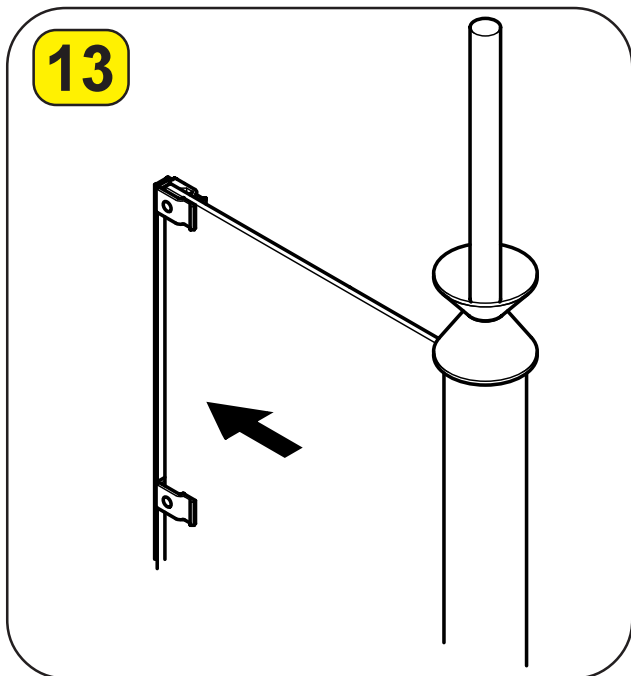

Schieben Sie die mit dem Anschlagsäulenprofil montierte Seitenwand-scheibe in das vorbereitete Klemmprofil und ziehen eine Klemme fest an.

Slide the side panel pane that has been attached to the meeting post profile into the prepared clamping profile and securely tighten one clamp.

Poussez la vitre latérale montée avec le profilé de la colonne de butée dans le profilé de fixation préparé et bloquez un crampon.

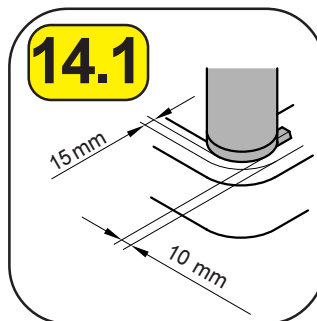
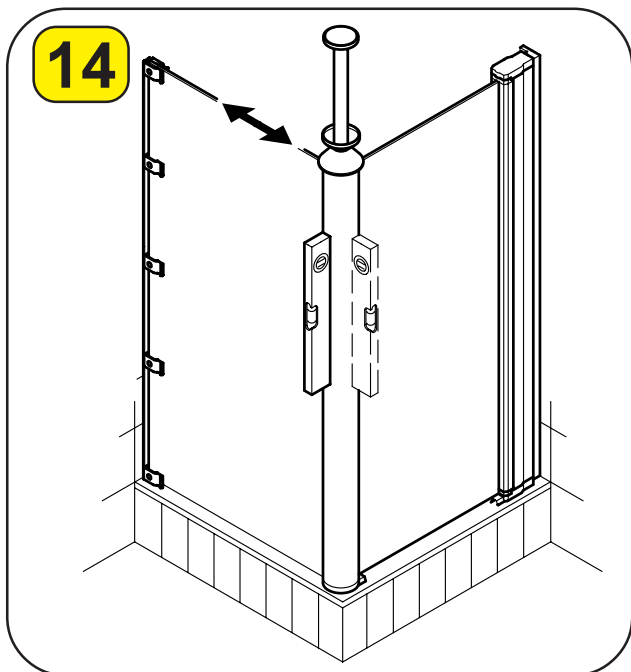

Richten Sie die Scheibe gemäß den Maßangaben lotrecht aus und ziehen alle Klemmen fest an.

Align the pane perpendicular in accordance with the dimensions specified and securely tighten all clamps.

Aalignez la paroi perpendiculairement conformément aux cotes indiquées et serez tous les crampons.

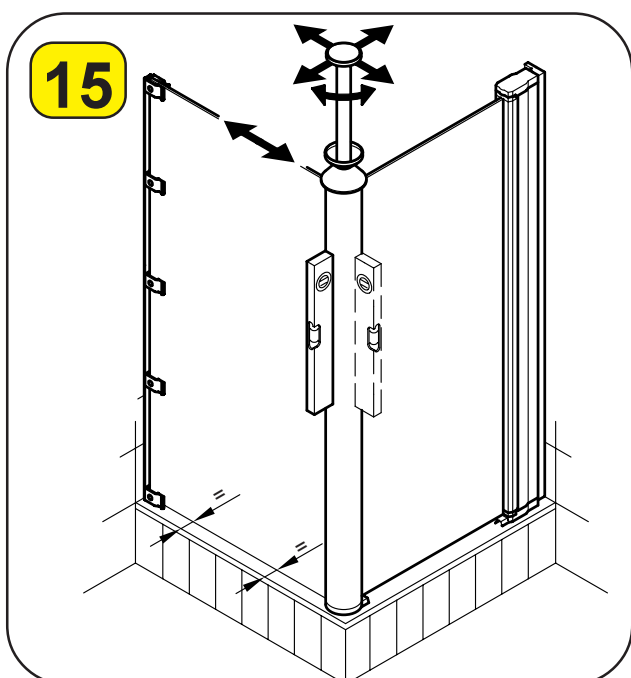

Richten Sie die Seitenwand parallel zum Wannenrand aus. Markieren Sie zuerst nur das mittlere Bohrloch der Deckenbefestigung (Pos.17). Sie haben so die Möglichkeit das Anschlagsäulenprofil genau lotrecht auszurichten. Anschließend markieren Sie die drei äußeren Bohr-löcher und verschrauben die Deckenbefestigung komplett mit den Senk-schrauben 3,9 x 38mm (Pos.21). Beachten Sie genau die Reihenfolge der Arbeitsschritte von Bild15.1 bis 15.7.

Align the sidewall parallel to the bath rim. Mark only the central drill hole of the ceiling connection at first (pos.17). This enables the exactly perpendicular alignment of the door stop profile. Thereafter mark the outer three drill holes and finally mount the ceiling connection using the 3.9 x 38 mm lenti-head screws (pos.21). Exactly follow the sequence of operations shown by illustrations 15.1 to 15.7.

Ajuster la paroi latérale parallèle au bord du receveur. Marquer avant tout uniquement le trou à percer du milieu de la fixation murale afin d'ajuster bien d'aplomb le poteau tourillon. Ensuite marquer les autres trous à percer et visser le poteau tourillon avec les vis cruciformes 3,9 x 38mm (Pos.21). Effectuez impérativement les opérations dans l'ordre indiqué (illu-strations 15.1 à 15.7).

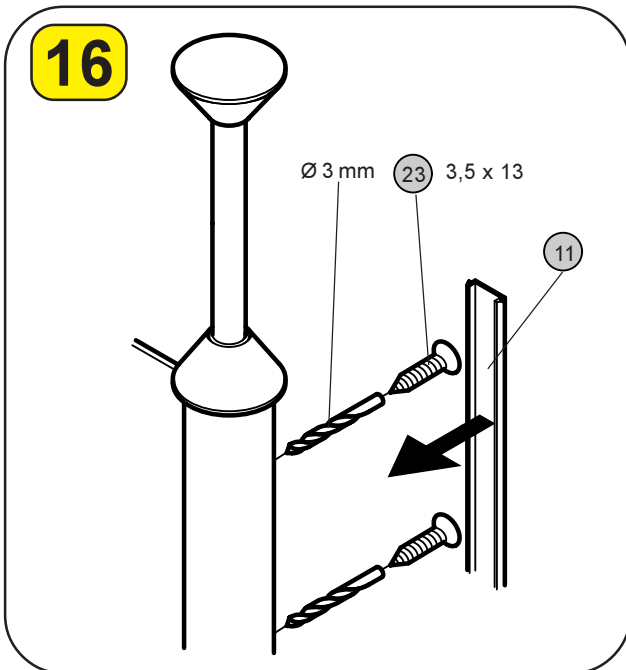
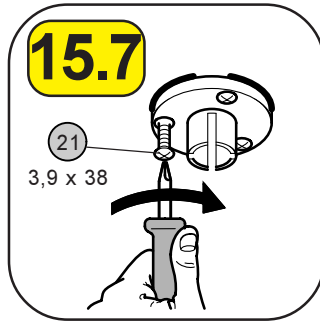
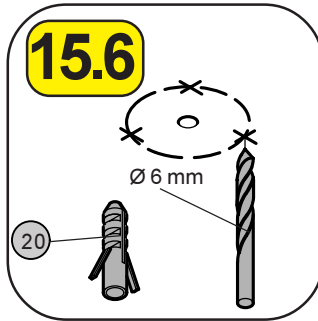
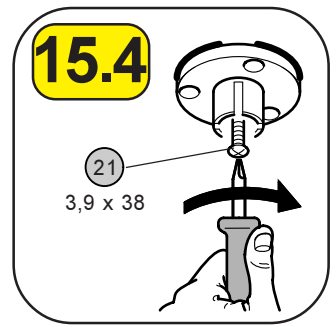

Bohren Sie mit dem Bohrer $\varnothing 3$ durch die vorgebohrten Löcher im Anschlagssäulenprofil und verschrauben dieses mit der verchromten Deckenstütze.
Decken Sie die Nut mit der Abdeckleiste (Pos.11) ab.

Drill through the predrilled holes in the door stop profile using the 3 mm dia. drill and screw the profile onto the chrome-plated ceiling support. Put the cover ridge (pos.11) over the groove.

A l'aide d'un foret de $\varnothing 3$ percer à travers les trous intérieurs prépercés du poteau tourillon et serrer le avec le support chromé. Recouvrir les vis avec la baguette enjoliveur (Pos.11).

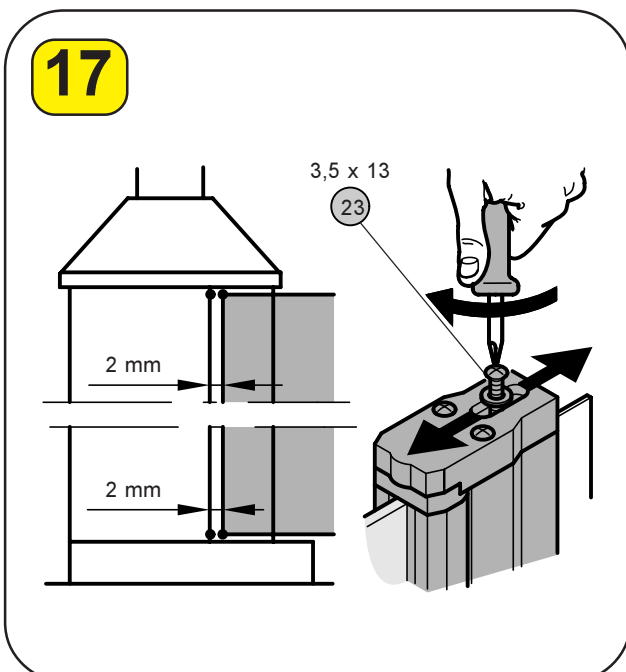

Richten Sie die Tür parallel zum Anschlagssäulenprofil aus und ziehen nun die Schraube (Pos.23) fest an.

Parallely align the door to the door stop profile and then tighten the screw (pos.23).

Ajuster la porte parallèle au poteau tourillon et serrer bien les vis (Pos.23).

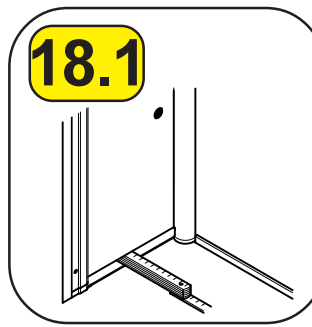
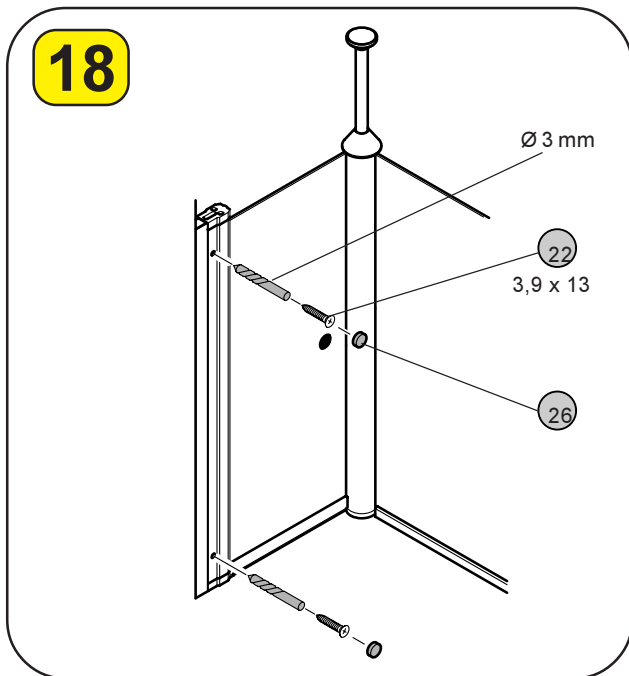

Bohren Sie mit dem Bohrer Ø 3 durch die inneren vorgebohrten Löcher vom Türwandprofil und verschrauben dieses mit dem Wandanschlussprofil. Achten Sie vor dem Bohren darauf, dass Sie, dass das in Bild 17 eingestellte Spaltmaß nicht verändern. Zur Abstützung der Tür legen Sie hierzu einen Gliedermaßstab oder ähnliches zwischen Scheibe und Duschwanne.

Drill through the inner predrilled holes of the door wall profile using a 3 mm dia. drill and screw it down to the panel connection profile. Make sure not to alter the gap measure set before (picture 17). To support the door use a yard stick or similar put between pane and bath tub.

A l'aide d'un foret de Ø 3 percer à travers les trous intérieurs prépercés du profil de la porte murale et visser le avec le profilé de raccord pour paroi. Avant de percer veiller que dans le schéma 17 la distance mesurée ne soit pas modifiée. Pour soutenir la porte poser une partie du mètre pliant ou un objet similaire entre la vitre et le receveur de douche.

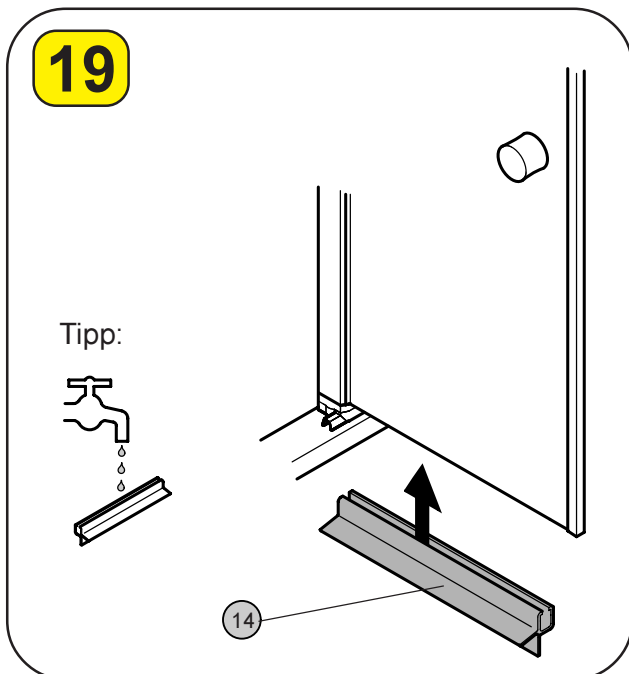

Drücken Sie das Wasserabweisprofil unten auf die Türglasscheibe.

Press the water-repelling profile onto the lower side of the door pane.

Enfoncer le profil d'étanchéité en bas sur la porte vitrée.

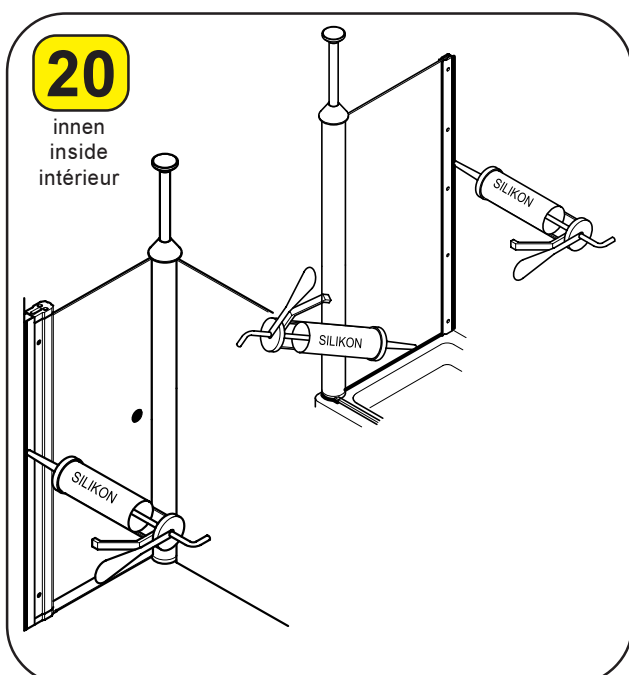

Die Duschtrennung **nur** an den in der Skizze markierten Stellen mit Silikon abdichten. Darüber hinaus verwendetes Silikon kann dazu führen, dass die Duschtrennung undicht wird. Feuchten Sie zum Glätten der Silikonfuge den Finger mit Spülmittel an. Die Duschtrennung kann erst **24 Stunden** nach dem Abdichten benutzt werden.

Seal the shower partition with silicone **only** at the places marked on the drawing. The use of silicone in additional places may lead to the shower partition becoming leaky. Moisten your finger with dishwashing liquid to smoothen the silicone joint. Point out to your customer that he should only use the shower partition **24 hours after** sealing.

Étanchez la cloison de douche avec du silicone **uniquement** aux endroits indiqués sur le schéma. Par ailleurs, le silicone utilisé peut entraîner une mauvaise étanchéité de la cloison de douche. Humidifiez un doigt avec du produit de rinçage pour lisser le joint en silicone. Signalez au client qu'il peut utiliser la cloison de douche **seulement 24 heures** après la pose de l'étanchéité.

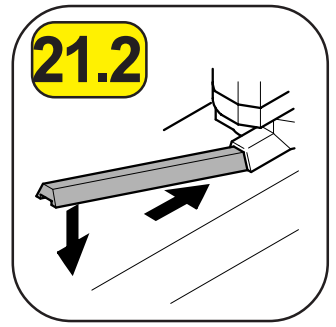
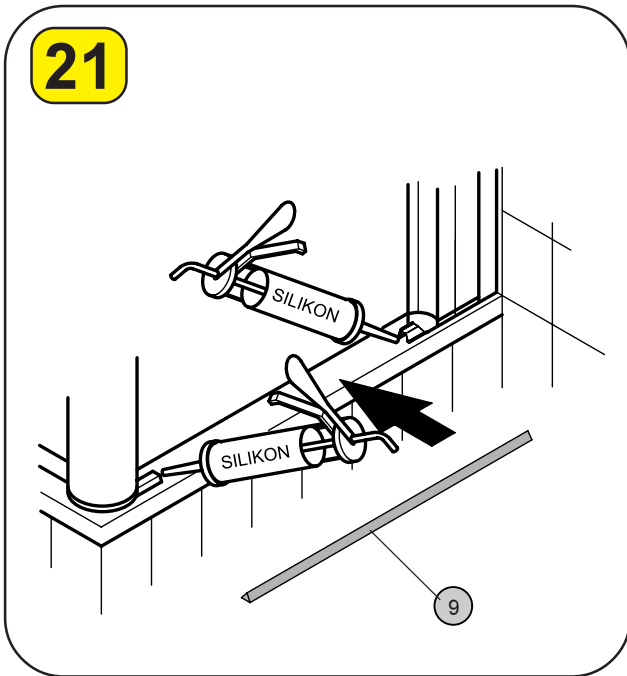

Kleben Sie das Schwallprofil auf den Wannenrand. Geben Sie vorher in die Aufnahmenut etwas Silikon.

Glue the swell profile onto the bath rim. Apply some silicone into the sealing recess before.

Coller le joint de protection d'éclaboussement sur le bord du receveur. Appliquer avant un peu de silicone dans les gorges de fixation.

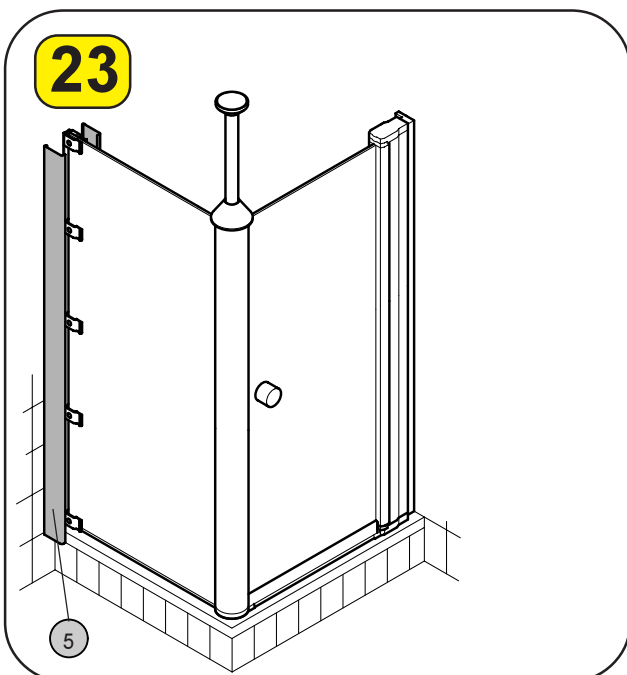
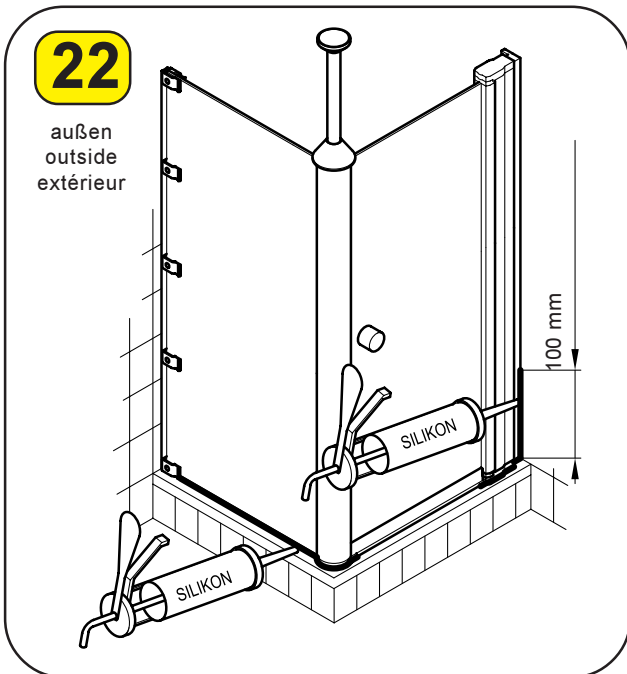

Drücken Sie die Klipsprofile (Pos.5) auf die äußeren Klemmen und dem inneren Klemmprofil bis diese hörbar einrasten.

Push the clip-on profiles (item 5) onto the outer clamps and the inner clamping profile until they audibly engage.

Enfoncez les profilés à clips (pos.5) sur les crampons extérieurs et sur le profilé de fixation intérieur jusqu'à ce que celui-ci soit enclenché.

Besondere Hinweise zur Montage einer Badewannen-Seitenwand

Additional instructions on assembling a bath tub sidewall

Indications particulières pour le montage d'une baignoire paroi latérale

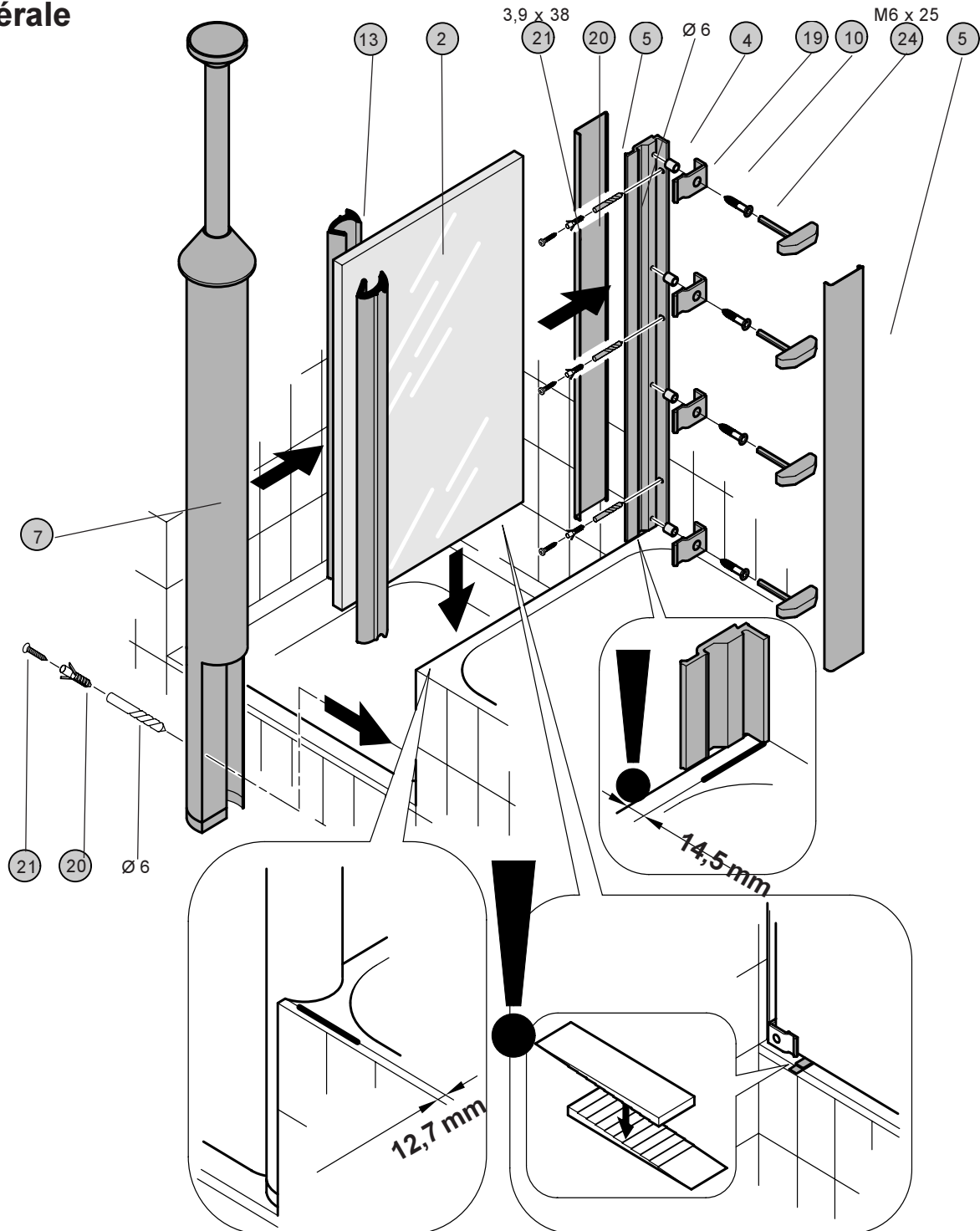

Befestigen Sie das Klemmprofil 1 (Pos.4) mit den Schrauben 3,9 x 38 (Pos.21) gemäß der Abbildung. Befestigen Sie die Klammern (Pos.10) mit den Schrauben M6 x 25 (Pos.24) und dem Schlauchstück (Pos.19) locker auf dem Klemmprofil 1 (Pos.4), so dass Sie die Seitenwandscheibe noch einschieben können. Anschließend setzen Sie die Seitenwandscheibe (Pos.2) mit dem aufgedrückten Anschlagssäulenprofil (Pos.7) soweit in das vorbereitete Klemmprofil, bis das Anschlagssäulenprofil vorne auf dem Maß 12,7 mm (wie dargestellt) steht und verschrauben dieses mit den Schrauben 3,9 x 38 (Pos.21) mit der Mauerlaibung. Die weitere Montage erfolgt gemäß übriger Montageanleitung.

Fasten the clamping profile 1 (item 4) with the screws 3.9 x 38 (item 21) in accordance with the illustration. Loosely fasten the clamps (item 10) with the screws M6 x 25 (item 24) and the piece of hose (item 19) on clamping profile 1 (item 4), so that it is still possible to slide in the side panel pane. Afterwards, place the side panel pane (item 2) with the pushed-on door stop profile (item 7) that far into the prepared clamping profile that the door stop profile is standing at the measurement 12.7 mm at the front (as shown) and secure it with the screws 3.9 x 38 (item 21) to the wall soffit. The rest of the installation is carried out in accordance with the remaining mounting instructions.

Fixez le profilé de fixation 1 (pos. 4) avec les vis 3,9 x 38 (pos. 21) conformément à l'illustration. Fixez les crampons (pos. 10) sans les serrer avec les vis M6 x 25 (pos. 24) et le flexible (pos. 19) sur le profilé de fixation 1 (pos. 4) de façon à pouvoir encore enfoncer la paroi latérale. Ensuite, posez la paroi latérale (pos. 2) avec le profilé de colonne de butée enfoncé (pos. 7) dans le profilé de fixation préparé jusqu'à ce que le profilé de colonne de butée se trouve à l'avant sur la cote 12,7 mm (conformément à l'illustration) et vissez-la avec les vis 3,9 x 38 (pos. 21) avec l'ébrasement du mur. La suite du montage s'effectue selon les autres instructions de montage.

Explosionszeichnung - Exploded view - Eclaté

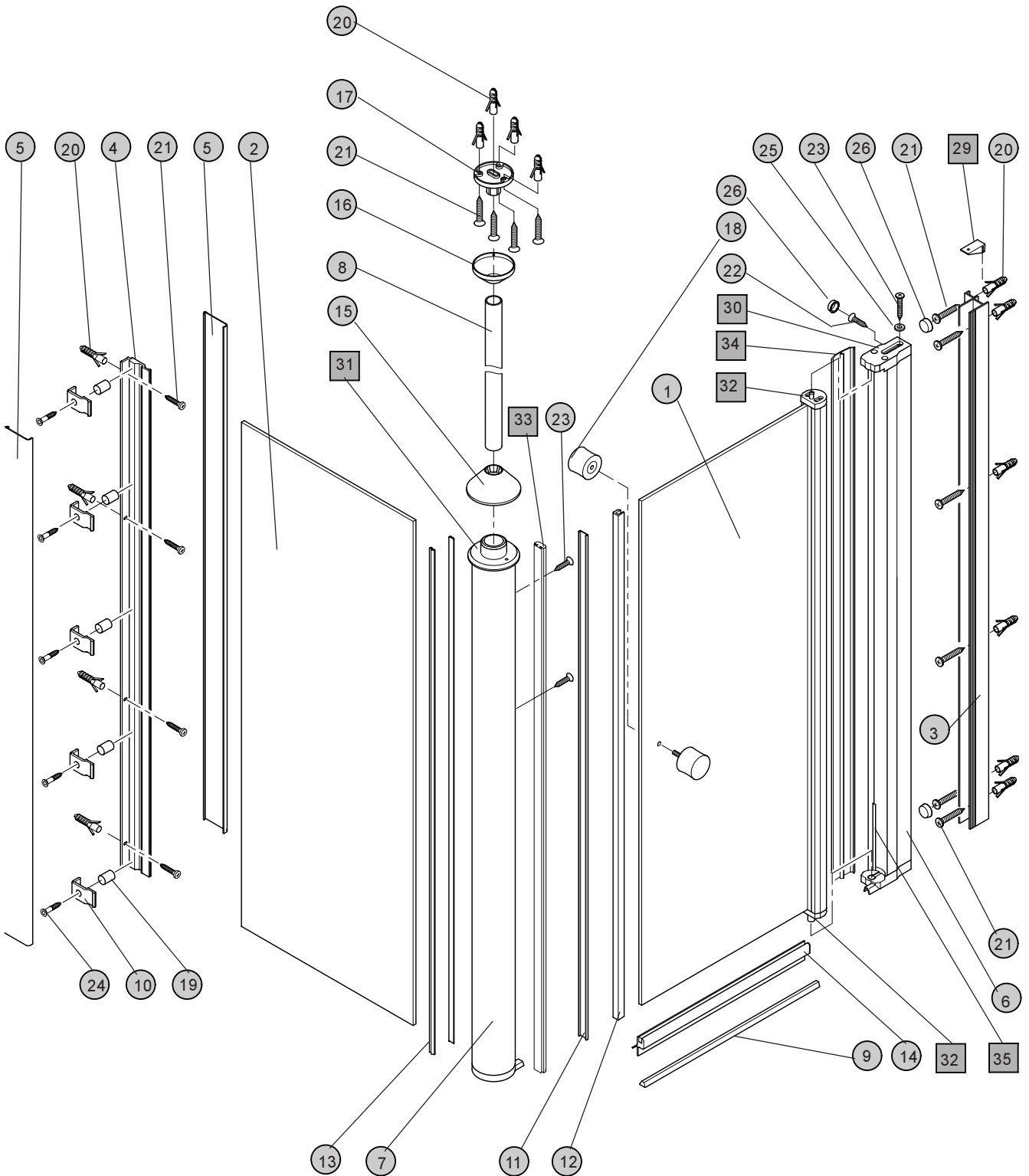

Bestellinformation

Ersatzteil bitte nur mit der Angabe der Pos.Nr. bestellen.

■ = bereits vormontiert

Ordering information

Please order replacement parts by stating the item no. only.

■ = preassembled

Informations pour la commande

Pour la commande des pièces de rechange, indiquer systématiquement le n° de pos.

■ = déjà préassemblé

Garantiebestimmungen

Für diese Duschtrennung gewährt spirella 10 Jahre Garantie (in der Schweiz 5 Jahre) ab Kaufdatum. Die Garantie tritt nur in Kraft, wenn ein Kaufbeleg Kauf und Kaufdatum innerhalb der Garantiezeit bestätigt. Innerhalb dieser Garantiezeit beseitigt spirella unentgeltlich Mängel am Produkt, die eindeutig und nachweisbar auf Material- oder Herstellungsfehler beruhen. spirella behält sich vor, diese Mängel entweder durch Reparatur, Austausch von Teilen oder Austausch des Produktes zu beseitigen. Transport, Fahrt und sonstige Nebenkosten, die durch eine Reklamation an spirella-Duschtrennungen entstehen, werden grundsätzlich nicht ersetzt.

Von der Garantie ausgenommen sind:

- 1) Mängel, die den Wert oder die Gebrauchstauglichkeit des Produktes nur unerheblich beeinflussen.
- 2) Mängel, die z.B. durch kalkhaltiges Wasser oder Seifenrückstände entstehen.
- 3) Mängel, die durch Gewaltanwendung, falsche Montage, Bruch sowie falsche oder mangelhafte Pflege entstehen (vgl. Reinigungshinweise).
- 4) Mängel an der Glasbeschichtung **supra-clean**, die durch unsachgemäße Behandlung entstehen (vgl. beiliegendes Informationsblatt zu **supra-clean**).
- 5) Mängel an Verschleißteilen, die einem natürlichen Alterungsprozess unterliegen wie z.B. Dichtungen oder Wasserabweisprofile.

Auf Wunsch werden diese Verschleißteile sowie Kleinteile, die nicht unter die Garantiebestimmungen fallen, als Ersatz gegen Berechnung zugesandt. (Für spirella Deutschland gegen eine Fracht- und Versandkostenpauschale von 9,95 Euro inkl. MwSt. / Für spirella Schweiz: Kosten auf Anfrage) . spirella-Duschtrennungen sind grundsätzlich stehend zu transportieren und zu lagern. Für Schäden durch falsch transportierte oder falsch gelagerte Duschtrennungen wird keine Haftung übernommen. Die Garantie erlischt außerdem in jedem Fall bei Eingreifen von Dritten, die nicht von spirella autorisiert sind. Sonstige Ansprüche jeglicher Art sind ausgeschlossen, soweit die Haftung nicht zwingend vorgeschrieben ist. Gewährleistungsansprüche aus dem Kaufvertrag gegen den Verkäufer werden durch diese Garantie nicht berührt.

Hinweise zum Sicherheitsglas

Bei Sicherheitsglas können Polarisationsfehler als „Muster“ sichtbar werden. Dieser Effekt ist physikalisch bedingt, daher kein Fabrikationsfehler. Bei feuchten Glasoberflächen kann die fertigungsbedingt unterschiedliche Benetzbarkeit der Glasoberfläche sichtbar werden. Diese Erscheinung ist charakteristisch und nicht reklamationsfähig.

Reinigungshinweise

Wir empfehlen zur Reinigung der Duschtrennung der spirella-Duschtrennungs-reiniger „supra-clean plus“. Verwenden Sie niemals scheuernde, aggressive oder säurehaltige Reiniger.

Die Glasbeschichtung **supra-clean** verhindert weitgehend das Anhaften von Schmutz und Kalk und bietet so den Vorteil, dass die geringen Rückstände nach dem Duschen leicht zu entfernen sind.

Guarantee provisions

Spirella gives a 10-year guarantee for this shower partition (5 years in Switzerland) starting with the date of purchase. The guarantee will only take effect if a purchase receipt confirms purchase and date of purchase within the guarantee period. Within this guarantee period, spirella will rectify free of charge any product defects that have clearly and provably been caused by defective material or production faults. Spirella reserves the right to eliminate these defects either by repair, replacement of parts or replacement of the product. Transport, travel expenses and other incidental expenses resulting from a complaint to spirella-shower partitions will in principle not be refunded.

The following are excluded from the guarantee:

- 1) Imperfections that only have an insignificant influence on the product's value or fitness for use.
- 2) Defects caused by e.g. calciferous water or soap residue.
- 3) Defects caused by the use of force, incorrect installation, fracture and incorrect or inadequate care (refer to cleaning instructions).
- 4) Defects of the glass coating **supra-clean** that have been caused by improper treatment (refer to the enclosed information sheet regarding **supra-clean**).
- 5) Defects on parts subject to wear that are subject to a natural ageing process such as e.g. seals or water repelling profiles.

On request, these expandable parts as well as small parts that do not fall within the terms of these guarantee provisions will be sent as replacement for which an invoice will be issued. (For spirella Germany a lump-sum freight and shipping charge of 9.95 Euro incl. VAT will be invoiced. / For spirella Switzerland: charges on request).

Spirella-shower partitions must always be transported and stored upright. We do not accept any liability for damages caused by incorrectly transported or stored shower partitions. Apart from that, the guarantee will always lapse in the case of interference of third parties who have not been authorised by spirella. Other claims of any kind are excluded unless an obligatory liability is stipulated. Warranty claims towards the seller resulting from the contract of sale are not affected by this guarantee.

Notes regarding the tempered safety glass

In the case of tempered safety glass it is possible that polarization errors become visible as "pattern".

This is a physical effect and therefore no production fault.

For manufacturing reasons, the different wettability of the glass surface may become apparent on wet glass surfaces. This phenomenon is characteristic and not a reason for complaint.

Cleaning instructions

To clean the shower partition, we recommend the spirella-shower partition cleaner „supra-clean plus“. Never use any abrasive, aggressive or acidic cleaners.

The glass coating **supra-clean** prevents to a large degree the adhesion of dirt and scale and thus offers the advantage that the small amount of residue is easy to remove after a shower.

Dispositions de garantie

Spirella accorde une garantie de 10 ans (en Suisse, 5 ans) à compter de la date d'achat pour cette cloison de douche. La garantie n'est valable pendant la période de garantie que si un reçu confirme l'achat et la date d'achat. Pendant la période de garantie, spirella élimine à titre gracieux les défauts du produit liés à des vices de matière ou de fabrication. Spirella se réserve le droit de supprimer ces défauts en effectuant des réparations, un remplacement de pièces ou un remplacement du produit. Les frais de transport, de déplacement et autres frais annexes découlant d'une réclamation concernant les cloisons de douche de spirella, ne sont généralement pas remboursés.

Sont exclus de la garantie :

- 1) les défauts qui influent sans conséquence la valeur ou les propriétés du produit.
- 2) les défauts qui découlent notamment d'une eau calcaire ou de résidus de savon.
- 3) les défauts qui découlent d'un recours à la force, d'un montage incorrect, d'une rupture et d'un entretien incorrect ou insuffisant (voir consignes de nettoyage).
- 4) les défauts liés à l'enduction du verre **supra-clean** qui découlent d'un traitement non conforme (voir fiche d'information concernant **supra-clean** ci-jointe).

5) les défauts liés aux pièces d'usure qui sont soumises à un processus de vieillissement naturel, tels que les joints d'étanchéité ou les profilés d'hydrofugation.

Sur demande, ces pièces d'usure et les petites pièces qui n'entrent pas en ligne de compte dans les dispositions de garantie, sont envoyées à titre de remplacement sur facturation. (pour spirella Deutschland, contre un forfait de 9,95 euros T.T.C. pour les frais de transport et d'envoi / Pour spirella Schweiz, frais établis sur demande) .

Les cloisons de douche de spirella doivent être transportées et entreposées à la verticale. Aucune responsabilité n'est assumée pour les dommages découlant d'un transport ou d'un entreposage incorrect. Par ailleurs, la garantie est annulée automatiquement en cas d'intervention de tiers qui ne sont pas autorisés par spirella. Tous autres droits sont exclus dans la mesure où la responsabilité n'est pas prescrite obligatoirement. Les droits à la garantie découlant du contrat de vente à l'égard du vendeur ne sont pas affectés par la présente garantie.

Remarques relatives au verre de sécurité

Le verre de sécurité peut présenter des défauts de polarisation apparaissant sous forme de "dessins".

Cet effet est lié à des propriétés physiques ; il ne s'agit donc pas d'un défaut de fabrication.

La mouillabilité de la surface du verre, pouvant différer selon la fabrication, peut être visible sur les surfaces de verre humides. Ce phénomène est caractéristique et ne peut donner lieu à une réclamation.

Consignes de nettoyage

Nous recommandons de nettoyer la cloison de douche au moyen du nettoyant de cloison de douche "supra-clean plus" de spirella. Ne jamais utiliser de nettoyants abrasifs, agressifs ou acides.

L'enduction de verre **supra-clean** empêche, dans une large mesure, l'adhérence de la saleté et du calcaire et permet ainsi d'éliminer facilement les petits résidus après la douche.

Alle Angaben in dieser Druckschrift erfolgen nach bestem Wissen und Gewissen. Eine Gewährleistung kann daraus jedoch nicht abgeleitet werden. Technische Änderungen, die dem Fortschritt dienen bzw. fertigungstechnisch bedingt sind, behalten wir uns vor.
All statements given in this leaflet are to the best of our knowledge and belief. We reserve the right for technical modifications as called for by progress or production technique alterations.
Toutes les indications contenues dans cet imprimé sont fournies en toute âme et conscience. Aucune garantie ne peut toutefois en découler. Nous nous réservons le droit de procéder à des modifications techniques pour des raisons de production ou de progrès.



spirella s.a.

Tannenstrasse 98

P.O.Box 138

CH-8424 Embrach

Tel. +49 1 866 24 24

Fax +49 1 866 24 90 CH

Fax +49 1 866 24 91 Export

Internet: www.spirella.ch

E-Mail: info@spirella.ch