

Montageanleitung
Assembly Instructions
Instructions de Montage

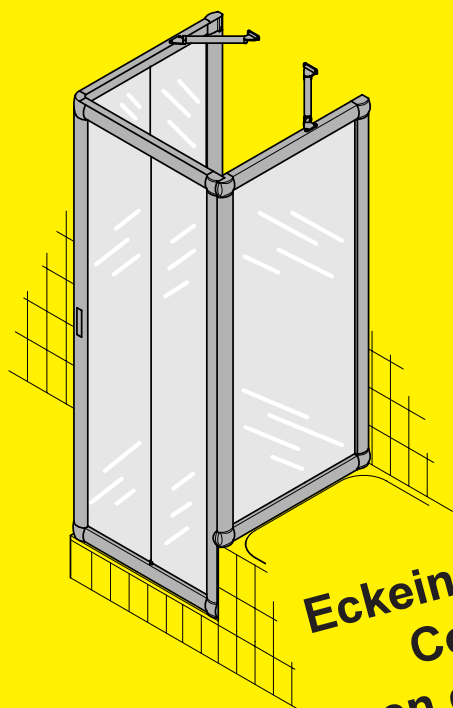

Exklusiv



EckEinstieg
Corner entry
Accès en coin



EckEinstieg mit Badewannen-Seitenwand
Corner entry with bath tub side panel
Accès en coin avec paroi latérale de baignoire

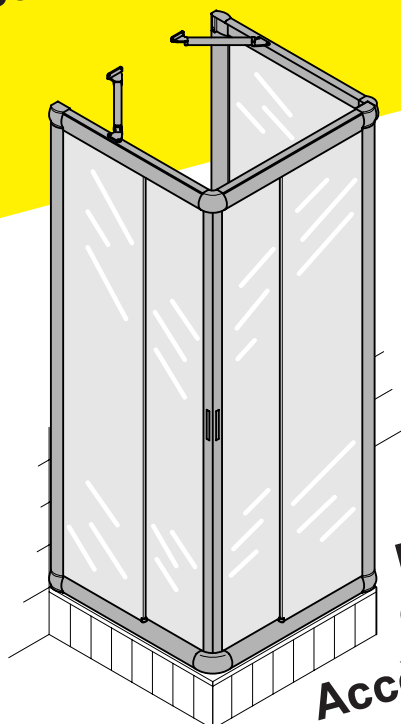

EckEinstieg mit Seitenwand
Corner entry with side panel
Accès en coin avec paroi latérale

Inhaltsverzeichnis

Montageanleitung Eckeinstieg	4 - 11
Montageanleitung Eckeinstieg mit Seitenwand	12 - 20
Montageanleitung Eckeinstieg mit Badewannen-Seitenwand	21 - 30

Contents

Instructions corner entry	4 - 11
Instructions corner entry with side pane	12 - 20
Instructions corner entry, with bath tub side panel	21 - 30

Table des matières

Instruction de montage de l'accès en coin	4 - 11
Instruction de montage de l'accès en coin avec paroi latérale	12 - 20
Instruction de montage de l'accès en coin avec paroi latérale de baignoire	21 - 30

Sicherheitshinweise
Safety instructions
Informations concernant la sécurité

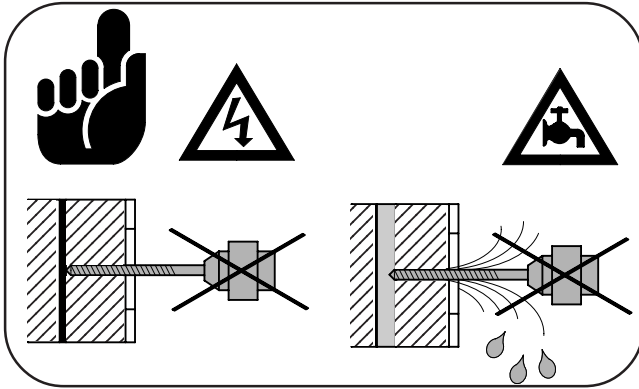

Erforderliche Werkzeuge
Required Tools
Outils nécessaires

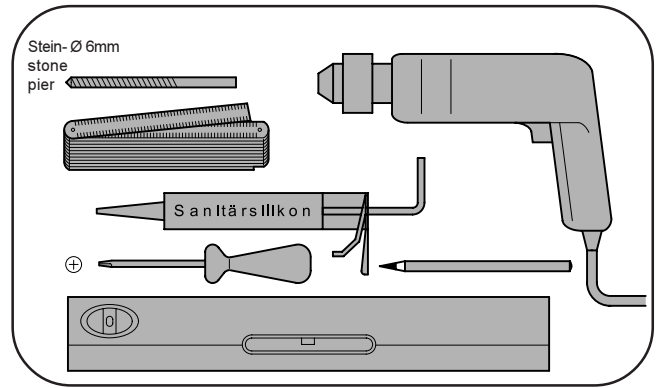

Wichtige Hinweise zur Montage

Montieren Sie die Duschattrennung anhand unserer Montageanleitung.

Überprüfen Sie vor Montagebeginn das Einbaumaß (X,Y) der Duschwanne auf Seite 5,13 oder 22.

Überprüfen Sie vor der Montage die Duschattrennung auf Transportschäden, da wir für bereits montierte Teile keine Haftung übernehmen.

Fliesen und Wannenrand müssen staub- und fettfrei sein.

Verschließen Sie vor Montagebeginn den Abfluss Ihrer Duschwanne, damit keine Schrauben in den Abfluss rutschen können.

Um Kratzer in der Duschwanne bei der Montage der Duschattrennung zu vermeiden, legen Sie bitte ein Handtuch in die Duschwanne.

Die Duschwanne muß exakt waagrecht montiert sein.

Bei Reklamationen verwenden Sie bitte unser beigelegtes Qualitätszertifikat.

Heben Sie diese Montageanleitung und Ihre Rechnung für spätere Garantieansprüche auf.

Important information on installation

Install the shower cubicle in accordance with our assembly instructions.

Check the fitting dimension (X,Y) for the shower tray on page 5,13 or 22, prior to commencing assembly work.

Check the shower cubicle for damage caused in transit prior to installing the cubicle, as we will be unable to accept any claims for defects or damage after installation.

Tiles and rim of shower tray must be free of dust and grease.

Close the drain of your shower tray prior to beginning installation work, to ensure that no screws can drop into the drain.

Please place a towel in the shower tray to prevent scratching during installation of the shower cubicle.

The shower tray must be exactly horizontal.

Should you have any complaints, please use our enclosed quality certificate.

Keep these installation instructions and your invoice for any guarantee claims.

Remarques importantes relatives au montage

Monter la séparation de douche en se référant à nos instructions de montage.

Avant de commencer le montage, vérifier la cote de montage (X,Y) du receveur de douche, page 5,13 ou 22.

Avant le montage, s'assurer que la séparation de douche n'a pas subi de dommages pendant le transport, car nous n'assumons aucune responsabilité pour les éléments ayant déjà été montés.

Les carrelages et le rebord du récepteur de douche doivent être exempts de poussière et de graisse.

Avant de commencer le montage, obturer la bonde du receveur de douche afin d'éviter que des vis ne tombent dans l'évacuation.

Afin d'éviter les rayures lors du montage de la séparation de douche, veuillez poser une serviette sur le receveur de douche.

Le receveur de douche doit être parfaitement horizontal.

En cas de réclamations, veuillez utiliser notre certificat de qualité joint.

Conserver les présentes instructions de montage et votre facture en cas d'éventuels recours ultérieurs en garantie.

Teileliste EckEinstieg









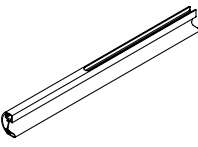

Parts list corner entry

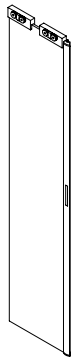
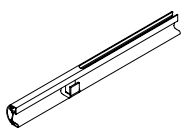
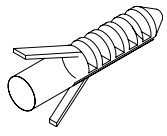
Liste des pièces de l'accès en coin

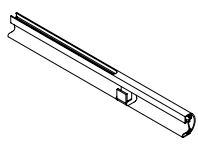
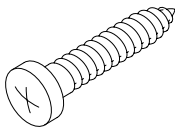
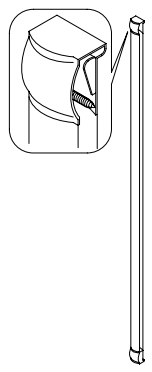
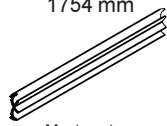
Überprüfen Sie vor der Montage die Vollständigkeit des Zubehörs anhand der Teileliste.

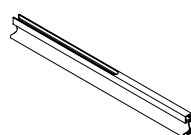
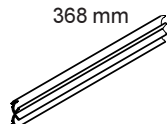
Prior to commencing installation, check that all the parts have been supplied by reference to the parts list.

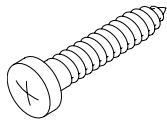
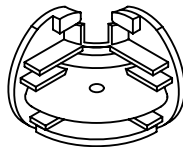
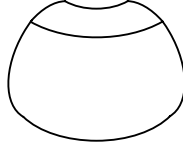
Avant le montage, contrôler à l'aide de la nomenclature que tous les accessoires sont bien présents.

Pos. Item Pos.		Anzahl Quantity Quantité	Pos. Item Pos.		Anzahl Quantity Quantité	Pos. Item Pos.		Anzahl Quantity Quantité
1		2	6		1	15		4
2		1	7		1	16		8
3		1	8		1	17	 3,9 x 38	8
4		2	9	 1754 mm vor Montage trennen separate before assembly A séparer avant le montage	4	18	 3,5 x 16	4
5		1	10	 368 mm vor Montage trennen separate before assembly A séparer avant le montage	8	19	 3,5 x 16	2
			11		5	20	 3,9 x 25	8
			12		2			
			13		2			
			14		2			

Je nach Montagesituation kann es vorkommen, daß einige Schrauben nicht verwendet werden.
Depending on the installation situation several screws may remain unused.
Il est possible que certaines vis ne soient pas nécessaires selon la situation de montage.

Abbildungen sind nicht maßstabsgerecht
Diagrams are not to scale.
Les figures ne sont pas à l'échelle

Montage Eckeinstieg

Installation corner entry

Montage de l'accès en coin

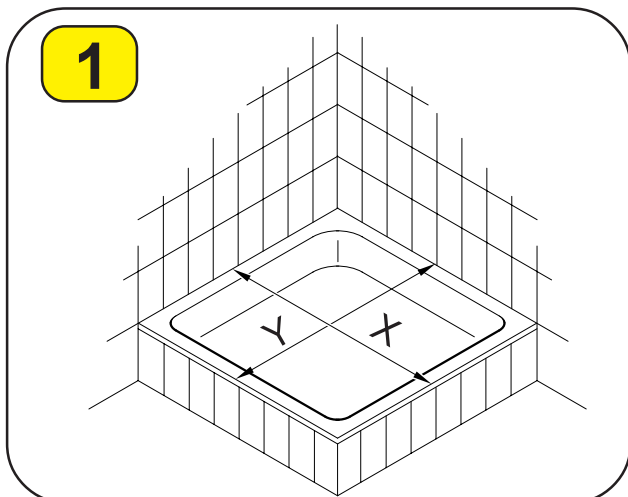

Wanneneinbaumaß!
Overall tub dimensions!
Cote de montage du bac !

	linke Seite left side Côté gauche		rechte Seite right side Côté droit	
	X min.	X max.	Y min.	Y max.
750	725	750	725	750
800	775	800	775	800
900	875	900	875	900
1000	975	1000	975	1000

Maßangaben in mm

Dimensions in mm

Cotes exprimées en mm

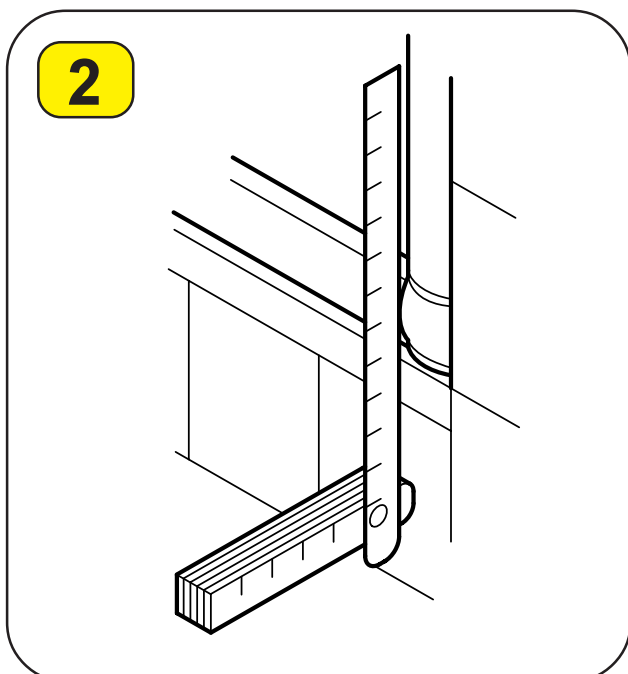

Achten Sie bei der Montage darauf, dass die Außenwölbung der Rahmenecke des Eckeinstieges mit der Außenkante der Duschwanne bündig ist.

During installation, ensure that the outer curvature of the frame corner of the corner entry is flush with the outer edge of the shower unit.

Lors du montage, veuillez à ce que la voûte extérieure de l'angle du cadre de l'accès en coin soit à fleur du bord extérieur du bac à douche.

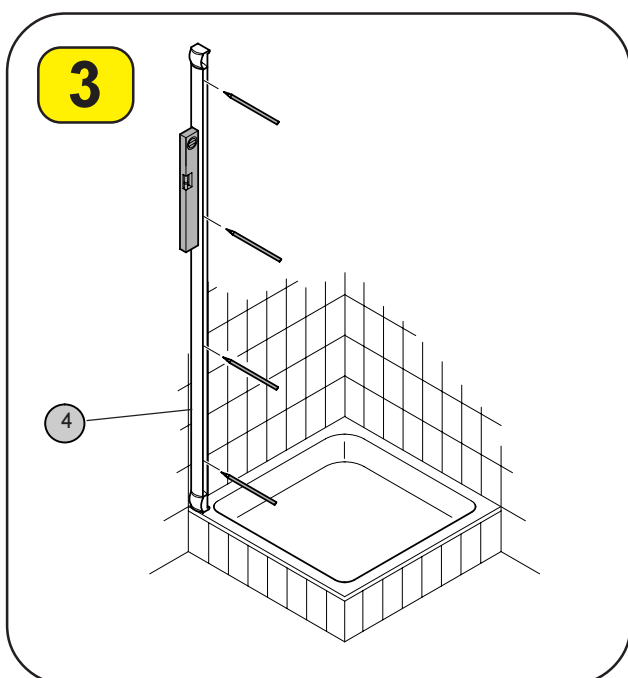

Zeichnen Sie die Bohrlöcher durch die Langlöcher des Wandanschluss-profiles (Pos.4) an. Hier empfiehlt es sich, einen dünnen Körner oder wasserlöslichen Faserschreiber zu verwenden.

Mark the bore holes through the oblong holes of the panel connection profile (pos.4). To do so, use a thin scorer or a water soluble fibre tip pen.

Marquez les alésages avec les trous longitudinaux du profilé de raccord (pos.4). Dans ce cas, il est recommandé d'utiliser un pointeau fin ou un crayon feutre soluble à l'eau.

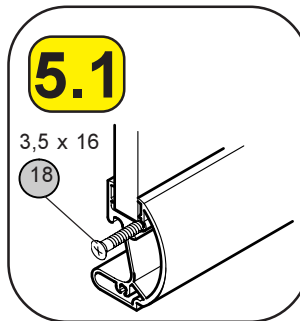
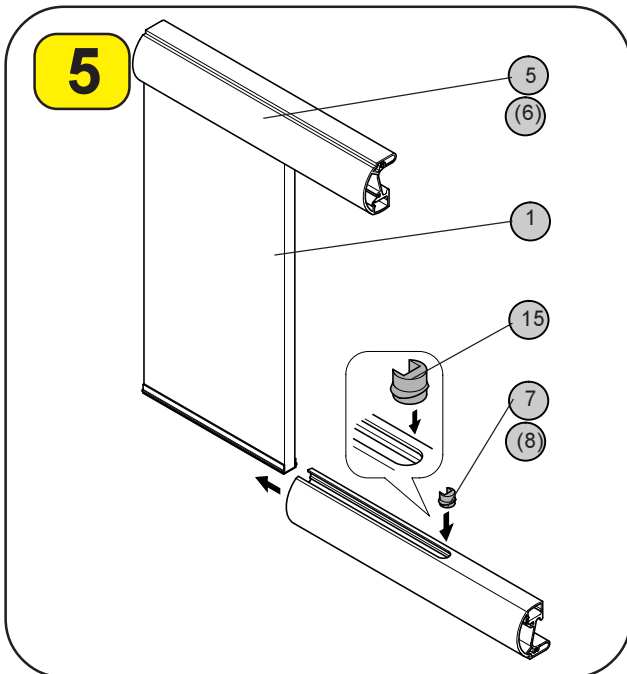
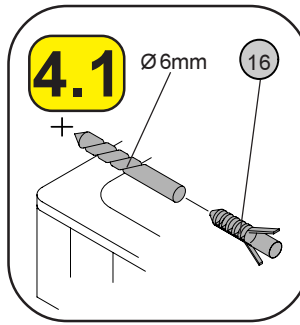
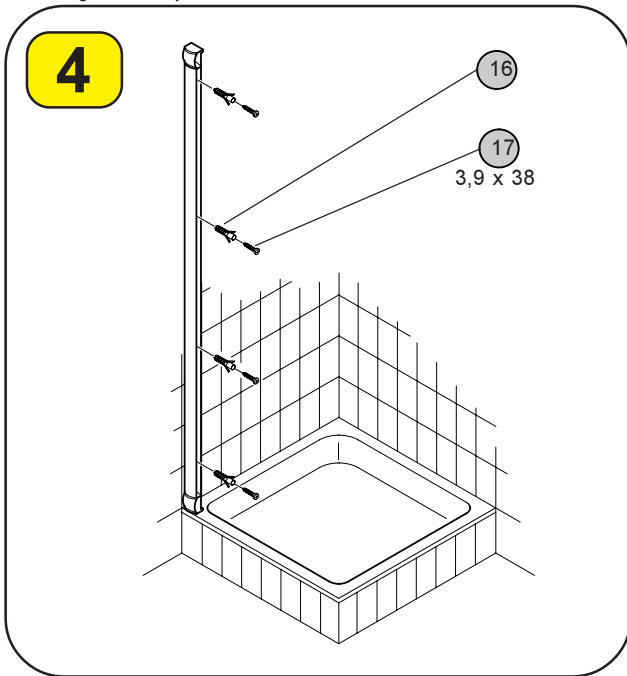

Setzen Sie das Übergangsstück (Pos.15) in die Nuten der oberen und unteren Laufschiene und schieben die Laufschiene über die an den Scheibenkanten befestigten Aluminiumprofile. Fixieren Sie die Scheibe mit der Schraube 3,5 x 16 (Pos.18). Sie erkennen die untere Laufschiene an dem vormontierten Gleitschnäpper.

Place the adapter (pos.15) in the grooves of the upper and lower running rails and push the running rail over the aluminium profile fastened to the edges of the pane. You can recognise the lower running rail from the premounted glide snapper.

Placez le raccord de réduction (pos. 15) dans les rainures des glissières supérieure et inférieure et enfoncez la glissière au-dessus des profilés d'aluminium fixés sur les bords de la rondelle. Fixez la rondelle avec la vis 3,5 x 16 (pos.18). Vous voyez la glissière inférieure sur l'enclenchement coulissant préalablement.

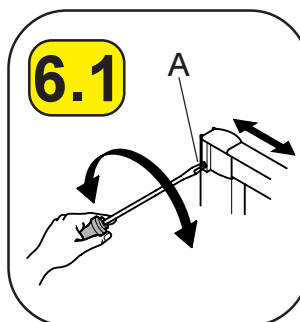
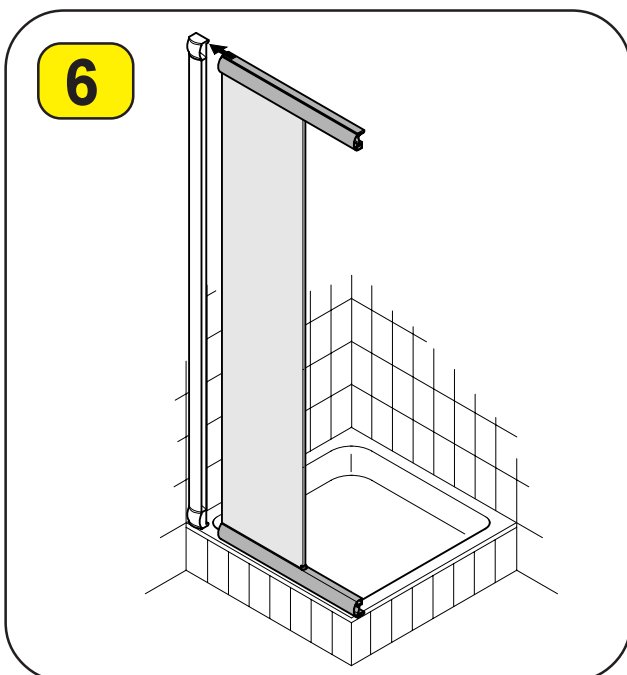

Schieben Sie das vorbereitete Seitenteil soweit in das Wandanschlussprofil bis Sie durch links drehen der inneren Verstellerschrauben (A) das Seitenteil in das Wandanschlussprofil ziehen können. Wiederholen Sie die Arbeitsschritte 3-6 für die andere Seite des EckEinstiegs.

Push the prepared side part right into the panel connection profile until you can pull the side part into the panel connection profile by turning the inner adjusting screws (A) counter-clockwise. Repeat steps 3-6 for the other side of the corner entry.

Enfoncez la partie latérale préparée dans le profilé de raccord jusqu'à ce que vous puissiez tirer la partie latérale dans le profilé de raccord en tournant vers la gauche les vis de réglage intérieures (A). Répétez les opérations 3-6 pour l'autre côté de l'accès en coin.

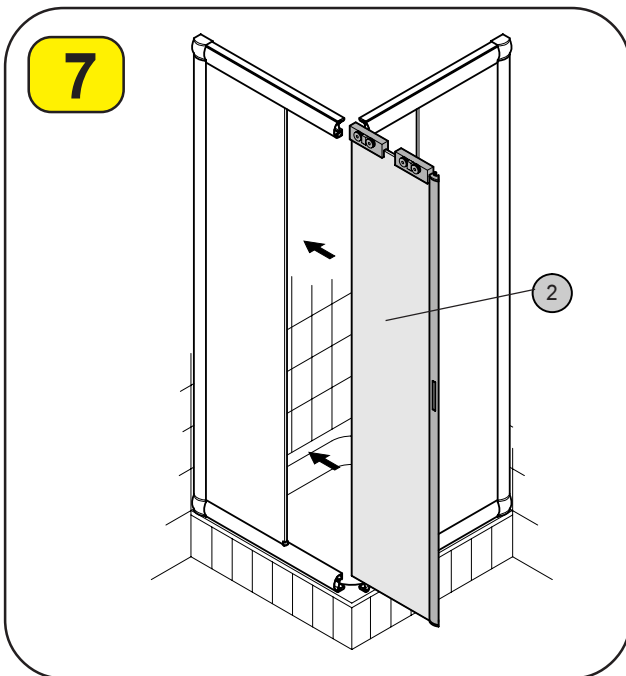

Schieben Sie die rechte und linke Tür (Pos.2) mit den Laufrollen in die obere Laufschiene.

Push the right and left door (pos.2) into the upper running rail with the rollers.

Enfoncez la porte droite et gauche (pos.2) avec les galets de roulement dans la glissière supérieure.

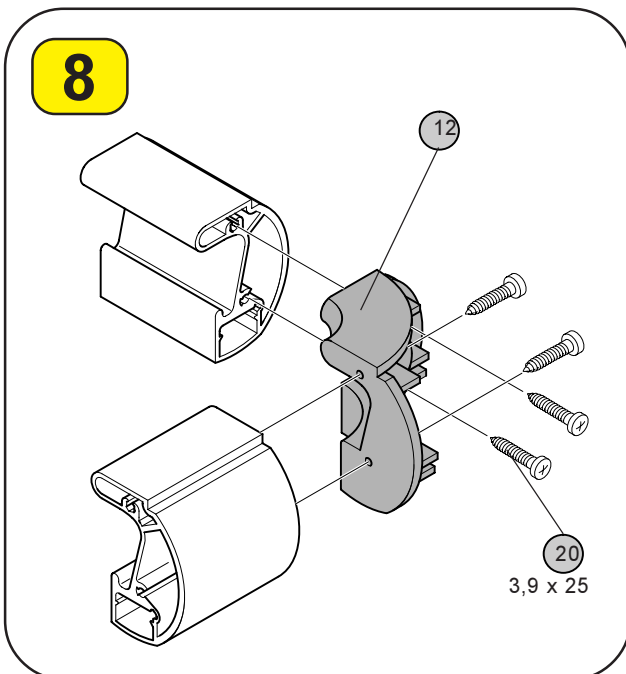

Verschrauben Sie die oberen und unteren Laufschiene mit den Eckverbindern (Pos.12) und den Schrauben 3,9 x 25 (Pos.20). Vor Montage des Eckverbinders müssen Sie diesen erst auseinander-schrauben.

Screw the upper and lower running rails with the corner connectors (pos. 12) and the screws 3.9 x 25 (pos. 20). Before mounting the corner connector, you have to unscrew it first.

Vissez les glissières supérieure et inférieure avec les attaches d'angle (pos. 12) et les vis 3,9 x 25 (pos. 20). Avant de mettre l'attache d'angle en place, vous devez la dévisser.

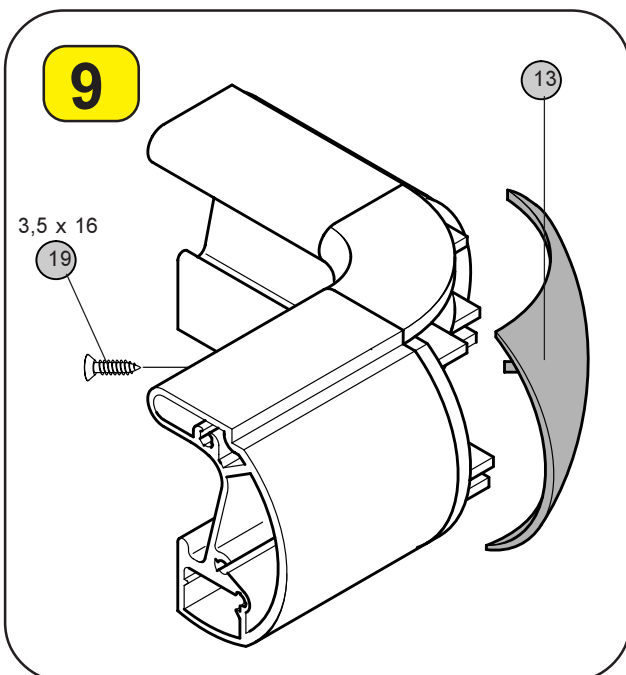

Drücken Sie die Abdeckkappen (Pos.13) von außen gegen den Eckverbinder und verschrauben ihn von innen mit der Schraube 3,5 x 16 (Pos.19).

Press the cover caps (pos.13) against the corner connector from the outside and screw from the inside with screw 3.5 x 16 (pos19).

Enfoncez les capuchons de recouvrement (pos.13) de l'extérieur contre l'attache d'angle et vissez cette dernière de l'intérieur avec la vis 3,5 x 16 (pos.19).

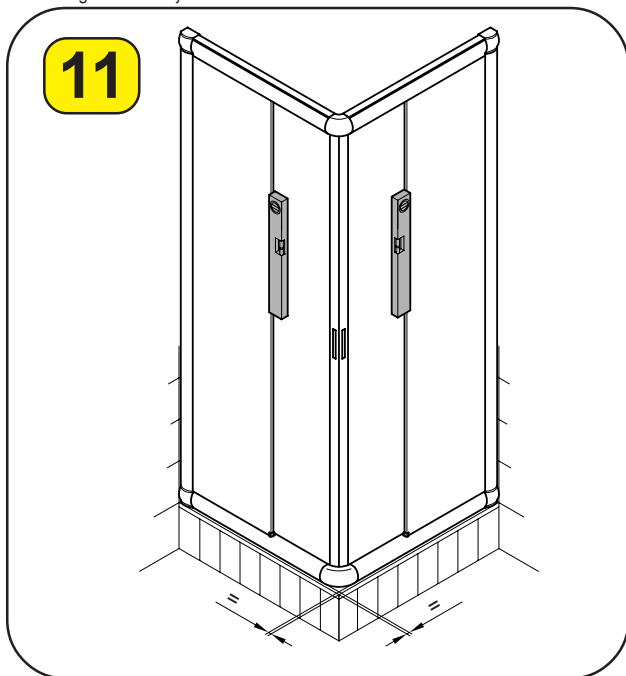

Richten Sie den EckEinstieg durch Drehen der inneren Verstell-schrauben parallel zum Wannenrand und lotrecht aus.

Align the corner entry by turning the inner adjusting screw parallel to the edge of the bath tub.

Alignez l'accès en coin en tournant les vis de réglage intérieures parallèlement au bord de la baignoire et perpendiculairement.

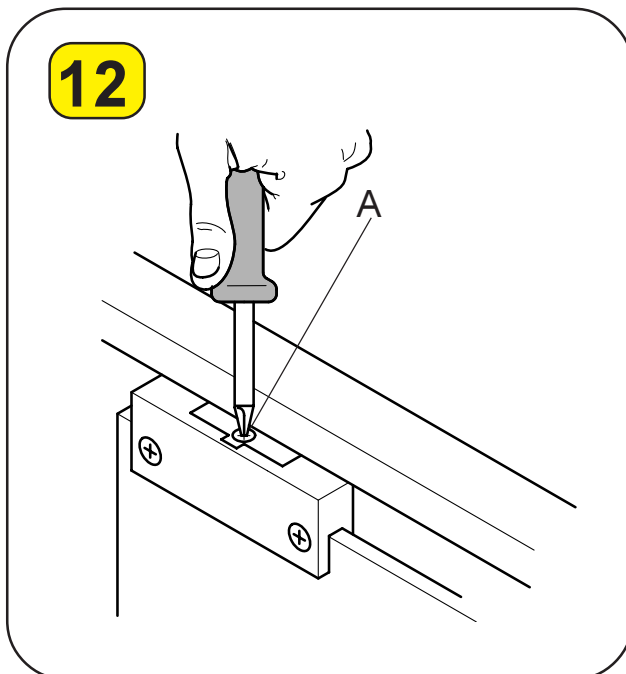

Prüfen Sie ob die Türen schließen. Gegebenenfalls richten Sie die Türen mit den Schrauben (A) in den Laufwagen aus.

Check whether the doors close. If necessary, align the doors with the screws (A) in the bogies.

Contrôlez si les portes se ferment. Alignez le cas échéant les portes avec les vis (A) dans le chariot.

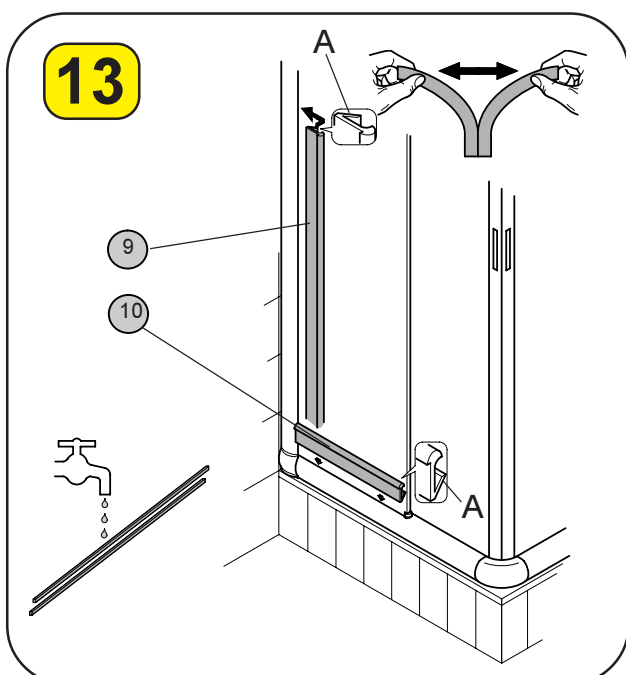

Zur Montage der Dichtungen (Pos.9 + 10) feuchten Sie diese mit Wasser an. Sie lassen sich so leichter in das Profil drücken. Die Weichlippe (A) der Dichtung muss zur Scheibe gerichtet sein. Beginnen Sie zuerst mit der Montage der unteren Dichtung (Pos.10).

To mount the seals (pos.9 + 10), moisten them with water. It is now easier to press them into the profile. The soft lip (A) of the seal must point toward the pane. Start with the lower seal (pos.10) first.

Pour la mise en place des joints d'étanchéité (pos.9 + 10), humidifiez-les avec de l'eau. Ils peuvent être insérés plus facilement dans le profilé. La lèvre souple (A) du joint d'étanchéité doit être orientée vers la rondelle.

Commencez d'abord par mettre en place le joint d'étanchéité inférieur (pos.10).

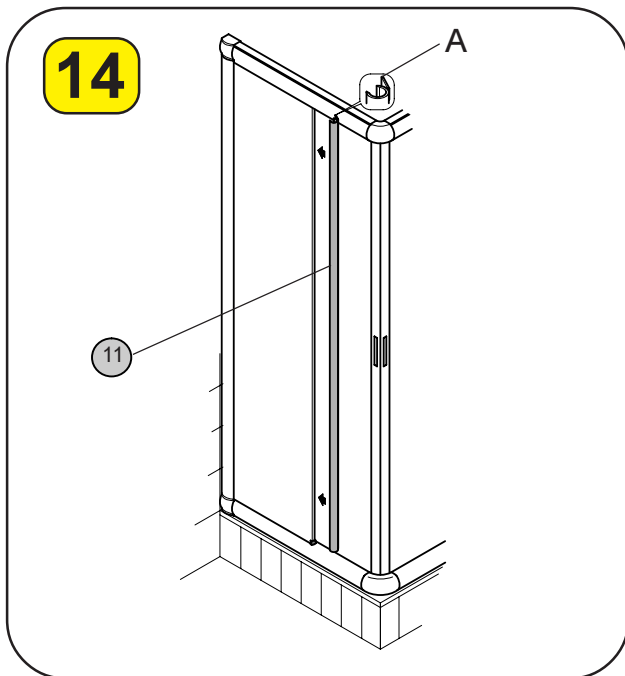

Klemmen Sie die grauen Dichtleisten (Pos.11) mit der Dichtlippe (A) nach innen zeigend auf die Scheibenkante der feststehenden Seitenteile.

Clamp the grey sealing strips (pos.11) with sealing lip (A) pointing inwards to the edge of the pane of the fixed side parts.

Bloquez les garnitures d'étanchéité grises (pos.11) avec la lèvre d'étanchéité (A) vers l'intérieur en la dirigeant vers le bord de la rondelle des parties latérales fixes.

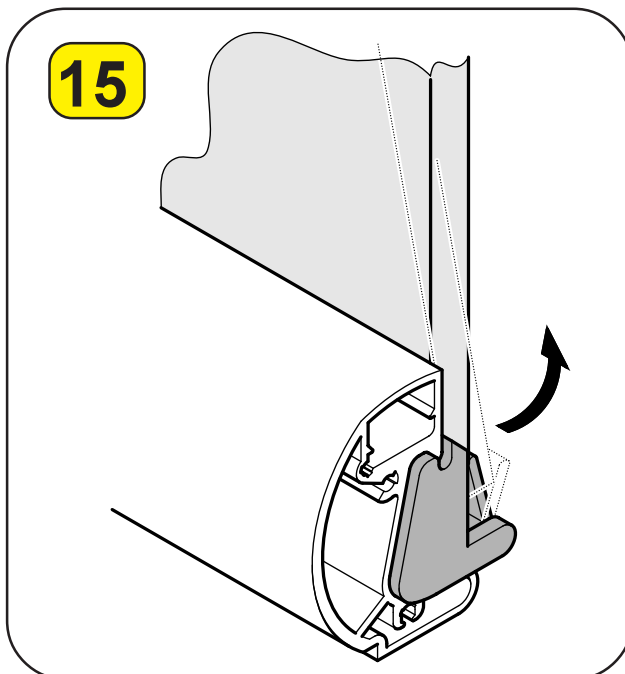

Zur leichteren Reinigung der Duschtrennung können die Schiebeelemente aus dem unteren Gleitschnäpper gelöst werden. Hierzu umfassen Sie mit beiden Händen das Schiebeelement oberhalb der unteren Laufschiene und drücken dieses aus dem, in der Laufschiene befindlichen, Gleitschnäpper. Sollte der Gleitschnäpper nicht in der geöffneten Kippstellung geblieben sein, muss er, bevor das Schiebeelement wieder in den Gleitschnäpper gedrückt wird, von Hand in die geöffnete Stellung gebracht werden.

To make it easier to clean the shower partition, the sliding elements can be released from the lower sliding snapper. To do so, grasp the sliding element with both hands above the lower running rail and press out of the gliding snapper in the running rail. If the gliding snapper does not remain in the opened tilting position, it has to be put back in the open position by hand before pressing the sliding element back into the gliding snapper.

Pour faciliter le nettoyage de la cabine de douche, les éléments coulissants peuvent être enlevés de l'enclenchement coulissant inférieur. Pour ce faire, entourez avec les deux mains l'élément coulissant situé au-dessus de la glissière inférieure et retirez-le de l'enclenchement coulissant qui se trouve dans la glissière. Si l'enclenchement coulissant ne reste pas dans la position de basculement ouverte, il doit être mis manuellement en position ouverte, avant que l'élément coulissant soit à nouveau inséré dans l'enclenchement coulissant.

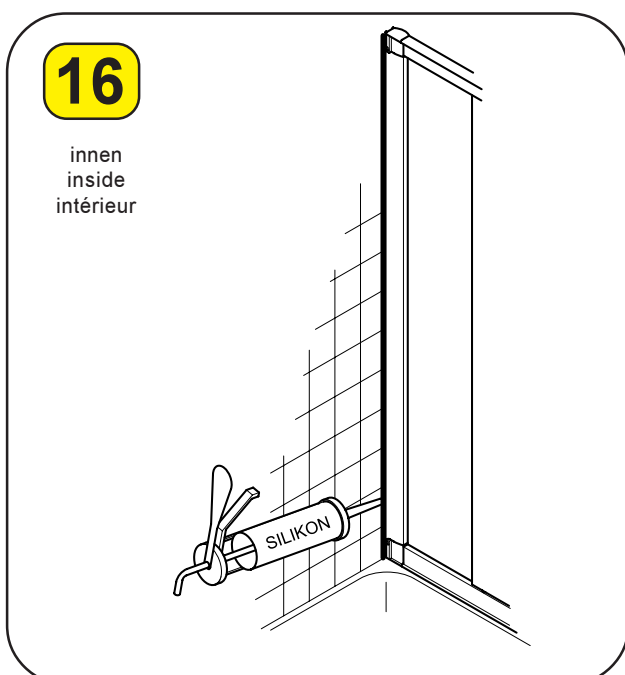

Die Duschtrennung **nur** an den in der Skizze markierten Stellen mit Silikon abdichten. Darüber hinaus verwendetes Silikon kann dazu führen, dass die Duschtrennung undicht wird. Feuchten Sie zum Glätten der Silikonfuge den Finger mit Spülmittel an. Benutzen Sie Ihre Duschtrennung erst 24 Stunden nach dem Abdichten.

Seal the shower partition with silicone only where indicated. Any additional use of silicone could mean that the shower partition would leak. To smooth over the silicone joint, moisten your finger with washing up liquid. Do not use your shower partition until 24 hours after applying the seal.

Étancher avec du silicone la cabine de douche uniquement aux endroits indiqués dans le croquis. Par ailleurs, le silicone utilisé peut entraîner une étanchéité insuffisante de la cabine de douche. Humidifiez un doigt avec un agent de rinçage pour lisser les joints de silicone. Utilisez votre cabine de douche seulement 24 heures après avoir posé l'étanchéité.

17

außen
outside
extérieur

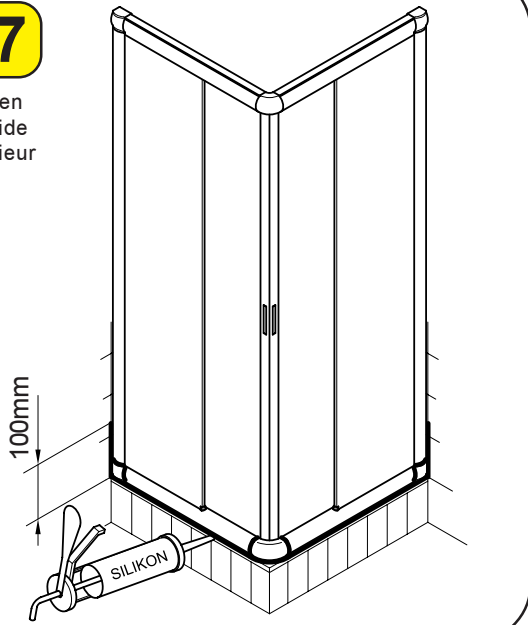

Explosionszeichnung Eckeinstieg

Explosion drawing corner entry

Plan d'explosion de l'accès en coin

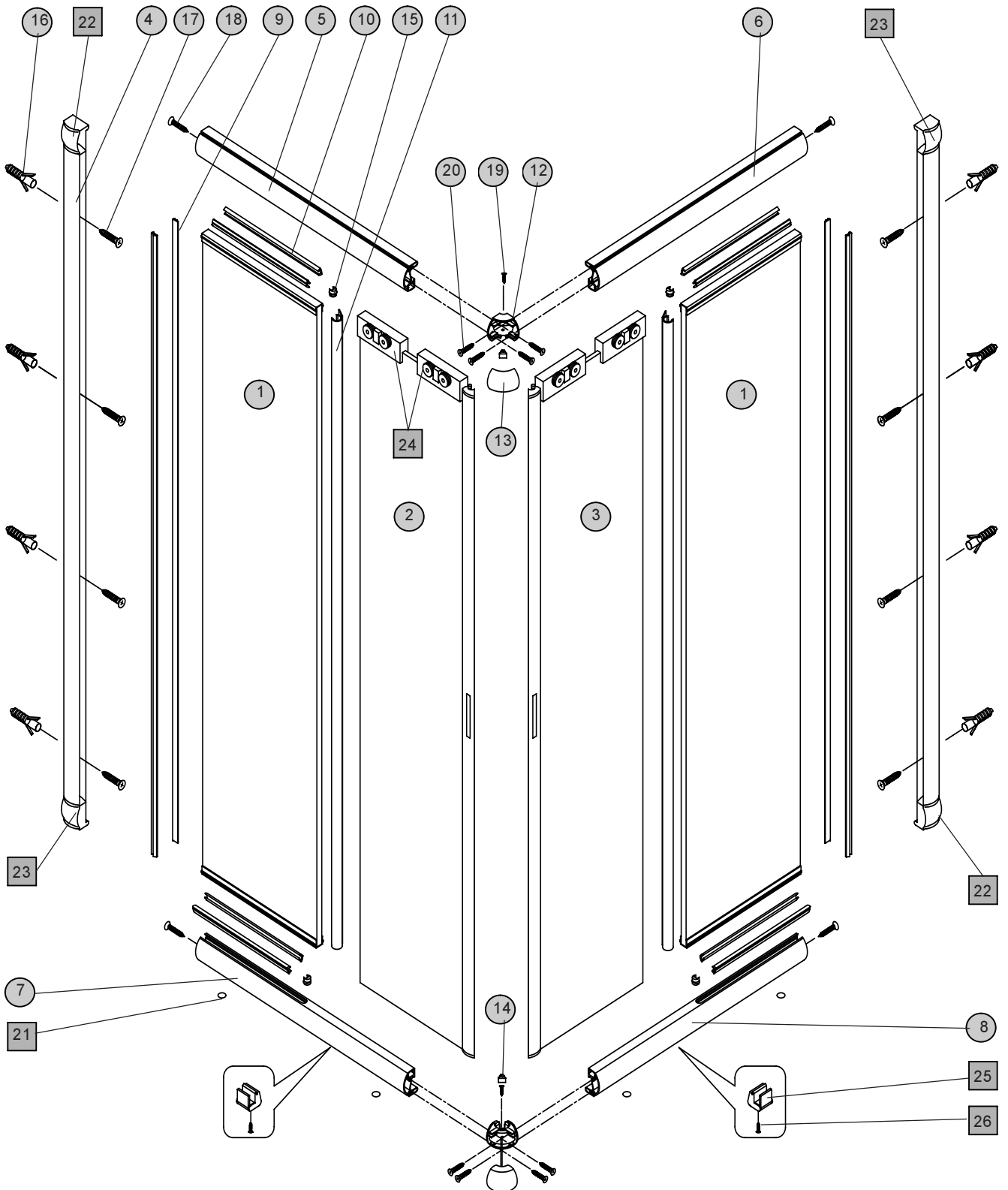

Bestellinformation

Ersatzteil bitte nur mit der Angabe der Pos.Nr. bestellen.

■ = bereits vormontiert

Ordering information

Please order replacement parts by stating the item no. only.

■ = preassembled

Informations pour la commande

Pour la commande des pièces de rechange, indiquer systématiquement le n° de pos.











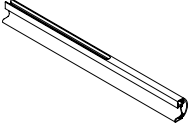
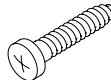
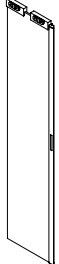
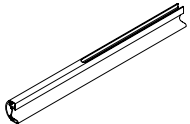

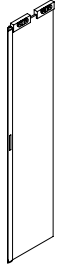
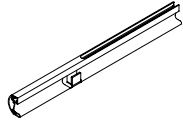

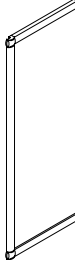
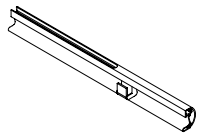
■ = déjà préassemblé

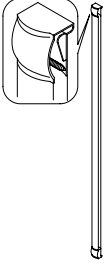
Teileliste EckEinstieg mit Seitenwand

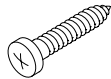
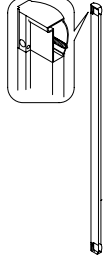
Parts list corner entry with side panel

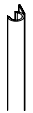
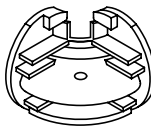
Liste des pièces de l'accès en coin avec paroi latérale

Überprüfen Sie vor der Montage die Vollständigkeit des Zubehörs anhand der Teileliste.
 Prior to commencing installation, check that all the parts have been supplied by reference to the parts list.
 Avant le montage, contrôler à l'aide de la nomenclature que tous les accessoires sont bien présents.

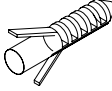
Pos. Item Pos.		Anzahl Quantity Quantité	Pos. Item Pos.		Anzahl Quantity Quantité	Pos. Item Pos.		Anzahl Quantity Quantité
1		2	7		1	19	 3,9 x 38	8
2		1	8		1	20	 3,9 x 9,5	4
3		1	9		1	21	 3,5 x 16	4
4		1	10		1	22	 3,5 x 16	2
5		2	11	1754 mm  vor Montage trennen separate before assembly A séparer avant le montage	6	23	 3,9 x 25	8
6		1	12	368 mm  vor Montage trennen separate before assembly A séparer avant le montage	8	24		1
			13		2			
			14		2			
			15		2			
			16		2			
			17		4			
			18		8			

Je nach Montagesituation kann es vorkommen, daß einige Schrauben nicht verwendet werden.
 Depending on the installation situation several screws may remain unused.
 Il est possible que certaines vis ne soient pas nécessaires selon la situation de montage.

Abbildungen sind nicht maßstabgerecht
 Diagrams are not to scale.
 Les figures ne sont pas à l'échelle

Montage Eckeinstieg mit Seitenwand

Installation corner entry with side panel

Montage de l'accès en coin avec paroi latérale

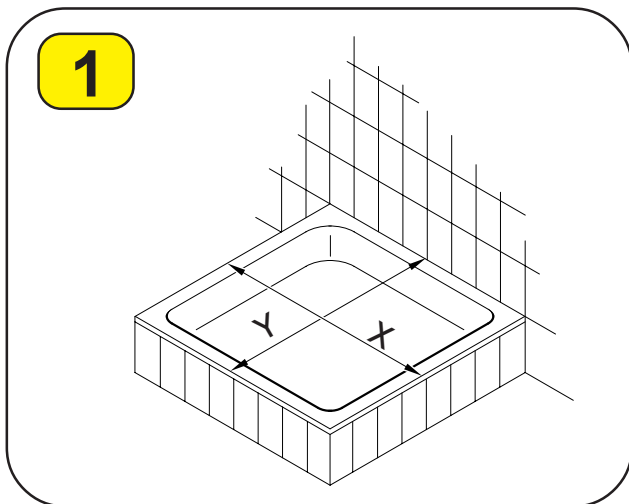

Wanneneinbaumaß!
Overall tub dimensions!
Cote de montage du bac !

	linke Seite left side Côté gauche		rechte Seite* right side* Côté droit*		Seitenwand Side panel Paroi latérale	
	Y min.	Y max.	X-25 min.	X max.	Y min.	Y max.
750	725	750			725	750
800	775	800			775	800
900	875	900			875	900
1000	975	1000			975	1000

Maßangaben in mm

* = für Standardduschkablen ist hier ein Sondermaß erforderlich

Dimensions in mm

* = for standard shower units, a special dimension is required here

Cotes exprimées en mm

* = Pour les bacs à douche standard, des cotes spéciales sont nécessaires.

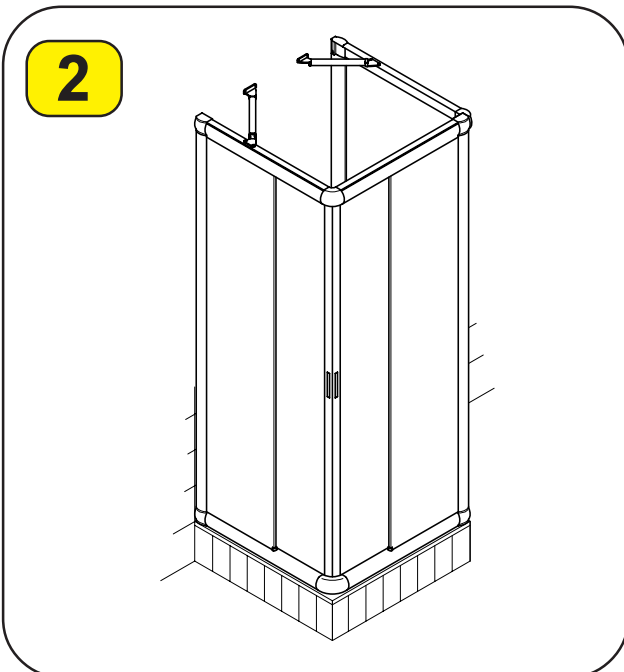

Montageanleitung ist für eine Montage der Seitenwand an der rechten Hälfte des Eckeinstieges dargestellt. Bei einer Seitenwand an der linken Hälfte des Eckeinstieges **spiegelbildlich** montieren.

Instructions are for fitting the side panel to the right half of the corner entry. For a side panel on the left of the corner entry, proceed from back to front.

Les instructions de montage sont décrites pour un montage de la paroi latérale sur la moitié droite de l'accès en coin. En cas de paroi latérale sur la moitié gauche de l'accès en coin, procédez au montage **inverse**.

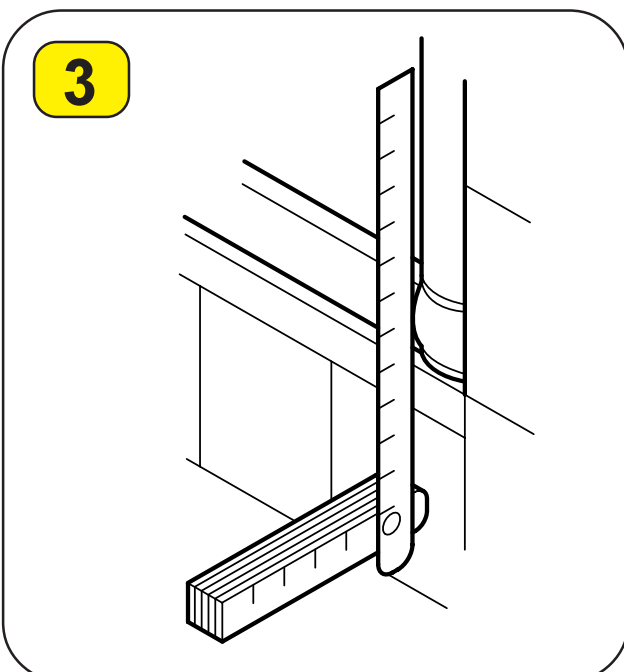

Achten Sie bei der Montage darauf, dass die Außenwölbung der Rahmenecke des Eckeinstieges mit der Außenkante der Duschkabine bündig ist.

During installation, ensure that the outer curvature of the frame corner of the corner entry is flush with the outer edge of the shower unit.

Lors du montage, veillez à ce que la voûte extérieure de l'angle du cadre de l'accès en coin soit à fleur du bord extérieur du bac à douche.

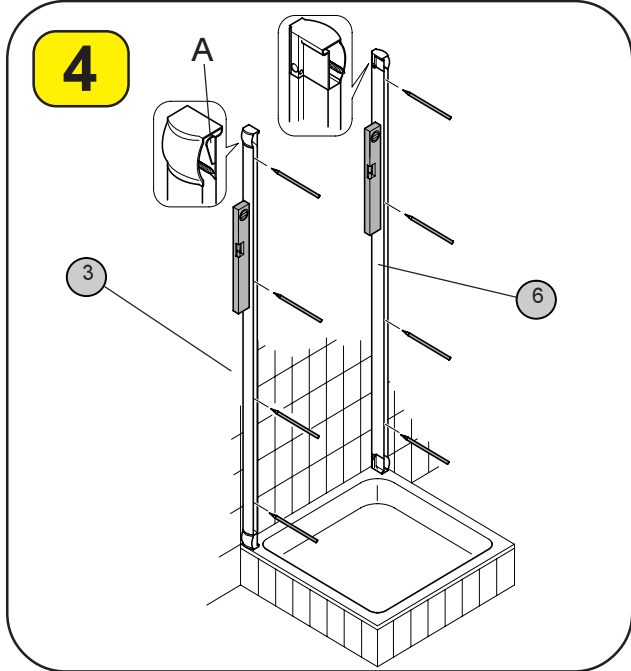

Zeichnen Sie die Bohrlöcher durch die Langlöcher des Wandanschluss-profiles (Pos.3 und 6) an. Hier empfiehlt es sich, einen dünnen Körner oder wasserlöslichen Faserschreiber zu verwenden. Beachten Sie, dass das Wandanschlussprofil vom EckEinstieg eine Lasche (A) in der Rahmenecke aufweist.

Mark the bore holes through the oblong holes of the panel connection profile (pos.3 + 6). To do so, use a thin scorer or a water soluble fibre tip pen. Please note that the panel connection profile of the corner entry has a strap (A) in the frame corner.

Marquez les alésages avec les trous longitudinaux du profilé de raccord (pos.3 + 6). Dans ce cas, il est recommandé d'utiliser un pointeau fin ou un crayon feutre soluble à l'eau. Veillez à ce que le profilé de raccord depuis l'accès en coin présente une éclisse (A) dans l'angle du cadre.

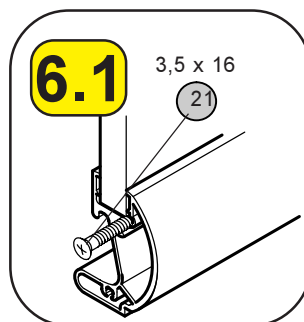
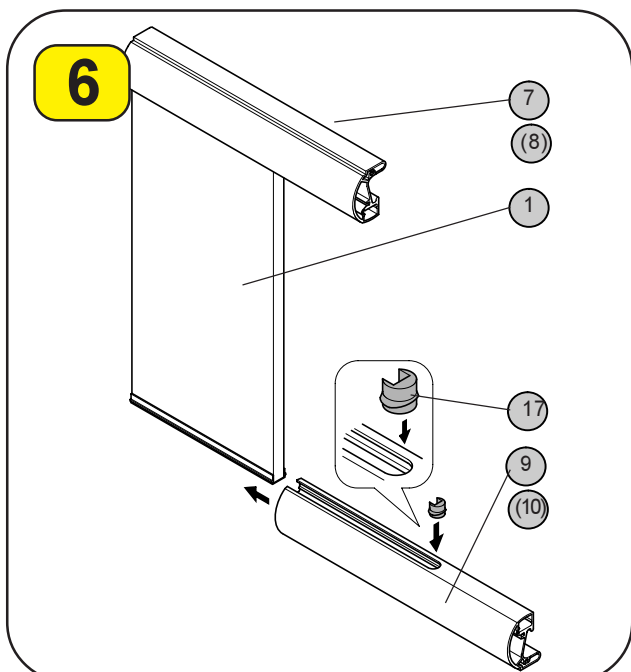
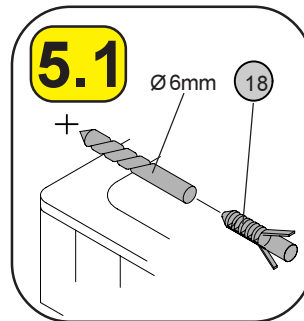
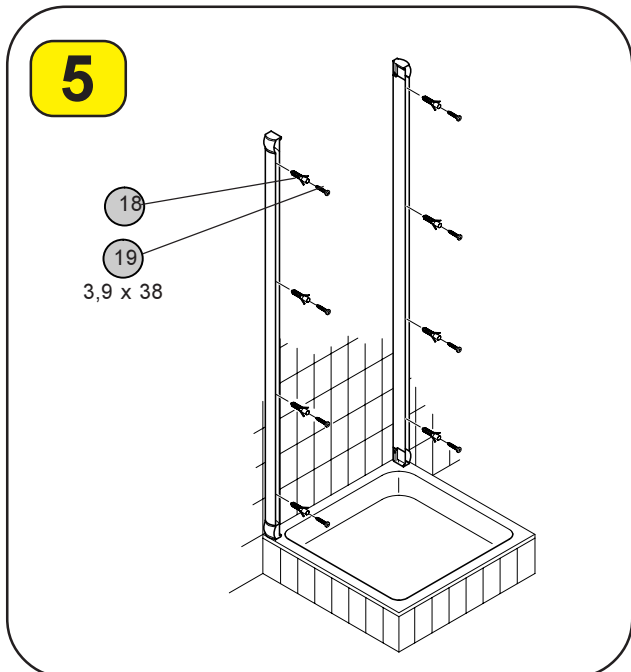

Setzen Sie das Übergangsstück (Pos.17) in die Nuten der oberen und unteren Laufschiene und schieben die Laufschiene über die an den Scheibenkanten befestigten Aluminiumprofile. Fixieren Sie die Scheibe mit der Schraube 3,5 x 16 (Pos.21). Sie erkennen die untere Laufschiene an dem vormontierten Gleit-schnäpper.

Place the adapter (pos.17) in the grooves of the upper and lower running rails and push the running rail over the aluminium profile fastened to the edges of the pane. Fix the pane with screw 3.5 x 16 (pos.21). You can recognise the lower running rail from the premounted glide snapper.

Placez le raccord de réduction (pos.17) dans les rainures des glissières supérieure et inférieure et enfoncez la glissière au-dessus des profilés d'aluminium fixés sur les bords de la rondelle. Fixez la rondelle avec la vis 3,5 x 16 (pos.21). Vous voyez la glissière inférieure sur l'enclenchement coulissant monté préalablement.

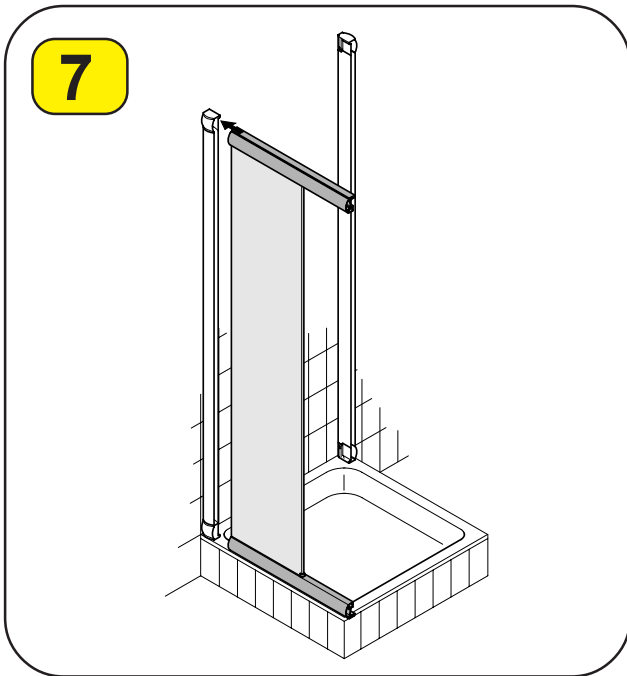

Schieben Sie das vorbereitete Seitenteil soweit in das Wandanschlussprofil bis Sie durch links drehen der inneren Verstellerschrauben (A) das Seitenteil in das Wandanschlussprofil ziehen können.

Push the prepared side part right into the panel connection profile until you can pull the side part into the panel connection profile by turning the inner adjusting screws (A) counter-clockwise.

Enfoncez la partie latérale préparée dans le profilé de raccord jusqu'à ce que vous puissiez tirer la partie latérale dans le profilé de raccord en tournant vers la gauche les vis de réglage intérieures (A).

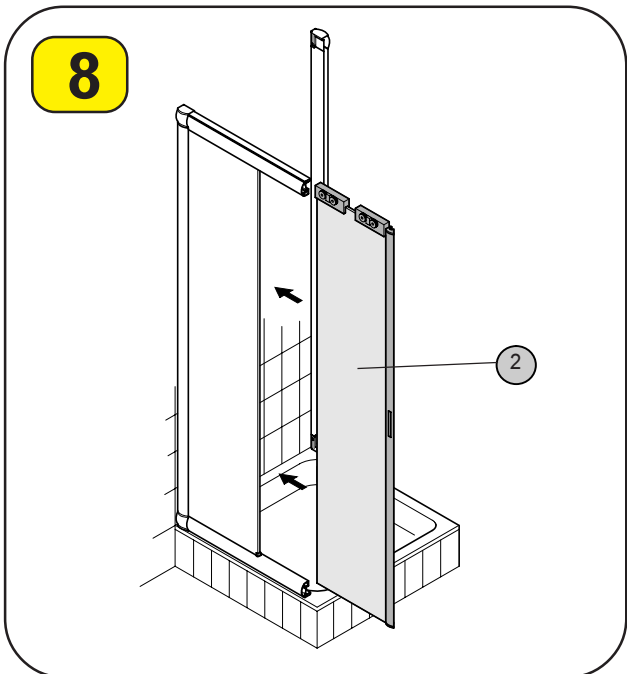

Schieben Sie die rechte und linke Tür (Pos.2) mit den Laufrollen in die obere Laufschiene.

Push the right and left door (pos.2) into the upper running rail with the rollers.

Enfoncez la porte droite et gauche (pos.2) avec les galets de roulement dans la glissière supérieure.

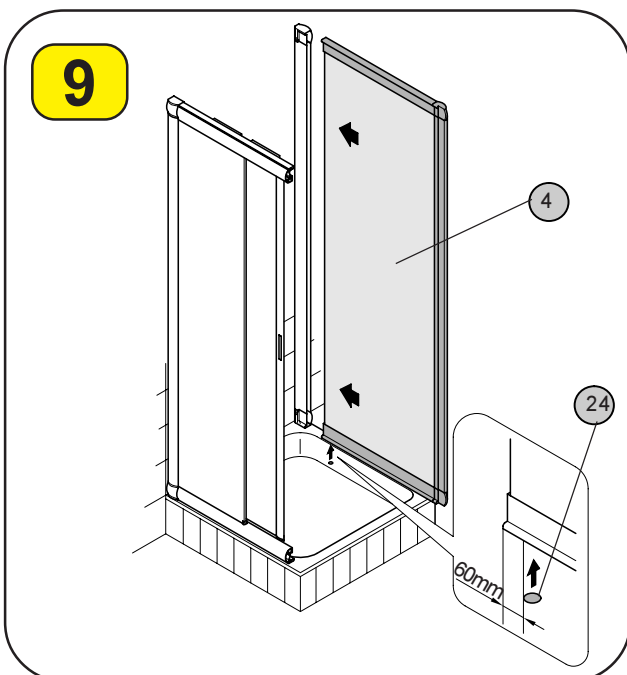

Kleben Sie einen Klebepunkt (Pos.24), wie dargestellt, unter das Kopfprofil der Seitenwand.

Schieben Sie die Seitenwand (Pos.4) soweit in das Wandanschlussprofil, bis Sie durch links drehen der inneren Verstellerschrauben (A) die Seitenwand in das Wandanschlussprofil ziehen können.

Glue an adhesive dot (pos.24) under the head profile of the side panel as shown. Push the side panel (pos. 4) right into the panel connection profile until you can pull the side panel into the panel connection profile by turning the inner adjusting screws (A) counter-clockwise.

Push the side panel (pos. 4) right into the panel connection profile until you can pull the side panel into the panel connection profile by turning the inner adjusting screws (A) counter-clockwise.

Collez un point de collage (pos.24) au-dessous du profilé supérieur de la paroi latérale conformément à l'illustration. Enfoncez la paroi latérale (pos. 4) dans le profilé de raccord jusqu'à ce que vous puissiez tirer la paroi latérale dans le profilé de raccord en tournant vers la gauche les vis de réglage intérieures (A).

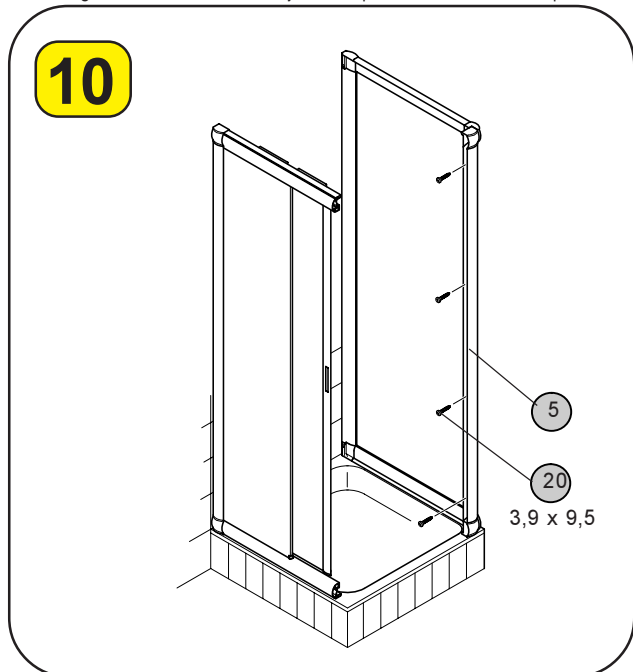

Schrauben Sie das zweite Wandanschlussprofil des EckEinstieges (Pos.5) mit den Schrauben 3,9 x 9,5 an das Rahmenprofil der Seitenwand (Pos.20). Zur weiteren Montage wiederholen Sie die Arbeitsschritte 6-8.

Screw the second panel connection profile of the corner entry (pos.5) with the screws 3.9 x 9.5 to the frame profile of the side panel (pos.20). To proceed further, repeat steps 6 - 8.

Vissez le deuxième profilé de raccord de l'accès en coin (pos.5) sur le profilé du cadre de la paroi latérale (pos.20) avec les vis 3,9 x 9,5. Pour la suite du montage, répétez les opérations 6-8.

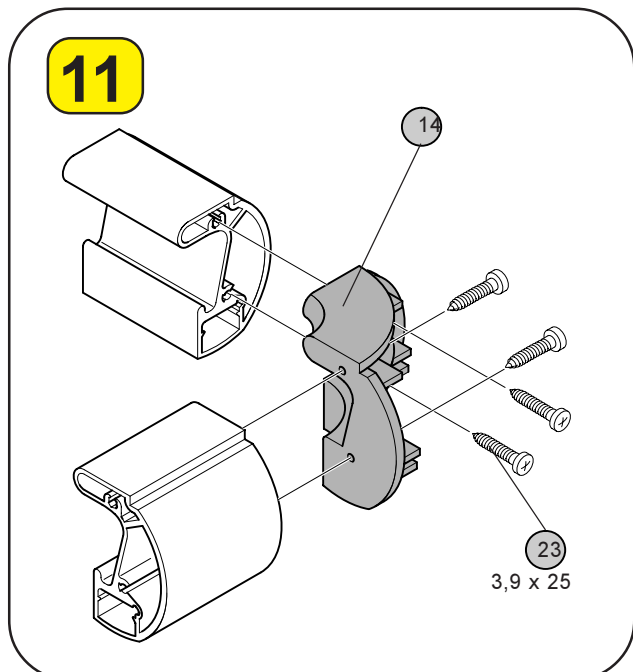

Verschrauben Sie die oberen und unteren Laufschienen mit den Eckverbindern (Pos.14) und den Schrauben 3,9 x 25 (Pos.23). Vor Montage des Eckverbinders müssen Sie diesen erst auseinanderschrauben.

Screw the upper and lower running rails with the corner connectors (pos.14) and the screws 3.9 x 25 (pos.23). Before mounting the corner connector, you have to unscrew it first.

Vissez les glissières supérieure et inférieure avec les attaches d'angle (pos.14) et les vis 3,9 x 25 (pos.23). Avant de mettre l'attache d'angle en place, vous devez la dévisser.

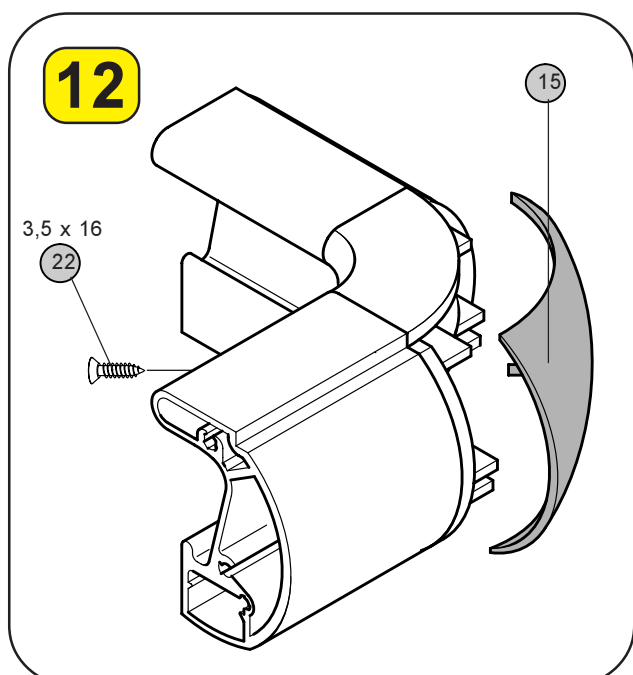

Drücken Sie die Abdeckkappen (Pos.15) von außen gegen den Eckverbinder und verschrauben ihn von innen mit der Schraube 3,5 x 16 (Pos.22).

Press the cover caps (pos.15) against the corner connector from the outside and screw from the inside with screw 3.5 x 16 (pos.22).

Enfoncez les capuchons de recouvrement (pos.15) de l'extérieur contre l'attache d'angle et vissez cette dernière de l'intérieur avec la vis 3,5 x 16 (pos.22).

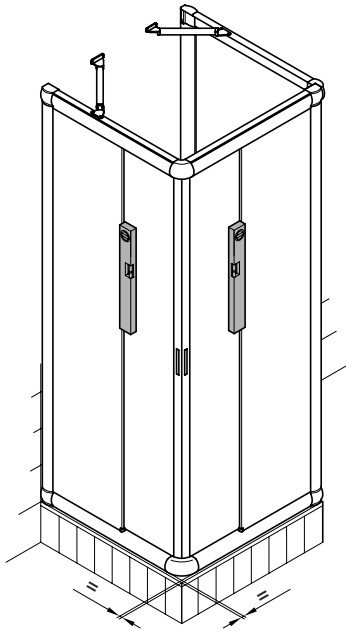
13

Richten Sie den EckEinstieg und die Seitenwand durch Drehen der inneren grauen Verstellerschrauben parallel zum Wannenrand und lotrecht aus.

Befestigen Sie nun die Eckverstärker gemäß beiliegender Montageanleitung.

Align the corner entry and the side panel parallel to the edge of the bath tub and perpendicular by turning the inner grey adjusting screws. Now fasten the corner reinforcements according to the enclosed instructions.

Alignez l'accès en coin et la paroi latérale en tournant les vis de réglage intérieures grises parallèlement au bord de la baignoire et perpendiculairement.

Fixez les renforts d'angle conformément aux instructions de montage fournies.

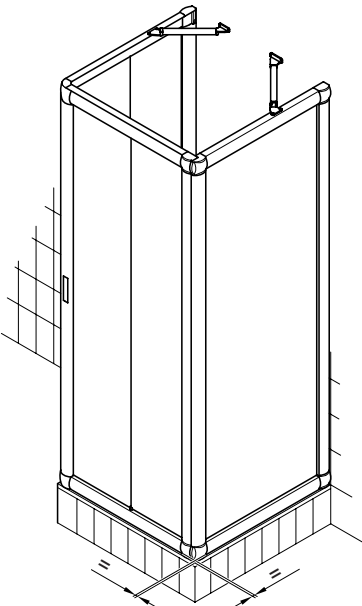
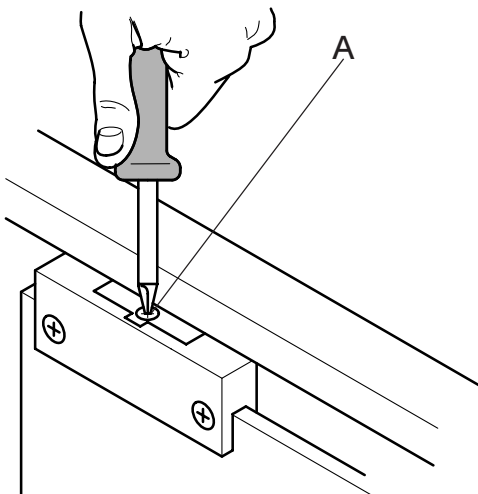
14**15**

Prüfen Sie ob die Türen schließen. Gegebenenfalls richten Sie die Türen mit den Schrauben (A) in den Laufwagen aus.

Check whether the doors close. If necessary, align the doors with the screws (A) in the bogies.

Contrôlez si les portes se ferment. Ajustez le cas échéant les portes avec les vis (A) dans le chariot.

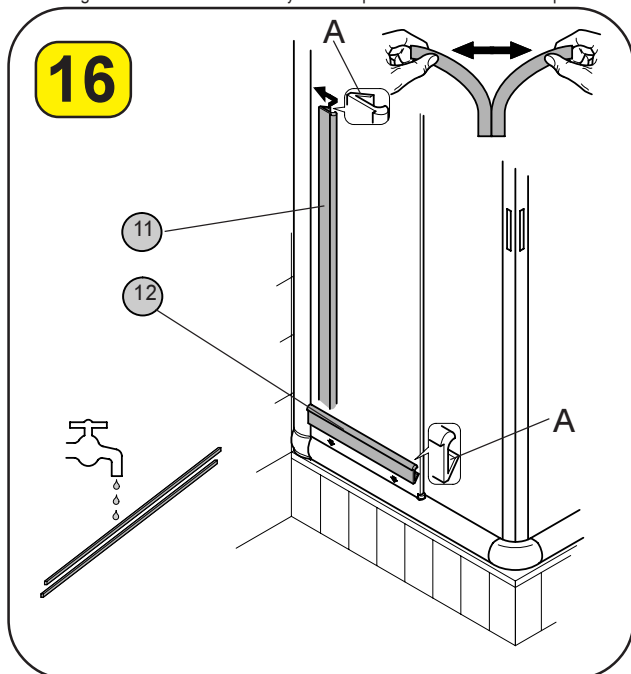

Zur Montage der Dichtungen (Pos.11+ 12) feuchten Sie diese mit Wasser an. Sie lassen sich so leichter in das Profil drücken. Die Weichlippe (A) der Dichtung muss zur Scheibe gerichtet sein. Beginnen Sie zuerst mit der Montage der unteren Dichtung (Pos.12).

To mount the seals (pos.11+ 12), moisten them with water. It is now easier to press them into the profile. The soft lip (A) of the seal must point toward the pane. Start with the lower seal (pos.12) first.

Pour la mise en place des joints d'étanchéité (pos.11+ 12), humidifiez-les avec de l'eau. Ils peuvent être insérés plus facilement dans le profilé. La lèvre souple (A) du joint d'étanchéité doit être orientée vers la rondelle. Commencez d'abord par mettre en place le joint d'étanchéité inférieur (pos.12).

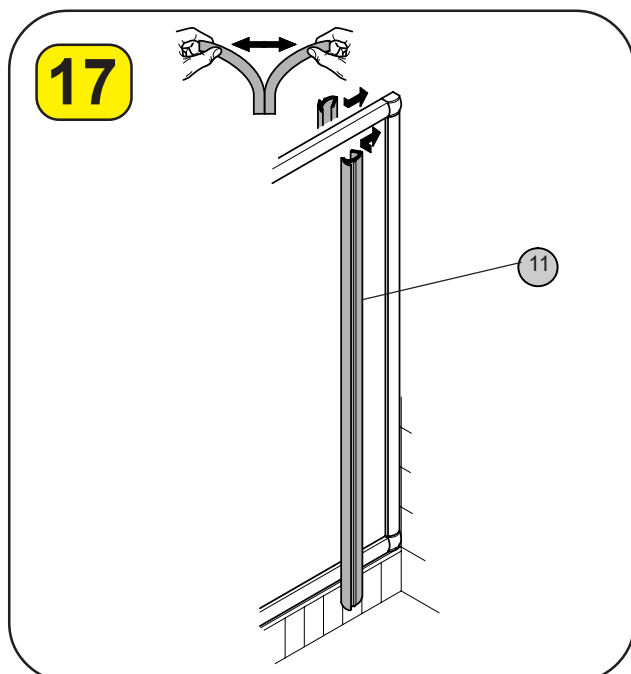

Setzen Sie die Dichtung wie in Bild 16 beschrieben ein.

Insert the seal as described in fig. 16.

Insérez la garniture d'étanchéité conformément à la description figurant dans l'illustration 16.

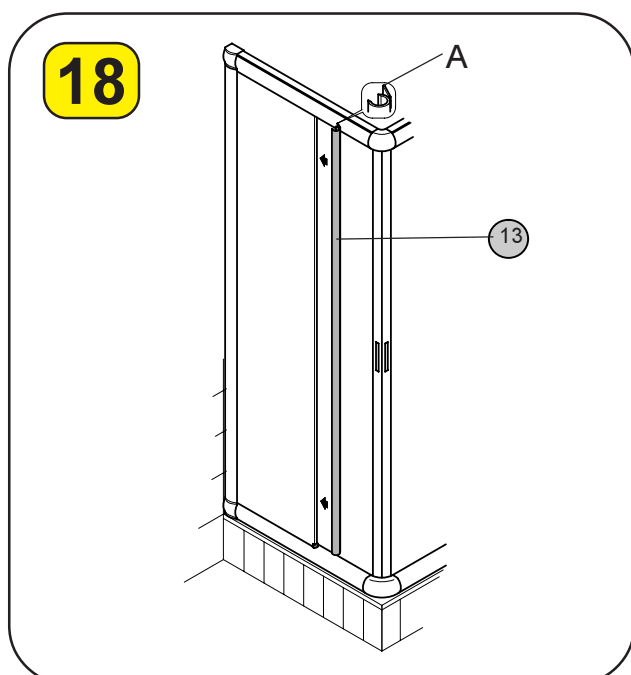

Klemmen Sie die grauen Dichtleisten (Pos.13) mit der Dichtlippe (A) nach innen zeigend auf die Scheibenkante der feststehenden Seitenteile.

Clamp the grey sealing strips (pos.13) with sealing lip (A) pointing inwards to the edge of the pane of the fixed side parts.

Bloquez les garnitures d'étanchéité grises (pos.13) avec la lèvre d'étanchéité (A) vers l'intérieur en la dirigeant vers le bord de la rondelle des parties latérales fixes.

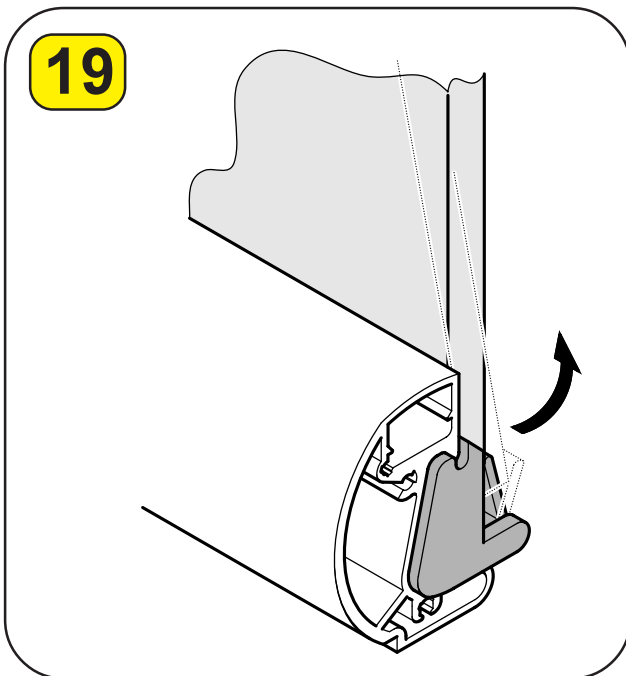

Zur leichteren Reinigung der Duschtrennung können die Schiebelemente aus dem unteren Gleitschnäpper gelöst werden. Hierzu umfassen Sie mit beiden Händen das Schiebelement oberhalb der unteren Laufschiene und drücken dieses aus dem, in der Laufschiene befindlichen, Gleitschnäpper. Sollte der Gleitschnäpper nicht in der geöffneten Kippstellung geblieben sein, muss er, bevor das Schiebelement wieder in den Gleitschnäpper gedrückt wird, von Hand in die geöffnete Stellung gebracht werden.

To make it easier to clean the shower partition, the sliding elements can be released from the lower sliding snapper. To do so, grasp the sliding element with both hands above the lower running rail and press out of the gliding snapper in the running rail. If the gliding snapper does not remain in the opened tilting position, it has to be put back in the open position by hand before pressing the sliding element back into the gliding snapper.

Pour faciliter le nettoyage de la cabine de douche, les éléments coulissants peuvent être enlevés de l'enclenchement coulissant inférieur. Pour ce faire, entourez avec les deux mains l'élément coulissant situé au-dessus de la glissière inférieure et retirez-le de l'enclenchement coulissant qui se trouve dans la glissière. Si l'enclenchement coulissant ne reste pas dans la position de basculement ouverte, il doit être mis manuellement en position ouverte, avant que l'élément coulissant soit à nouveau inséré dans l'enclenchement coulissant.

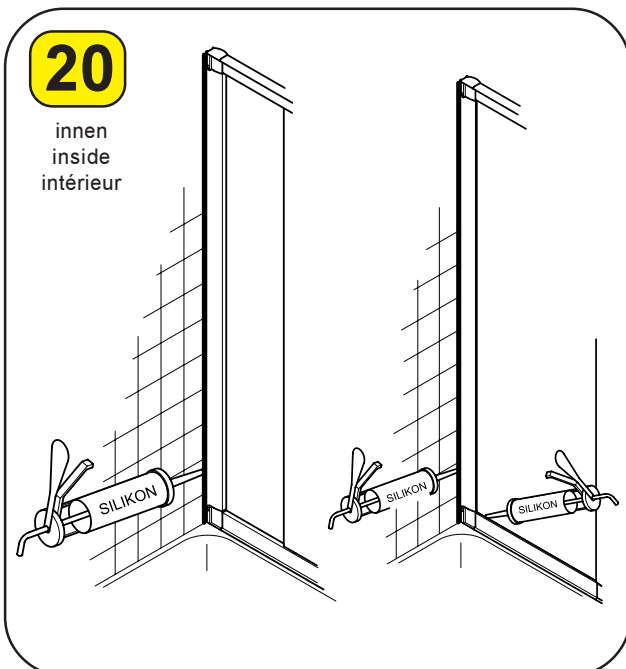

Die Duschtrennung **nur** an den in der Skizze markierten Stellen mit Silikon abdichten. Darüber hinaus verwendetes Silikon kann dazu führen, dass die Duschtrennung undicht wird. Feuchten Sie zum Glätten der Silikonfuge den Finger mit Spülmittel an. Benutzen Sie Ihre Duschtrennung erst 24 Stunden nach dem Abdichten.

Seal the shower partition with silicone only where indicated. Any additional use of silicone could mean that the shower partition would leak. To smooth over the silicone joint, moisten your finger with washing up liquid. Do not use your shower partition until 24 hours after applying the seal.

Étancher avec du silicone la cabine de douche uniquement aux endroits indiqués dans le croquis. Par ailleurs, le silicone utilisé peut entraîner une étanchéité insuffisante de la cabine de douche. Humidifiez un doigt avec un agent de rinçage pour lisser les joints de silicone. Utilisez votre cabine de douche seulement 24 heures après avoir posé l'étanchéité.

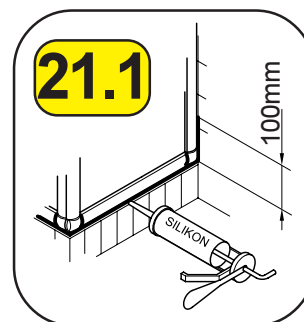
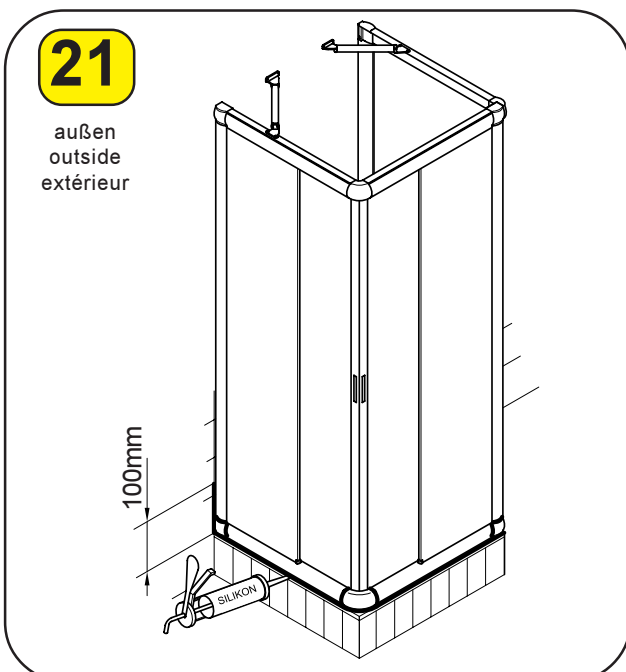

Zur Erhöhung der Stabilität ist es notwendig, zwei Eckverstärker, gemäß der den Eckverstärkern beiliegenden Montageanleitung zu montieren.

To increase stability, two corner reinforcements have to be fitted according to the instructions enclosed with the corner reinforcements.

Pour augmenter la stabilité, deux renforts d'angle conformément aux instructions de montage fournies avec les renforts d'angle.

Explosionszeichnung EckEinstieg mit Seitenwand

Explosion drawing corner entry with side panel

Plan d'explosion de l'accès en coin avec paroi latérale

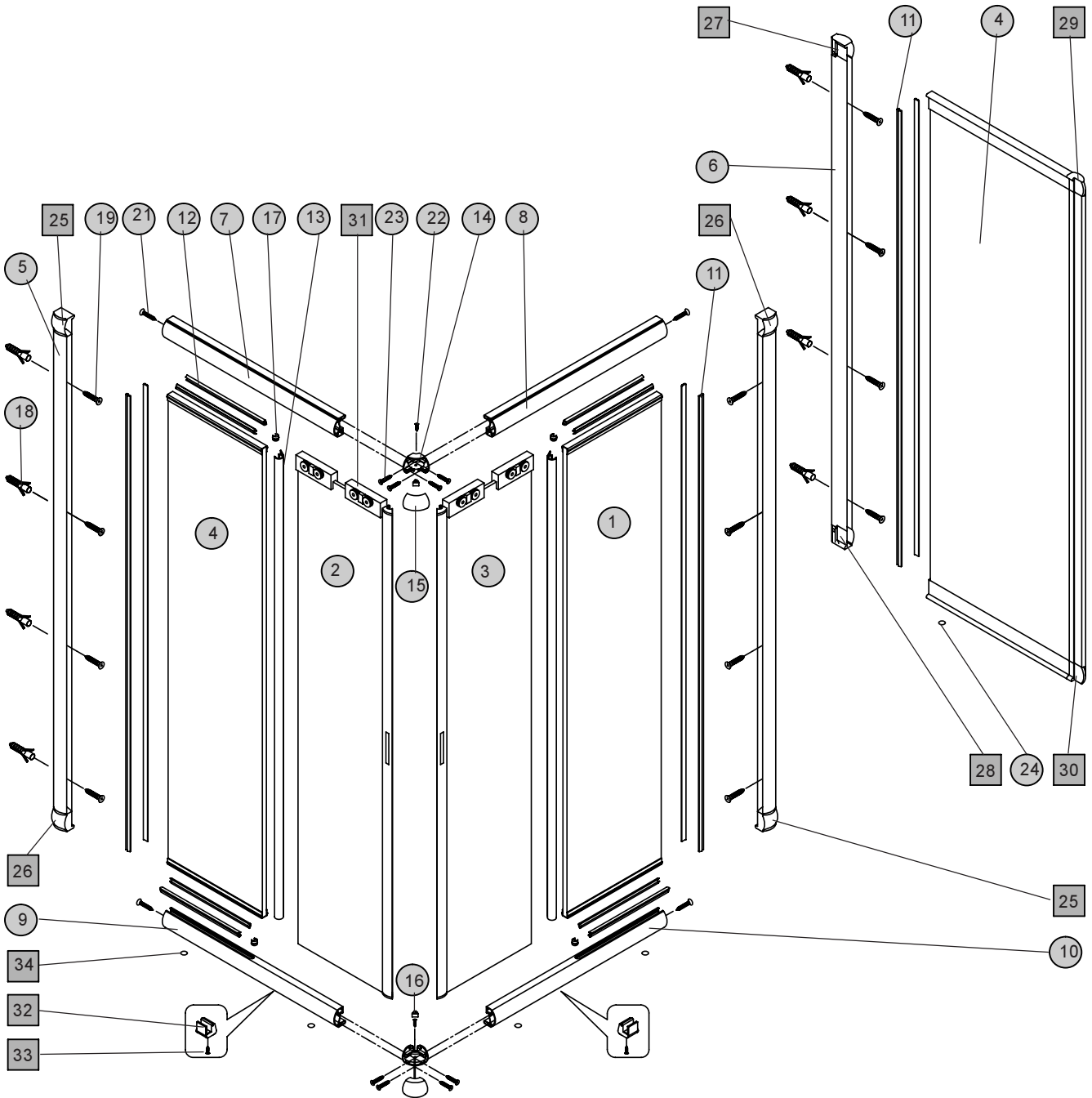

Bestellinformation

Ersatzteil bitte nur mit der Angabe der Pos.Nr. bestellen.

■ = bereits vormontiert

Ordering information

Please order replacement parts by stating the item no. only.

■ = preassembled

Informations pour la commande

Pour la commande des pièces de rechange, indiquer systématiquement le n° de pos.

■ = déjà préassemblé

Teileliste Eckeinstieg mit Badewannen-Seitenwand

Parts list corner entry with bath tub side panel











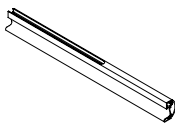
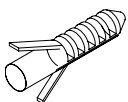

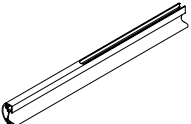
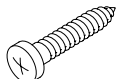

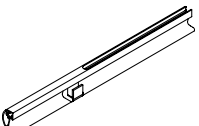
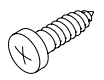
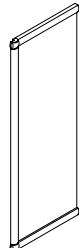
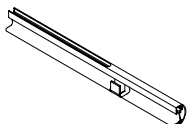

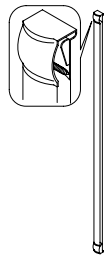

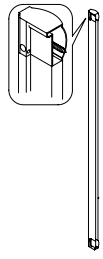
Liste des pièces de l'accès en coin avec paroi latérale de baignoire

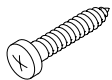
Überprüfen Sie vor der Montage die Vollständigkeit des Zubehörs anhand der Teileliste.

Prior to commencing installation, check that all the parts have been supplied by reference to the parts list.

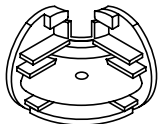
Avant le montage, contrôler à l'aide de la nomenclature que tous les accessoires sont bien présents.

Je nach Montagesituation kann es vorkommen, daß einige Schrauben nicht verwendet werden.
Depending on the installation situation several screws may remain unused.
Il est possible que certaines vis ne soient pas nécessaires selon la situation de montage.

Pos. Item Pos.		Anzahl Quantity Quantité	Pos. Item Pos.		Anzahl Quantity Quantité	Pos. Item Pos.		Anzahl Quantity Quantité
1		2	7		1	19		8
2		1	8		1	20	 3,9 x 38	8
3		1	9		1	21	 3,9 x 9,5	4
4		1	10		1	22	 3,5 x 16	4
5		2	11	1754 mm  vor Montage trennen separate before assembly A séparer avant le montage	6	23	 3,5 x 16	2
6		1	12	368 mm  vor Montage trennen separate before assembly A séparer avant le montage	8	24	 3,9 x 25	8
			13		2	25		1
			14		1			
			15		2			
			16		2			
			17		2			
			18		4			

Abbildungen sind nicht maßstabgerecht
Diagrams are not to scale.
Les figures ne sont pas à l'échelle

Montage Eckeinstieg mit Seitenwand

Installation corner entry with bath tub side panel

Montage de l'accès en coin avec paroi latérale de baignoire

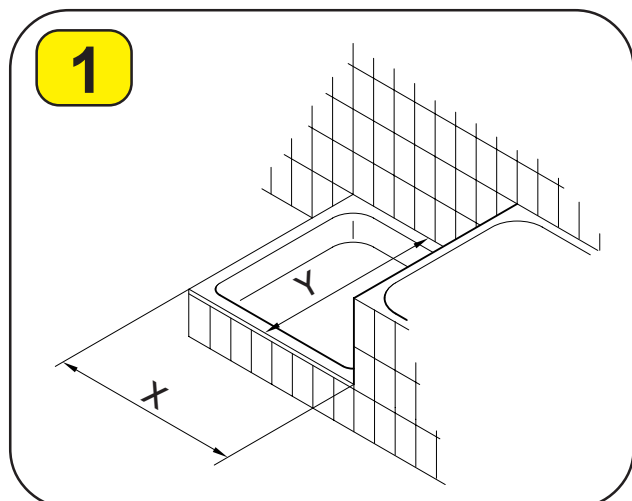

Wanneneinbaumaß!
Overall tub dimensions!
Cote de montage du bac !

	linke Seite left side Côté gauche		rechte Seite right side Côté droit		Seitenwand Side panel Paroi latérale	
	Y min.	Y max.	X min.	X max.	Y min.	Y max.
750	725	750	725	750	725	750
800	775	800	775	800	775	800
900	875	900	875	900	875	900
1000	975	1000	975	1000	975	1000

Maßangaben in mm

Dimensions in mm

Cotes exprimées en mm

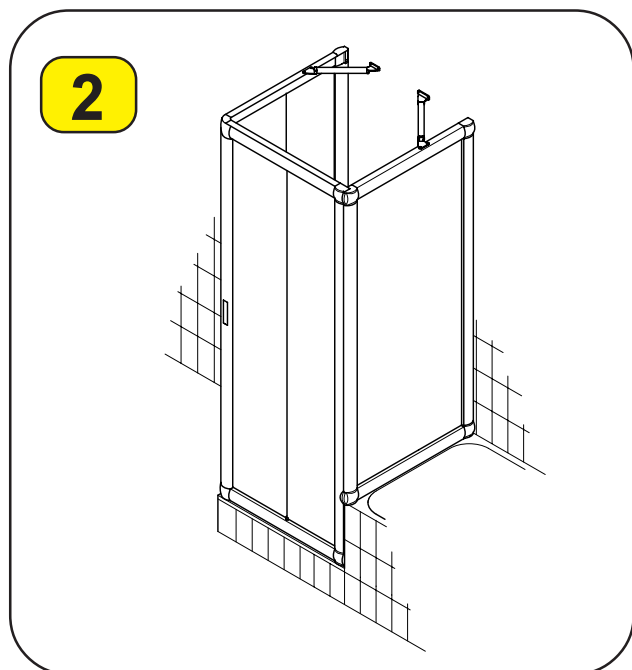

Montageanleitung ist für eine Montage der Badewannen-Seitenwand an der rechten Hälfte des Eckeinstieges dargestellt. Bei einer Seitenwand an der linken Hälfte des Eckeinstieges **spiegelbildlich** montieren.

The instructions are for installation of the bath tub side panel to the right half of the corner entry. Proceed back-to-front for a side panel on the left half of the corner entry.

Les instructions de montage sont décrites pour un montage de la paroi latérale de la baignoire sur la moitié droite de l'accès en coin. En cas de paroi latérale sur la moitié gauche de l'accès en coin, procédez au montage **inverse**.

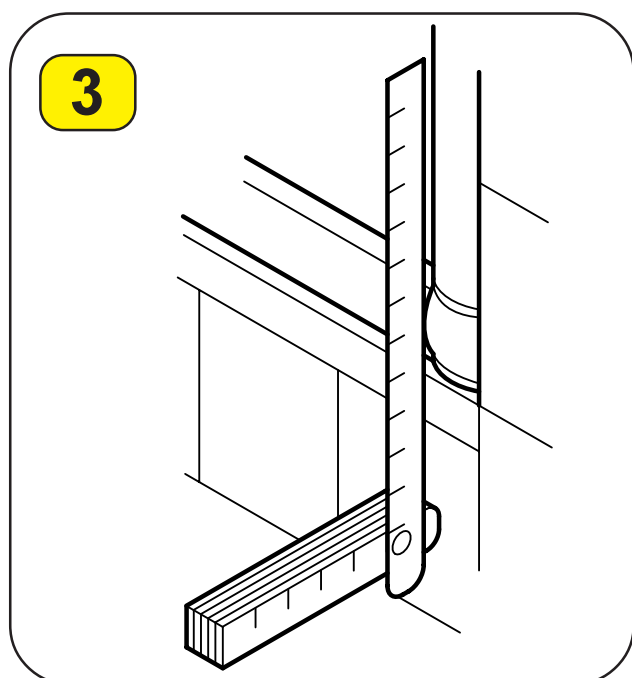

Achten Sie bei der Montage darauf, dass die Außenwölbung der Rahmenecke des Eckeinstieges mit der Außenkante der Duschwanne bündig ist.

During installation, ensure that the outer curvature of the frame corner of the corner entry is flush with the outer edge of the shower unit.

Lors du montage, veillez à ce que la voûte extérieure de l'angle du cadre de l'accès en coin soit à fleur du bord extérieur du bac à douche.

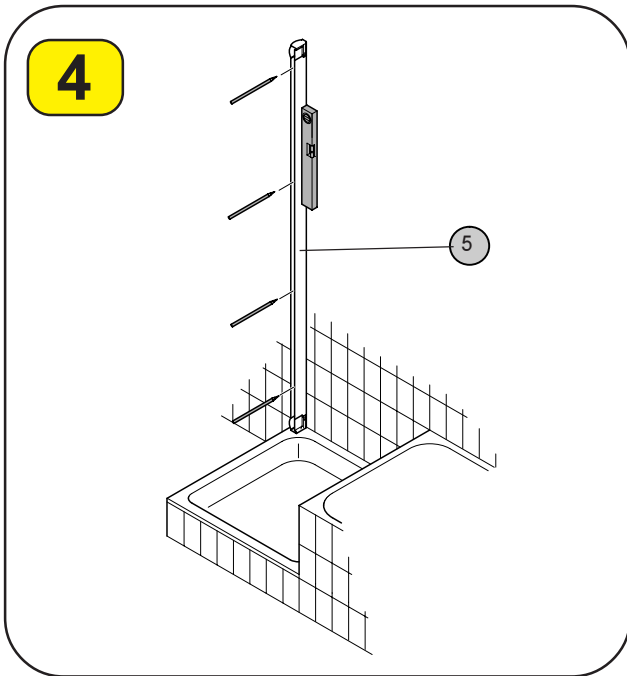

Zeichnen Sie die Bohrlöcher durch die Langlöcher des Wandanschluss-profiles (Pos.5) an. Hier empfiehlt es sich, einen dünnen Körner oder wasserlöslichen Faserschreiber zu verwenden.

Mark the bore holes through the oblong holes of the panel connection profile (pos.5). To do so, use a thin scorer or a water soluble fibre tip pen.

Marquez les alésages avec les trous longitudinaux du profilé de raccord (pos.5). Dans ce cas, il est recommandé d'utiliser un pinceau fin ou un crayon feutre soluble à l'eau.

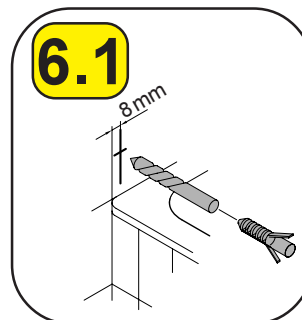
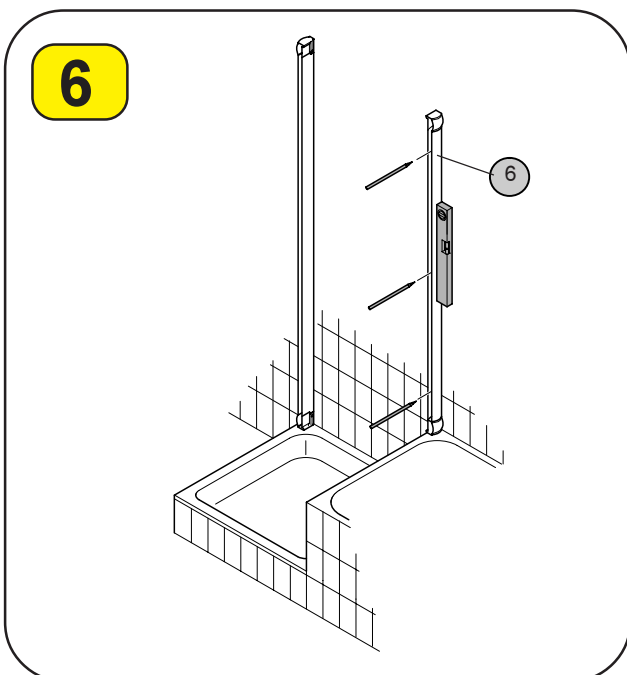
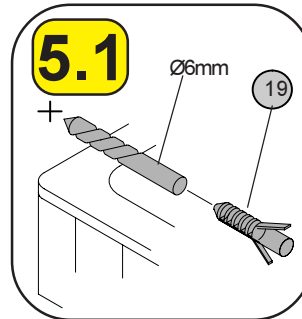
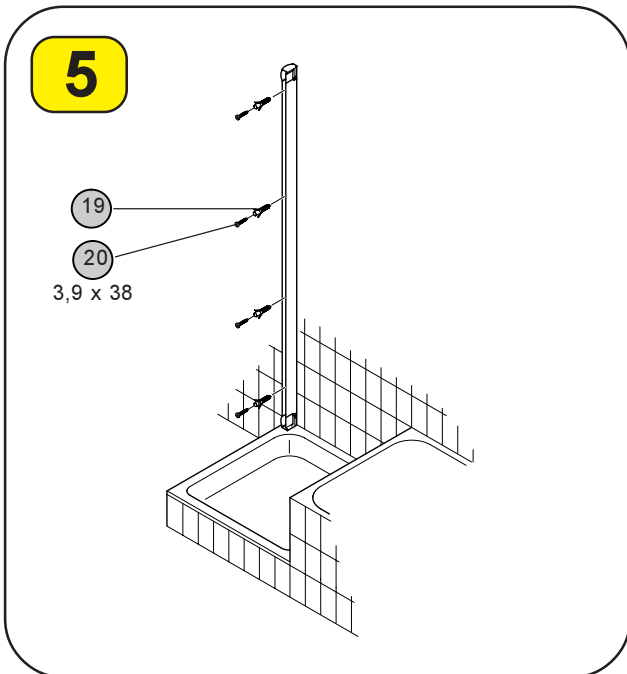

Markieren Sie die Position vom Wandanschlussprofil (Pos.6) der Seitenwand.

Sketch the position of the wall connecting profile (item 6) to the side panel.

Repérez la position du profilé de raccordement mural (Pos.6) de la paroi latérale.

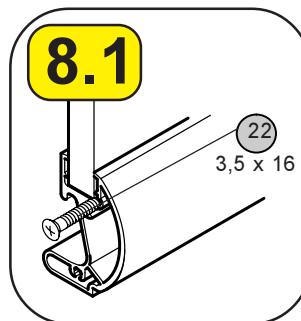
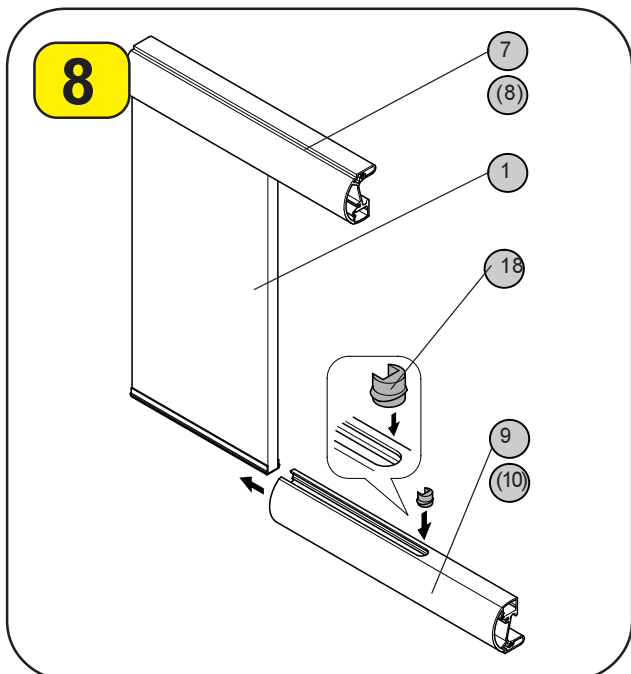
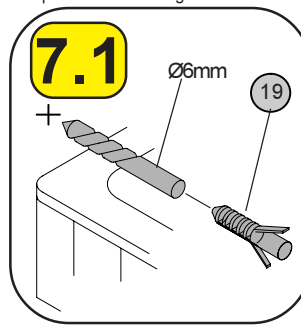
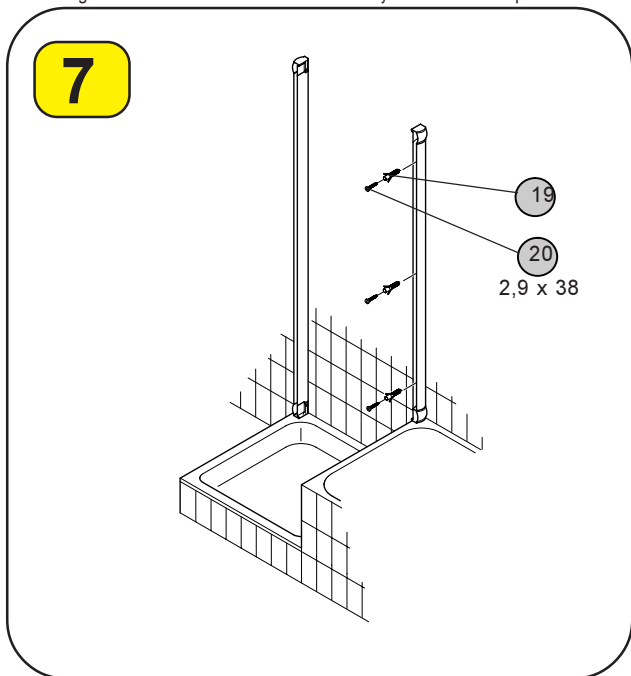

Setzen Sie das Übergangsstück (Pos.18) in die Nuten der oberen und unteren Laufschiene und schieben die Laufschiene über die an den Scheibenkanten befestigten Aluminiumprofile. Fixieren Sie die Scheibe mit der Schraube 3,5 x 16 (Pos.22). Sie erkennen die untere Laufschiene an dem vormontierten Gleit-schnäpper.

Place the adapter (pos.18) in the grooves of the upper and lower running rails and push the running rail over the aluminium profile fastened to the edges of the pane. Fix the pane with screw 3.5 x 16 (pos.22). You can recognise the lower running rail from the premounted glide snapper.

Placez le raccord de réduction (pos.18) dans les rainures des glissières supérieure et inférieure et enfoncez la glissière au-dessus des profilés d'aluminium fixés sur les bords de la rondelle. Fixez la rondelle avec la vis 3,5 x 16 (pos.22). Vous voyez la glissière inférieure sur l'enclenchement coulissant monté préalablement.

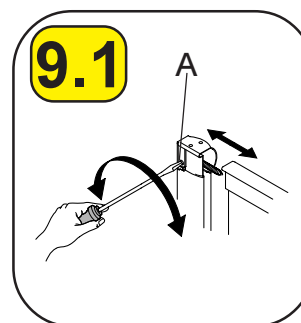
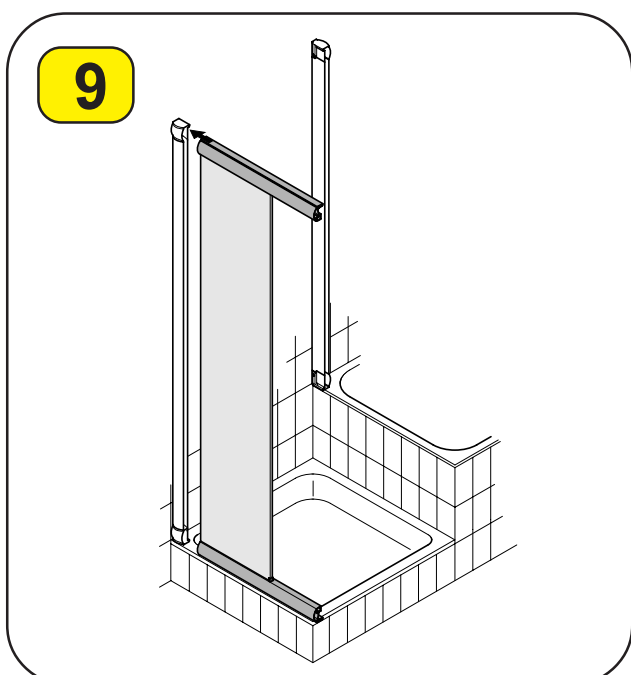

Schieben Sie das vorbereitete Seitenteil soweit in das Wandanschlussprofil bis Sie durch links drehen der inneren Verstell-schrauben (A) das Seitenteil in das Wandanschlussprofil ziehen können.

Push the prepared side part right into the panel connection profile until you can pull the side part into the panel connection profile by turning the inner adjusting screws (A) counter-clockwise.

Enfoncez la partie latérale préparée dans le profilé de raccord jusqu'à ce que vous puissiez tirer la partie latérale dans le profilé de raccord en tournant vers la gauche les vis de réglage intérieures (A).

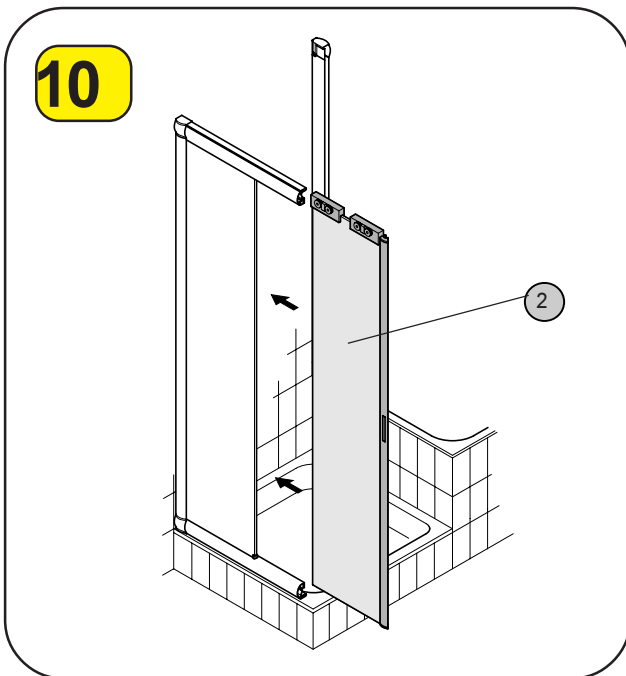

Schieben Sie die rechte und linke Tür (Pos.2) mit den Laufrollen in die obere Laufschiene.

Push the right and left door (pos.2) into the upper running rail with the rollers.

Enfoncez la porte droite et gauche (pos.2) avec les galets de roulement dans la glissière supérieure.

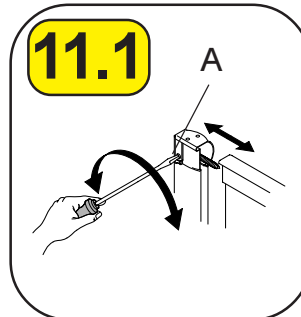
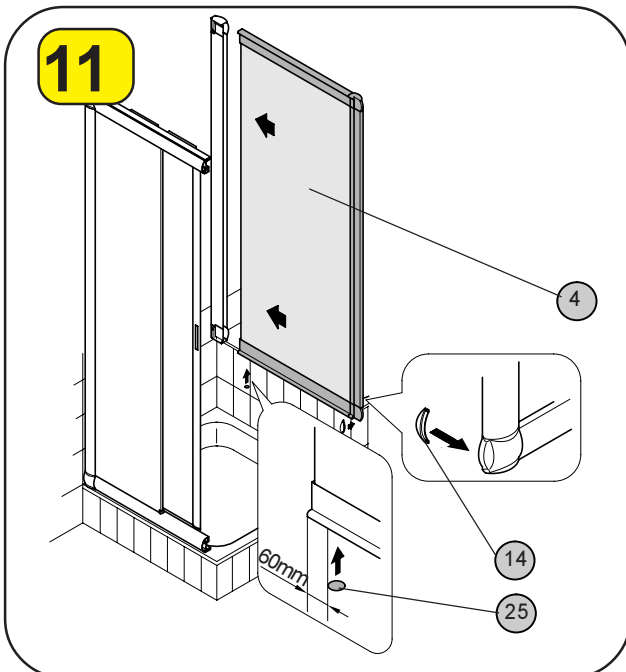

Kleben Sie einen Klebepunkt (Pos.25), wie dargestellt, unter das Kopfprofil der Seitenwand.

Schieben Sie die Seitenwand (Pos.4) soweit in das Wandanschlussprofil, bis Sie durch links drehen der inneren Verstellerschrauben (A) die Seitenwand in das Wandanschlussprofil ziehen können.

Stecken Sie die Kappe (Pos.14) in die Aufnahmenut der Rahmenecke (A).

Glue an adhesive dot (pos.25) under the head profile of the side panel as shown. Push the side panel (pos. 4) right into the panel connection profile until you can pull the side panel into the panel connection profile by turning the inner adjusting screws (A) counter-clockwise.

Collez un point de collage (pos.25) au-dessous du profilé supérieur de la paroi latérale conformément à l'illustration. Enfoncez la paroi latérale (pos. 4) dans le profilé de raccord jusqu'à ce que vous puissiez tirer la paroi latérale dans le profilé de raccord en tournant vers la gauche les vis de réglage intérieures (A).

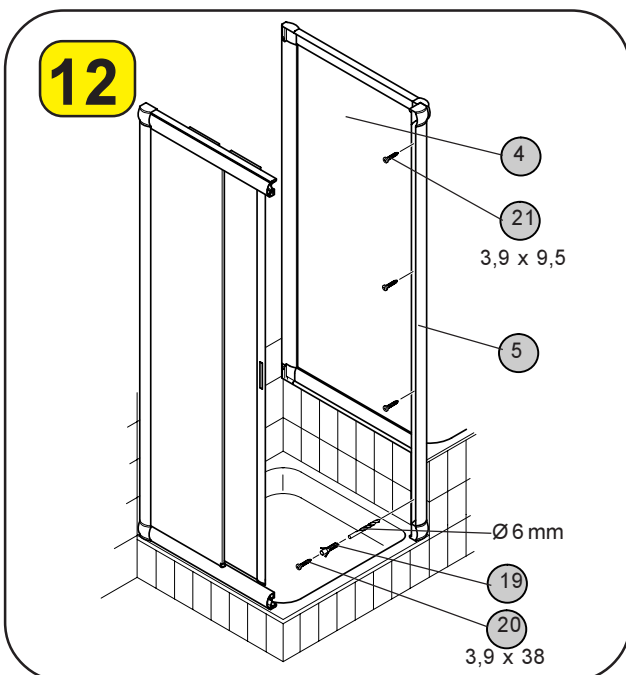

Schrauben Sie das zweite Wandanschlussprofil (Pos.5) vom Eckeinstieg (Pos.28) mit den Schrauben 3,9 x 9,5 (Pos.21) an das Rahmenprofil der Badewannen-Seitenwand (Pos.4).

Screw the second panel connection profile (pos.5) of the corner entry (pos.28) with the screws 3.9 x 9.5 (pos.21) to the frame profile of the bath tub side panel (pos.4).

Vissez le deuxième profilé de raccord (pos.5) de l'accès en coin (pos.28) sur le profilé du cadre de la paroi latérale de la baignoire (pos.4) avec les vis 3,9 x 9,5 (pos.21).

13

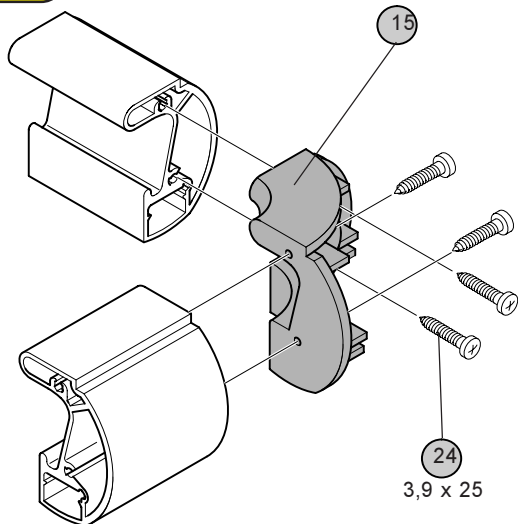

Verschrauben Sie die oberen und unteren Laufschienen mit den Eckverbindern (Pos.15) und den Schrauben 3,9 x 25 (Pos.24). Vor Montage des Eckverbinders müssen Sie diesen erst auseinander-schrauben.

Screw the upper and lower running rails with the corner connectors (pos.15) and the screws 3.9 x 25 (pos.24). Before mounting the corner connector, you have to unscrew it first.

Vissez les glissières supérieure et inférieure avec les attaches d'angle (pos.15) et les vis 3,9 x 25 (pos.24). Avant de mettre l'attache d'angle en place, vous devez la dévisser.

14

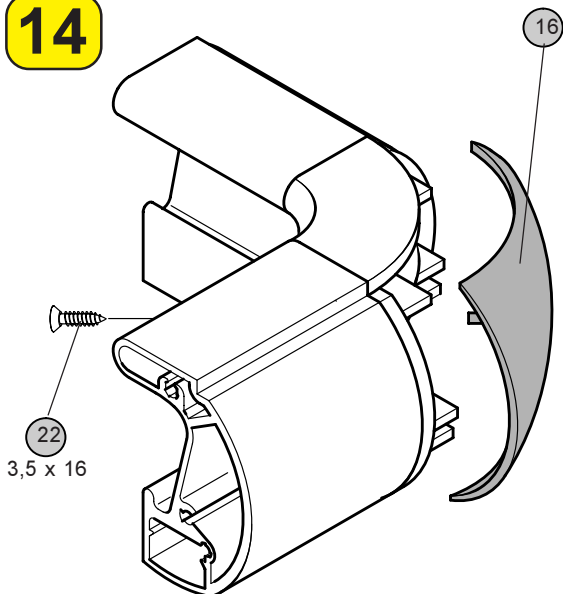

Drücken Sie die Abdeckkappen (Pos.16) von außen gegen den Eckverbinder und verschrauben ihn von innen mit der Schraube 3,5 x 16 (Pos.22).

Press the cover caps (pos.16) against the corner connector from the outside and screw from the inside with screw 3.5 x 16 (pos.22).

Enfoncez les capuchons de recouvrement (pos.16) de l'extérieur contre l'attache d'angle et vissez cette dernière de l'intérieur avec la vis 3,5 x 16 (pos.22).

15

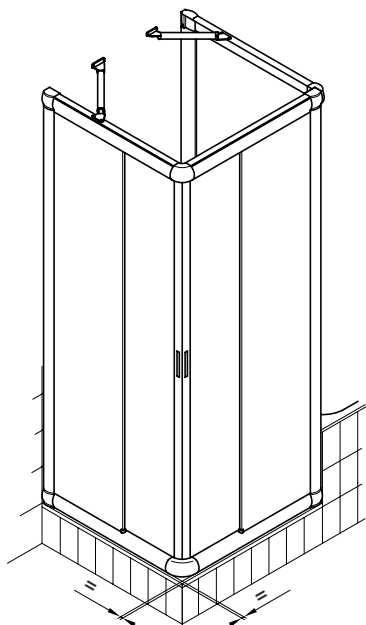

Richten Sie den Eckeinstieg und die Seitenwand durch Drehen der inneren grauen Verstellerschrauben parallel zum Wannenrand und lotrecht aus. Befestigen Sie nun die Eckverstärker gemäß beiliegender Montageanleitung.

Align the corner entry and the side panel parallel to the edge of the bath tub and perpendicular by turning the inner grey adjusting screws. Now fasten the corner reinforcements according to the enclosed instructions.

Alignez l'accès en coin et la paroi latérale en tournant les vis de réglage intérieures grises parallèlement au bord de la baignoire et perpendiculairement. Fixez les renforts d'angle conformément aux instructions de montage fournies.

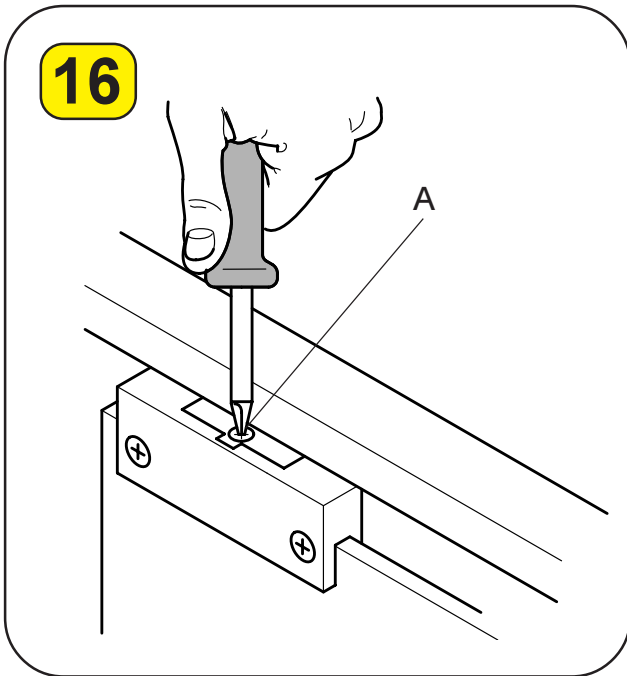

Prüfen Sie ob die Türen schließen. Gegebenenfalls richten Sie die Türen mit den Schrauben (A) in den Laufwagen aus.

Check whether the doors close. If necessary, align the doors with the screws (A) in the bogies.

Contrôlez si les portes se ferment. Ajustez le cas échéant les portes avec les vis (A) dans le chariot.

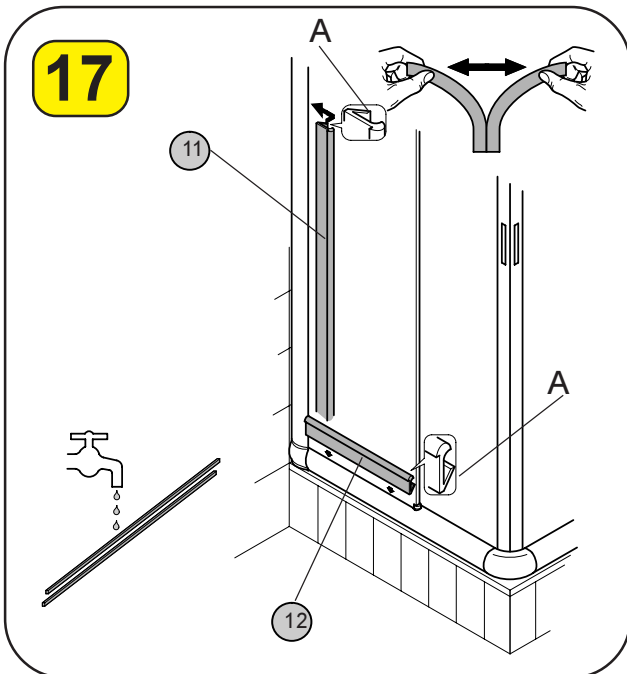

Zur Montage der Dichtungen (Pos.11+ 12) feuchten Sie diese mit Wasser an. Sie lassen sich so leichter in das Profil drücken. Die Weichlippe (A) der Dichtung muss zur Scheibe gerichtet sein. Beginnen Sie zuerst mit der Montage der unteren Dichtung (Pos.12).

To mount the seals (pos.11+ 12), moisten them with water. It is now easier to press them into the profile. The soft lip (A) of the seal must point toward the pane. Start with the lower seal (pos.12) first.

Pour la mise en place des joints d'étanchéité (pos.11+ 12), humidifiez-les avec de l'eau. Ils peuvent être insérés plus facilement dans le profilé. La lèvre souple (A) du joint d'étanchéité doit être orientée vers la rondelle. Commencez d'abord par mettre en place le joint d'étanchéité inférieur (pos.12).

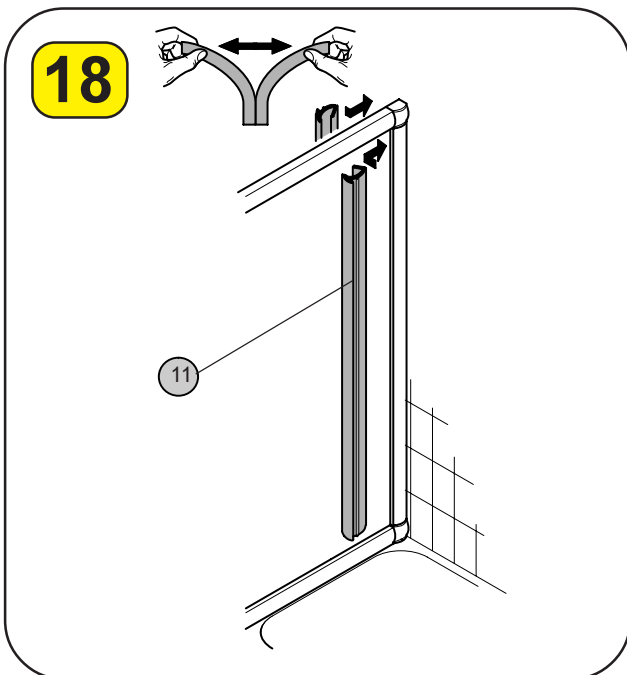

Setzen Sie die Dichtung wie in Bild 17 beschrieben ein.

Insert the seal as described in fig.17.

Insérez la garniture d'étanchéité conformément à la description figurant dans l'illustration 17.

19

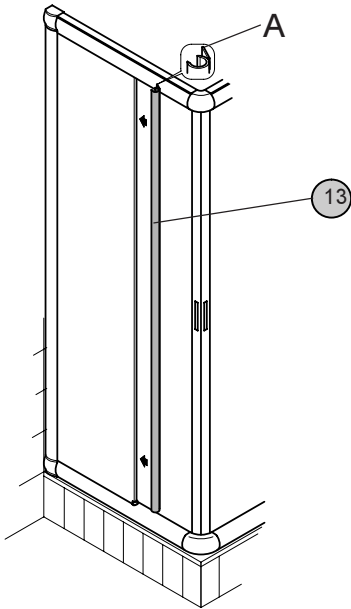

Klemmen Sie die grauen Dichtleisten (Pos.13) mit der Dichtlippe (A) nach innen zeigend auf die Scheibenkante der feststehenden Seitenteile.

Clamp the grey sealing strips (pos.13) with sealing lip (A) pointing inwards to the edge of the pane of the fixed side parts.

Bloquez les garnitures d'étanchéité grises (pos.13) avec la lèvres d'étanchéité (A) vers l'intérieur en la dirigeant vers le bord de la rondelle des parties latérales fixes.

20

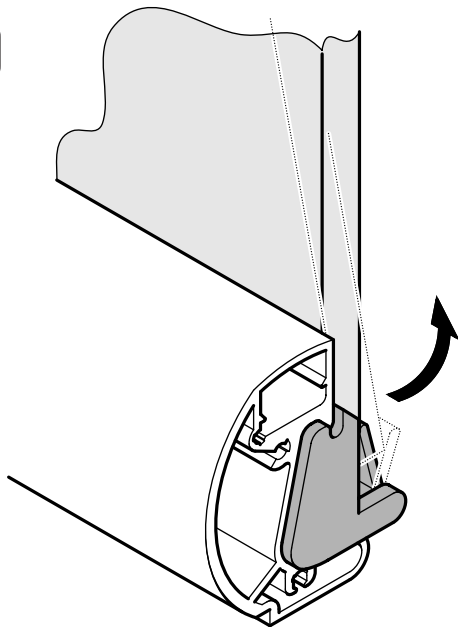

Zur leichteren Reinigung der Duschtrennung können die Schiebelemente aus dem unteren Gleitschnäpper gelöst werden. Hierzu umfassen Sie mit beiden Händen das Schiebeelement oberhalb der unteren Laufschiene und drücken dieses aus dem, in der Laufschiene befindlichen, Gleitschnäpper. Sollte der Gleitschnäpper nicht in der geöffneten Kippstellung geblieben sein, muss er, bevor das Schiebelement wieder in den Gleitschnäpper gedrückt wird, von Hand in die geöffnete Stellung gebracht werden.

To make it easier to clean the shower partition, the sliding elements can be released from the lower sliding snapper. To do so, grasp the sliding element with both hands above the lower running rail and press out of the gliding snapper in the running rail. If the gliding snapper does not remain in the opened tilting position, it has to be put back in the open position by hand before pressing the sliding element back into the gliding snapper.

Pour faciliter le nettoyage de la cabine de douche, les éléments coulissants peuvent être enlevés de l'enclenchement coulissant inférieur. Pour ce faire, entourez avec les deux mains l'élément coulissant situé au-dessus de la glissière inférieure et retirez-le de l'enclenchement coulissant qui se trouve dans la glissière. Si l'enclenchement coulissant ne reste pas dans la position de basculement ouverte, il doit être mis manuellement en position ouverte, avant que l'élément coulissant soit à nouveau inséré dans l'enclenchement coulissant.

21

innen
inside
intérieur

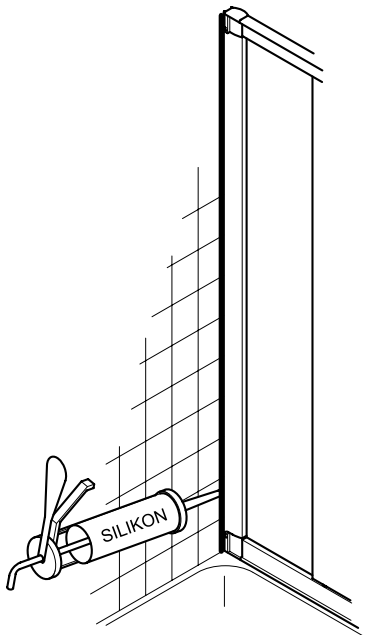

Die Duschtrennung **nur** an den in der Skizze markierten Stellen mit Silikon abdichten. Darüber hinaus verwendetes Silikon kann dazu führen, dass die Duschtrennung undicht wird. Feuchten Sie zum Glätten der Silikonfuge den Finger mit Spülmittel an. Benutzen Sie Ihre Duschtrennung erst 24 Stunden nach dem Abdichten.

Seal the shower partition with silicone only where indicated. Any additional use of silicone could mean that the shower partition would leak. To smooth over the silicone joint, moisten your finger with washing up liquid. Do not use your shower partition until 24 hours after applying the seal.

Etancher avec du silicone la cabine de douche uniquement aux endroits indiqués dans le croquis. Par ailleurs, le silicone utilisé peut entraîner une étanchéité insuffisante de la cabine de douche. Humidifiez un doigt avec un agent de rinçage pour lisser les joints de silicone. Utilisez votre cabine de douche seulement 24 heures après avoir posé l'étanchéité.

22

innen
inside
intérieur

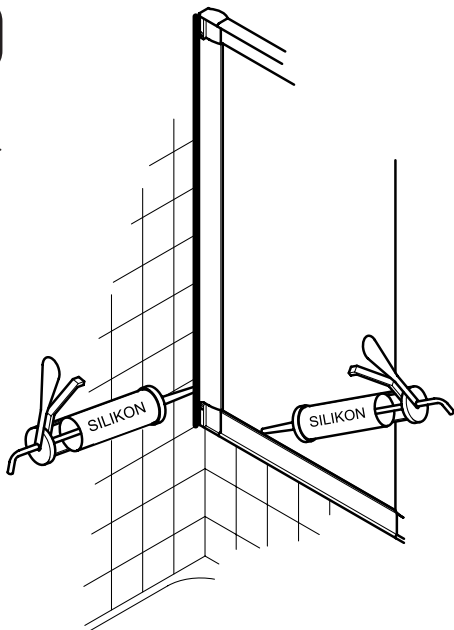

23

außen
outside
extérieur

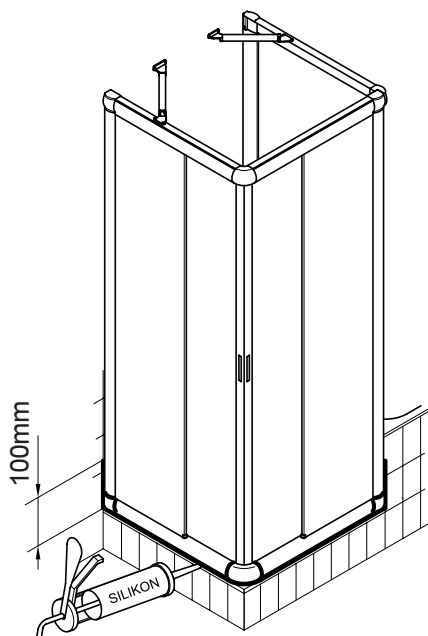

Zur Erhöhung der Stabilität ist es notwendig, zwei Eckverstärker, gemäß der den Eckverstärkern beiliegenden Montageanleitung zu montieren.

To increase stability, two corner reinforcements have to be fitted according to the instructions enclosed with the corner reinforcements.

Pour augmenter la stabilité, deux renforts d'angle conformément aux instructions de montage fournies avec les renforts d'angle.

24

außen
outside
extérieur

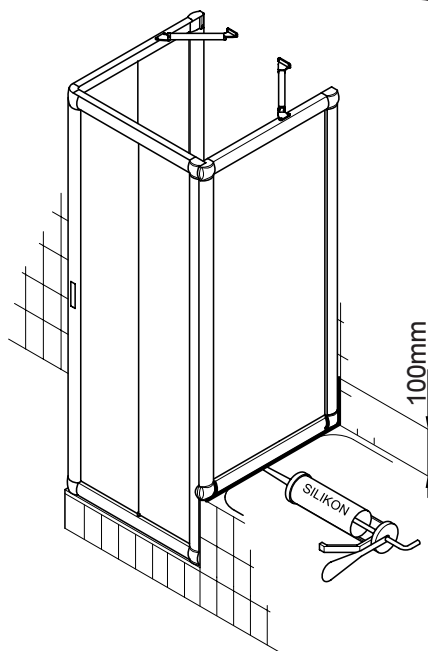

Explosionszeichnung Eckeinstieg mit Badewannen-Seitenwand

Explosion drawing corner entry with bath tub side panel

Plan d'explosion de l'accès en coin avec paroi latérale de baignoire

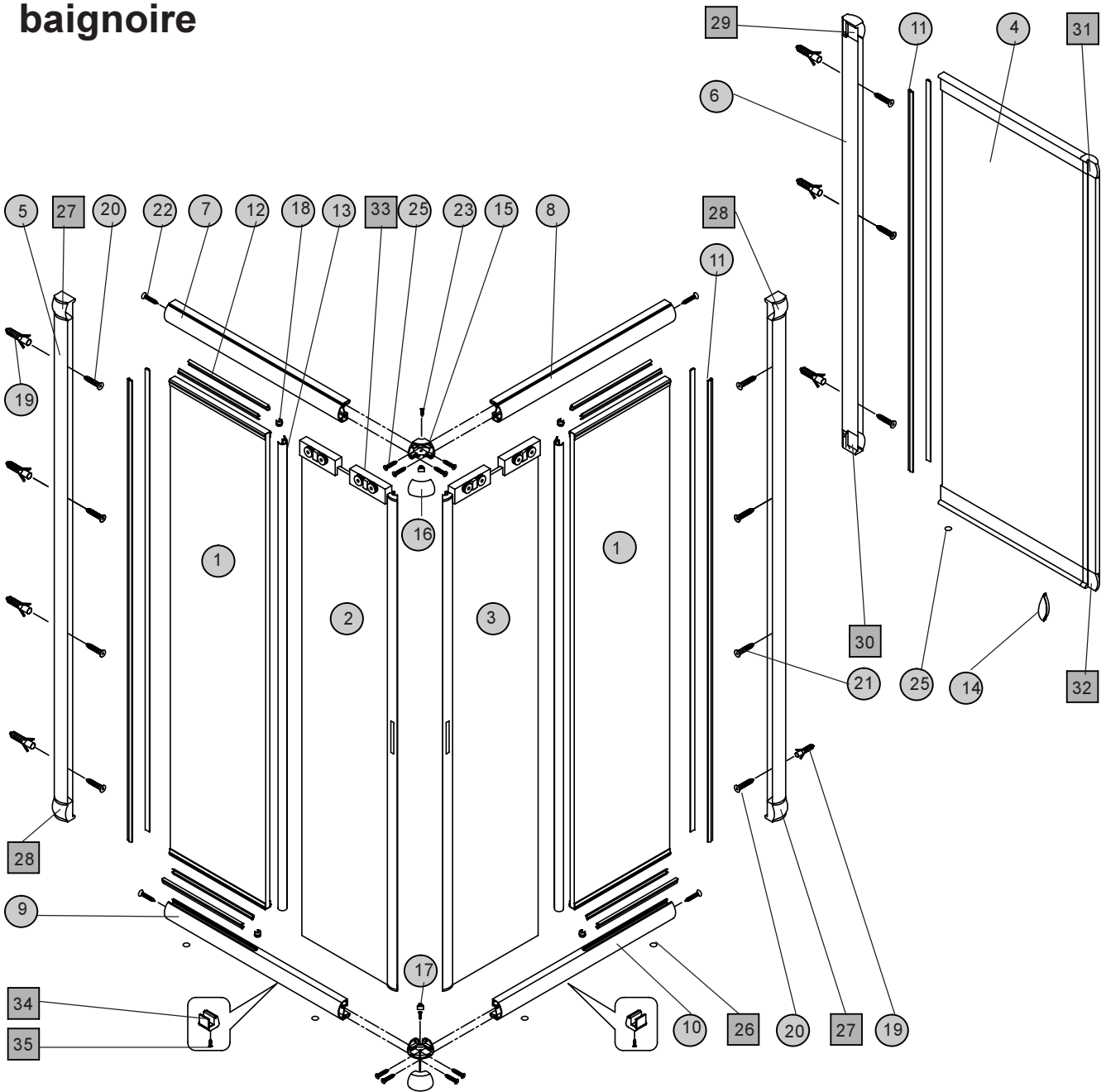

Bestellinformation

Ersatzteil bitte nur mit der Angabe der Pos.Nr. bestellen.

■ = bereits vormontiert

Ordering information

Please order replacement parts by stating the item no. only.

■ = preassembled

Informations pour la commande

Pour la commande des pièces de rechange, indiquer systématiquement le n° de pos.

■ = déjà préassemblé

Garantiebestimmungen

Für diese Duschabtrennung gewährt spirella 10 Jahre Garantie (2 Jahre für definierte Aktions- und Listungsartikel und die Glasbeschichtung supra-clean) ab Kaufdatum. Die Garantie tritt nur in Kraft, wenn ein Kaufbeleg Kauf und Kaufdatum innerhalb der Garantiezeit bestätigt. Innerhalb dieser Garantiezeit beseitigt spirella unentgeltlich Mängel am Produkt, die eindeutig und nachweisbar auf Material- oder Herstellungsfehler beruhen. spirella behält sich vor, diese Mängel entweder durch Reparatur, Austausch von Teilen oder Austausch des Produktes zu beseitigen. Transport, Fahrt und sonstige Nebenkosten, die durch eine Reklamation an spirella-Duschabtrennungen entstehen, werden grundsätzlich nicht ersetzt.

Eine Duschabtrennung gewährleistet einen maximalen Spritzschutz dar. Der Austritt von kleineren Wassermengen kann nicht grundsätzlich verhindert werden. Daher ist eine vollständige Dichtigkeit der Duschabtrennung von der Garantie ausgenommen.

Von der Garantie ausgenommen sind:

1) Mängel, die den Wert oder die Gebrauchstauglichkeit des Produktes nur unerheblich beeinflussen.

2) Mängel, die z.B. durch kalkhaltiges Wasser oder Seifenrückstände entstehen.

3) Mängel, die durch Gewaltanwendung, falsche Montage, Bruch sowie falsche oder mangelhafte Pflege entstehen (vgl. Reinigungshinweise).

4) Mängel an der Glasbeschichtung, die durch unsachgemäße Behandlung entstehen.

5) Mängel an Verschleißteilen, die einem natürlichen Alterungsprozess unterliegen wie z.B. Dichtungen oder Wasserabweisprofile.

Auf Wunsch werden diese Verschleißteile sowie Kleinteile, die nicht unter die Garantiebestimmungen fallen, als Ersatz gegen Berechnung einer Pauschale von 9,95 € inkl. MWST. zugesandt.

Sollte sich im Rahmen eines Kundendienstesatzes in Folge einer Produktbeanstandung herausstellen, dass der Mangel auf eine unsachgemäße Behandlung des Produktes oder einen Montagefehler zurückzuführen ist, wird der Serviceeinsatz mit 79,- € inkl. MWST. in Rechnung gestellt

spirella-Duschabtrennungen sind grundsätzlich stehend zu transportieren und zu lagern. Für Schäden durch falsch transportierte oder falsch gelagerte Duschabtrennungen wird keine Haftung übernommen. Die Garantie erlischt außerdem in jedem Fall bei Eingreifen von Dritten, die nicht von spirella autorisiert sind. Sonstige Ansprüche jeglicher Art sind ausgeschlossen, soweit die Haftung nicht zwingend vorgeschrieben ist. Gewährleistungsansprüche aus dem Kaufvertrag gegen den Verkäufer werden durch diese Garantie nicht berührt.

Hinweise zum Sicherheitsglas

Bei Sicherheitsglas können Polarisationsfehler als „Muster“ sichtbar werden. Dieser Effekt ist physikalisch bedingt, daher kein Fabrikationsfehler. Bei feuchten Glasoberflächen kann die fertigungsbedingt unterschiedliche Benetzbarkeit der Glasoberfläche sichtbar werden. Diese Erscheinung ist charakteristisch und nicht reklamationfähig.

Reinigungshinweise

Wir empfehlen zur Reinigung der Duschabtrennung den spirella-Duschabtrennungreiniger „Shower Aktiv“. Verwenden Sie niemals scheuernde, aggressive oder säurehaltige Reiniger.

Die Glasbeschichtung verhindert weitgehend das Anhaften von Schmutz und Kalk und bietet so den Vorteil, dass die geringen Rückstände nach dem Duschen leicht zu entfernen sind.

Warranty stipulations

The spirella warranty for this shower screen shall be valid for ten years (2 years for defined campaign and listed items and for the supra-clean glass coating) from the date of purchase. This warranty shall only be valid if the purchase and date of purchase are confirmed, within the warranty period, by means of a receipt. Within this warranty period, spirella shall rectify product faults, which are the clear and verifiable result of material or manufacturing defects, free of charge. spirella retains the right to rectify said faults by either repairing the product, replacing parts or replacing the entire product at its own discretion. Transport, travel and other ancillary costs, incurred within the framework of a complaint regarding a spirella shower screen shall not, under any circumstances, be reimbursed.

A shower screen ensures maximum protection against spray. It is not possible, however, to completely prevent small amounts of water from escaping. Consequently, the complete water-tightness of the shower screen is not covered by the warranty.

The following are excluded from the warranty:

1) Faults, which affect the value or the usability of the product to only an insignificant extent.

2) Faults, which arise, e.g. due to hard water or soap residues.

3) Faults caused by the use of force, incorrect assembly, breakage or incorrect or poor maintenance (cf. Cleaning instructions).

4) Faults to the glass coating that are caused by improper handling.

5) Faults to wearing parts that are subject to a natural aging process, such as seals or water-repellant strips.

Upon request, these wearing and minor parts, which are not covered by the warranty stipulations, can be dispatched as spare parts upon payment of a lump sum of € 9.95 including VAT.

If, within the framework of a customer service call-out due to a product complaint, it emerges that the fault is due to improper handling or an assembly fault, a call-out charge of € 79.00 including VAT shall be levied.

spirella shower screens should always be transported and stored in the upright position. No liability shall be borne for damages caused by incorrect transportation or incorrectly stored shower screens. The warranty is invalidated by the intervention of third parties that are not authorised by spirella. Any other claims beyond those defined here shall not be entertained, unless liability is mandatory. Warranty claims vis-à-vis the seller, arising from the purchase contract, are not affected by this warranty.

Notes on tempered safety glass

Polarisation errors can be seen as "patterns" on safety glass. This effect is a physical phenomenon and therefore not a manufacturing fault. When the glass surface is wet, the variations in glass surface wetting that result from the manufacturing process can be visible. This appearance is characteristic and no cause for complaint.

Cleaning instructions

We recommend that you use the spirella shower screen cleaner "Shower Aktiv" to clean your shower screen. Never use abrasive, aggressive or acidic cleaners.

The glass coating prevents – to a great extent – dirt and chalk deposits from building up and thus offers the advantage of making the few residues that are left after showering easy to remove.

Conditions de garantie

Pour cette paroi de douche, Spirella offre une garantie de 10 ans à partir de la date d'achat (2 ans pour certains articles en promotion bien définis ou se trouvant dans le catalogue, et pour le revêtement de verre supra-clean). Cette garantie entre seulement en vigueur, si la date d'achat figurant sur la facture confirme que le produit est toujours sous garantie. Pendant cette période de garantie, Spirella s'engage à réparer sans frais les défauts constatés sur le produit, s'il est évident et démontrable qu'ils sont dus à un défaut du matériau ou à un vice de fabrication. Spirella se réserve la possibilité de remédier à ces défauts par réparation de la paroi de douche, par le remplacement de certaines pièces ou par l'échange complet du produit. Les frais de transport et autres frais annexes engendrés par une réclamation concernant les parois de douche Spirella ne seront pas remboursés. Une paroi de douche garantit une protection maximale contre les éclaboussures. D'une manière générale, la fuite de petites quantités d'eau ne peut être totalement évitée. C'est pourquoi les prestations de garantie ne comprennent pas une étanchéité totale de la paroi de douche.

La garantie ne comprend pas :

1) Les défauts qui n'influencent que de manière insignifiante la valeur ou la bonne utilisation du produit.

2) Les défauts occasionnés, par exemple, par de l'eau calcaire ou des dépôts de savon.

3) Les défauts engendrés par un recours à la violence, un montage incorrect ou par un entretien non approprié ou insuffisant (voir conseils d'entretien).

4) Les défauts du revêtement en verre dus à une utilisation non conforme.

5) Les défauts de pièces soumises à une forte usure, comme les joints ou les profilés hydrofuges.

Des pièces de rechange pour les pièces soumises à une forte usure et les petites pièces qui ne sont pas comprises dans les conditions de garantie peuvent être expédiées, sur demande, contre paiement d'un forfait de 9,95 €, TVA comprise.

Si, au cours de l'intervention du service après-vente suite à une réclamation concernant le produit, il s'avère que le défaut est consécutif à une utilisation non conforme ou à une erreur de montage, la réparation sera facturée de 79,-€, TVA comprise.

Les parois de douche Spirella doivent absolument être transportées et entreposées en position verticale. Spirella décline toute responsabilité pour les dommages dus à un mauvais transport ou à un mauvais entreposage des parois de douche.

Par ailleurs, la garantie prend fin dans le cas de l'intervention de tiers non autorisés par Spirella. Les réclamations de tout type sont à exclure, tant que la responsabilité du fournisseur n'est pas stipulée de manière impérative.

Cette garantie ne concerne pas les droits à la garantie du contrat de vente envers le vendeur.

Remarque concernant le verre de sécurité

Des défauts de polarisation sous forme de „décor“ peuvent apparaître sur le verre de sécurité. Il s'agit d'un phénomène physique et non d'un défaut de fabrication. L'eau adhère différemment sur les surfaces en verre humides, selon leur mode de fabrication. Ces apparitions sont caractéristiques et ne peuvent donner lieu à des réclamations.

Conseils d'entretien

Pour le nettoyage de la paroi de douche, nous recommandons le nettoyant pour parois de douche de Spirella „Shower Aktiv“. N'utilisez jamais de produits nettoyants récurants, corrosifs ou acides. Le revêtement en verre empêche en général la crasse et le calcaire de se déposer sur la paroi et permet d'enlever facilement les quelques résidus d'eau après la douche.

Alle Angaben in dieser Druckschrift erfolgen nach bestem Wissen und Gewissen. Eine Gewährleistung kann daraus jedoch nicht abgeleitet werden. Technische Änderungen bzw. fertigungstechnisch bedingt sind, behalten wir uns vor.
All statements given in this leaflet are to the best of our knowledge and belief. No claims for guarantee may be derived hereof. We reserve the right for technical modifications as called for by progress or production technique alterations.
Toutes les indications contenues dans cet imprimé sont fournies en toute âme et conscience. Aucune garantie ne peut toutefois en découler. Nous nous réservons le droit de procéder à des modifications techniques pour des raisons de production ou de progrès.

spirella GmbH
Postfach 10 17 54
52317 Düren
Hotline: ++49 / 2421 / 703177
Faxline: ++49 / 2421 / 703165
Email: info@spirella.de
Internet : www.spirella.de



spirella s.a.
Tannenstrasse 98
P.O.Box 138
CH-8424 Embrach
Tel. +49 1 866 24 24
Fax +49 1 866 24 90 CH
Fax +49 1 866 24 91 Export
Internet: www.spirella.ch
E-Mail: info@spirella.ch

Der Umwelt zuliebe: Aus 100% Recyclingpapier
Our contribution to the environment: This manual consists of 100% recycled paper.
Par souci pour l'environnement, ce manuel est fabriqué en papier 100 % recyclé