

Montageanleitung
Assembly Instructions
Instructions de Montage

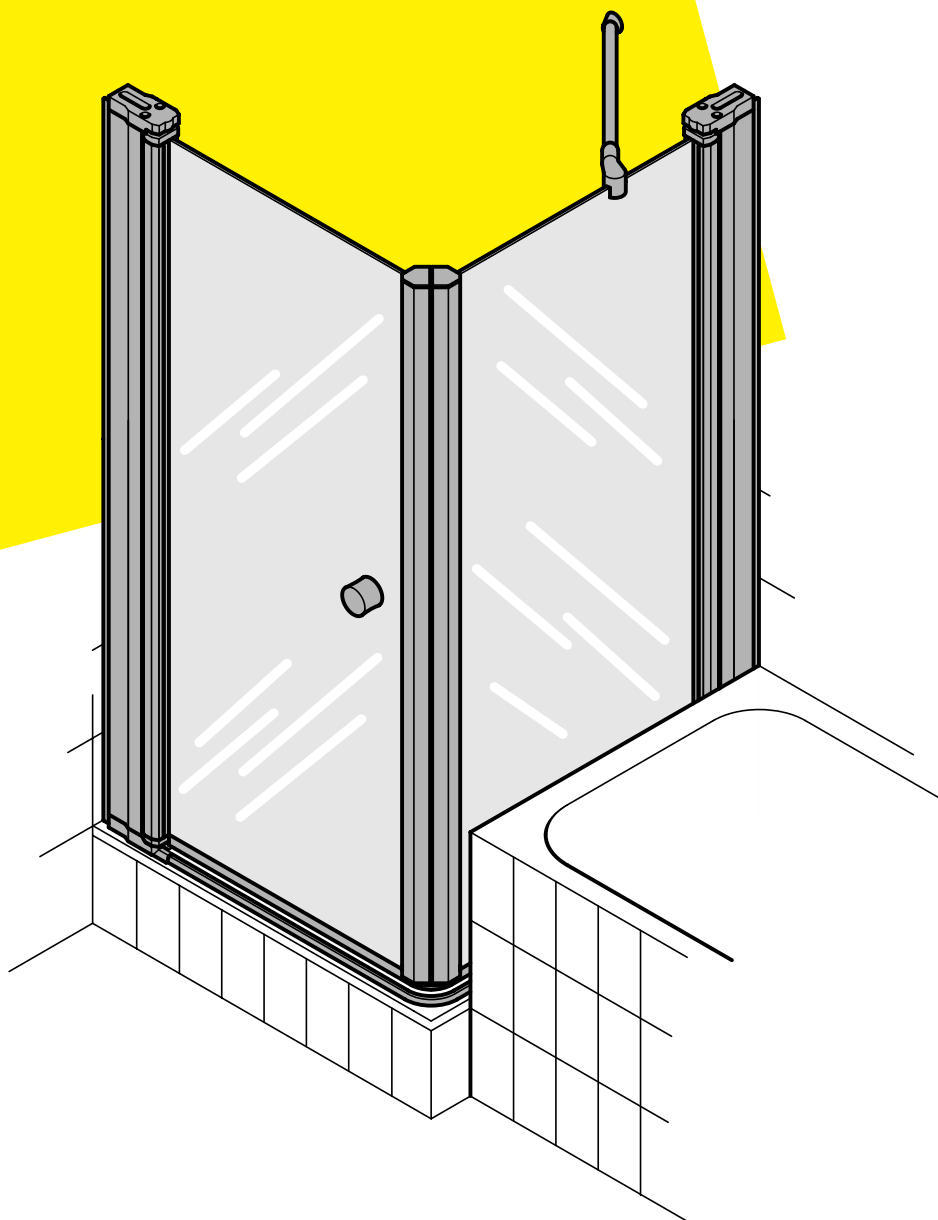

FUTURO

Drehtür mit schwenkbarer Seitenwand
Pivot door with swivelling side wall
Porte pivotante avec paroi latérale orientable



Erforderliche Werkzeuge
Required Tools
Outils nécessaires

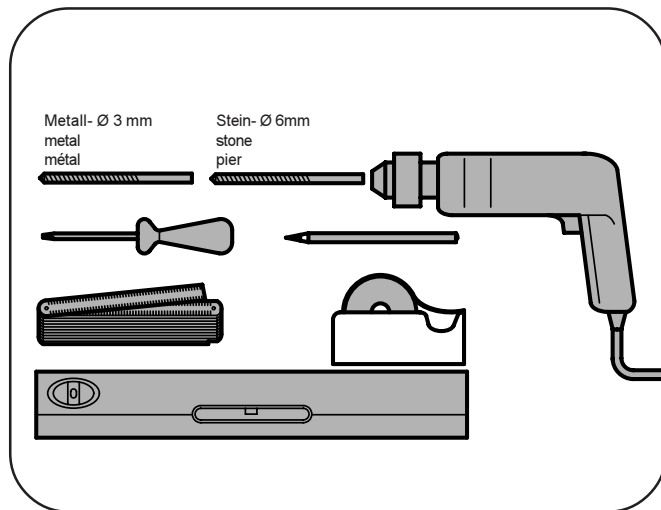

Sicherheitshinweise
Safety instructions
Informations concernant la sécurité

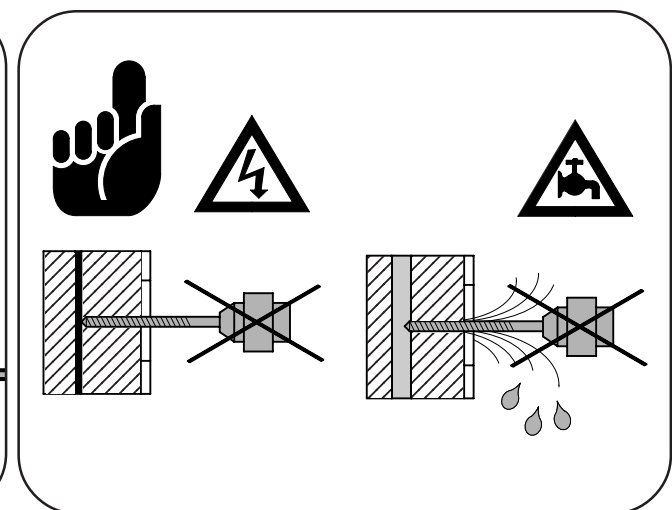

Wichtige Hinweise zur Montage

Montieren Sie die Duschattrennung anhand unserer Montageanleitung.

Überprüfen Sie vor Montagebeginn das Einbaumaß (X,Y) der Duschwanne auf Seite 4.

Überprüfen Sie vor der Montage die Duschattrennung auf Transportschäden, da wir für bereits montierte Teile keine Haftung übernehmen.

Die Wandanschlußprofile (Pos.5 + 6) befinden sich in den Aufnahmenuten der feststehenden Elemente (Pos.3+4).

Fliesen und Wannenrand müssen staub- und fettfrei sein.

Verschließen Sie vor Montagebeginn den Abfluß Ihrer Duschwanne, damit keine Schrauben in den Abfluß rutschen können.

Um Kratzer in der Duschwanne bei der Montage der Duschattrennung zu vermeiden, legen Sie bitte ein Handtuch in die Duschwanne.

Die Duschwanne muß exakt waagrecht montiert sein.

Bei Montage der Duschattrennung an Hohlraumwänden oder Ständerwänden müssen hierzu die im Handel erhältlichen Hohlraumdübel verwendet werden.

Die oberen und unteren Lager können im Bedarfsfall mit Vaseline gefettet werden.

Bei Reklamationen verwenden Sie bitte unser beigelegtes Qualitätszertifikat.

Heben Sie diese Montageanleitung und Ihre Rechnung für spätere Garantieansprüche auf.

Important information on installation

Install the shower cubicle in accordance with our assembly instructions.

Check the fitting dimension (X,Y) for the shower tray on page 4, prior to commencing assembly work.

Check the shower cubicle for damage caused in transit prior to installing the cubicle, as we will be unable to accept any claims for defects or damage after installation.

The wall-linking profiles (pos. 5 + 6) fit into the support slots of the fixed elements.

Tiles and rim of shower tray must be free of dust and grease.

Close the drain of your shower tray prior to beginning installation work, to ensure that no screws can drop into the drain.

Please place a towel in the shower tray to prevent scratching during installation of the shower cubicle.

The shower tray must be exactly horizontal.

If necessary, the top and bottom bearings can be greased with vaseline.

Should you have any complaints, please use our enclosed quality certificate.

Keep these installation instructions and your invoice for any guarantee claims.

Remarques importantes relatives au montage

Monter la séparation de douche en se référant à nos instructions de montage.

Avant de commencer le montage, vérifier la cote de montage (X,Y) du receveur de douche, page 4.

Avant le montage, s'assurer que la séparation de douche n'a pas subi de dommages pendant le transport, car nous n'as summons aucune responsabilité pour les éléments ayant déjà été montés.

Le joint de connexion mural (Pos.5 + 6) se trouve dans les fixations rainurées de l'élément fixe.

Les carrelages et le rebord du récepteur de douche doivent être exempts de poussière et de graisse.

Avant de commencer le montage, obturer la bonde du receveur de douche afin d'éviter que des vis ne tombent dans l'évacuation.

Afin d'éviter les rayures lors du montage de la séparation de douche, veuillez poser une serviette sur le receveur de douche.

Le receveur de douche doit être parfaitement horizontal.

Les paliers supérieur et inférieur peuvent être graissés à la vaseline en cas de besoin.

En cas de réclamations, veuillez utiliser notre certificat de qualité joint.











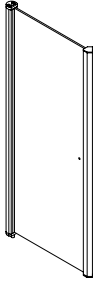
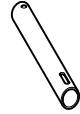
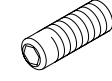
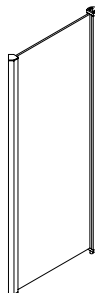

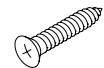

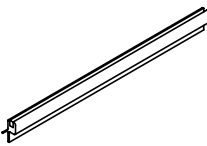

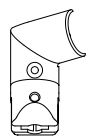
Conserver les présentes instructions de montage et votre facture en cas d'éventuels recours ultérieurs en garantie.

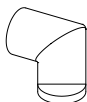
Teileliste - Parts list - Liste des pièces

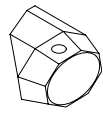
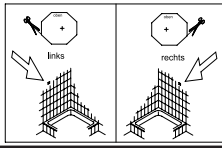
Überprüfen Sie vor der Montage die Vollständigkeit des Zubehörs anhand der Teileliste.

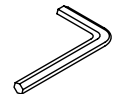
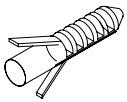
Prior to commencing installation, check that all the parts have been supplied by reference to the parts list.

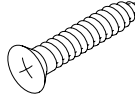
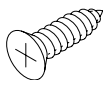
Avant le montage, contrôler à l'aide de la nomenclature que tous les accessoires sont bien présents.

Pos. Item Pos.		Anzahl Quantity Quantité	Pos. Item Pos.		Anzahl Quantity Quantité	Pos. Item Pos.		Anzahl Quantity Quantité
1		1	7		1	19	 M6 x 10	1
2		1	8		1	20	 3,5 x 22	1
3		1	9		2	21		2
4		1	10		1	22	 grau grey weiß white schwarz black gris blanc noir noir	à 8
5		1	11		1	23	 transparent	1
6		1	12		1	24	 links rechts	1
			13		1	25	 SW 3	1
			14		11	26	 SILIKON	1
			15	 3,9 x 38	11			
			16	 3,9 x 13	4			
			17	 3,5 x 13	2			
			18	 M4 x 10	2			

Abbildungen sind nicht maßstabgerecht
Diagrams are not to scale.
Les figures ne sont pas à l'échelle

Montage - Installation - Montage

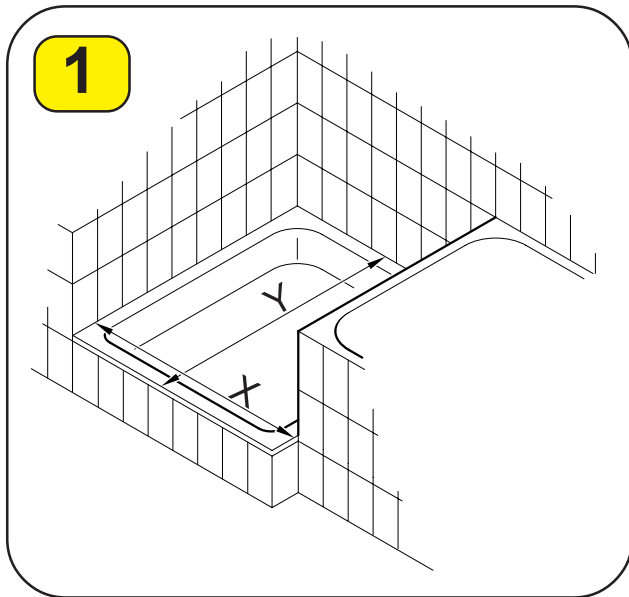

	linke Seite left side Côté gauche		rechte Seite right side Côté droit	
	X min.	X max.	Y min.	Y max.
750	735	755	735	755
800	785	805	785	805
900	885	905	885	905
1000	985	1005	985	1005

Maßangaben in mm
Dimensions in mm
Cotes exprimées en mm

Montageanleitung ist für „Seitenwand rechts“ dargestellt. Bei „Seitenwand links“ **spiegelbildlich** montieren.

Achten Sie bei der Montage von Motiv- oder Strukturglas Duschtrennungen darauf, daß die Motiv- oder Strukturseite außen ist.

Installation procedure is shown for „side panel on right“. The mirror image of the diagram applies for „side panel on left“.

When mounting shower partitions with motif or structure glass pay attention to let the motif or structure side point outward.

Les instructions de montage s'appliquent au montage avec „paroi latérale droite“. Le montage s'effectue de manière symétrique pour la „paroi latérale gauche“.

Veillez, lors du montage de vitres à verre structuré ou à motif, à ce que la face à motif ou structurée se trouve à l'extérieur.

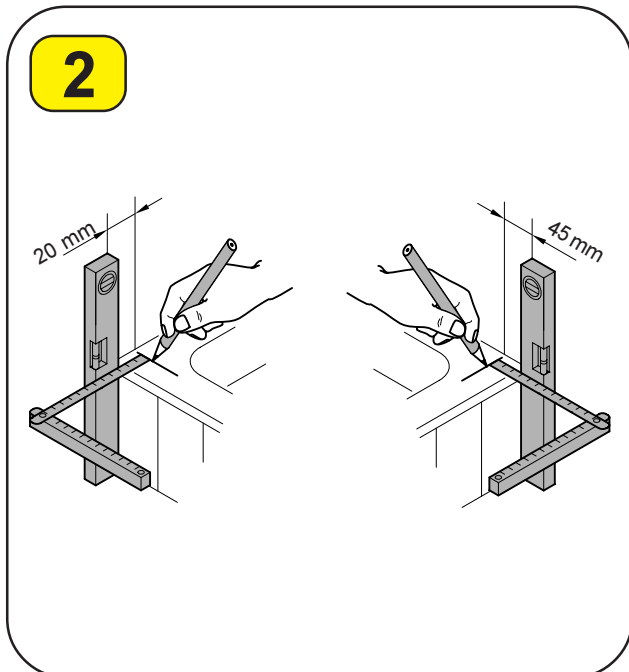

Markieren Sie die Position der Wandanschlussprofile (Pos.5 + 6) auf dem Wannenrand. Verwenden Sie hierzu einen wasserlöslichen Faserstift mit dünner Mine. Der Abstand des Wandanschlussprofils für die Tür beträgt 20 mm, der Abstand der schwenkbaren Seitenwand 45 mm.

Mark the position of the wall channels (items 5 + 6) on the rim of the tray. To do so, use an erasable fibre tip pen with a fine nib. The wall channel spacing for the door is 20 mm, the spacing on the swivelling side wall is 45 mm.

Marquez la position des profilés de raccord pour paroi (Pos.5 + 6) sur le rebord du receveur, à l'aide d'un stylo feutre à pointe fine pouvant s'effacer. L'écart du profilé de raccord au paroi pour la porte est de 20 mm, celui de la paroi latérale orientable de 45 mm.

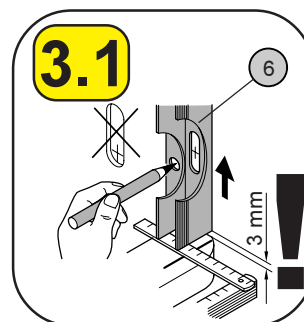
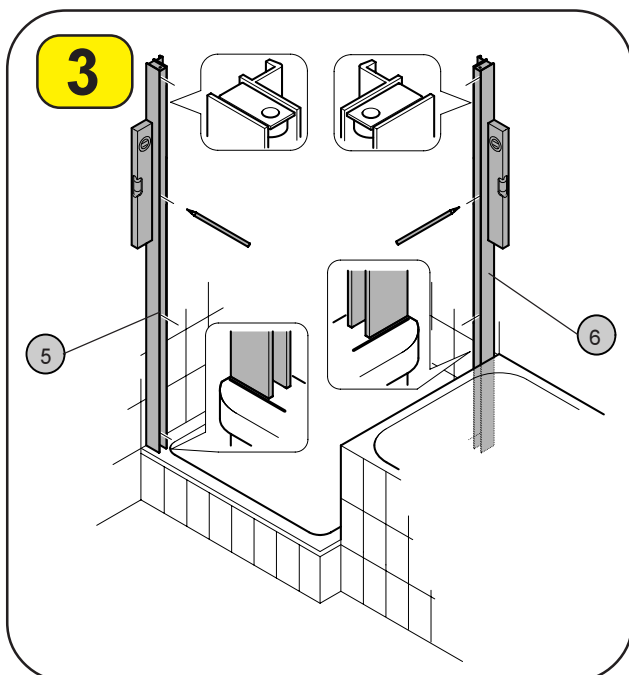

Beachten Sie, daß das Abstandsmaß zwischen Duschwanne und Wandanschlußprofil (Pos.5 + 6) nicht mehr als 3mm beträgt. Die Wandanschlußprofile so befestigen, daß das Klemmstück (A) sich oben befindet.

Ensure that the dimension of the gap between the shower tray and the wall channel (items 5 + 6) does not exceed 3mm. Secure the wall channel such that the clamping piece (A) is at the top.

Veillez à ce que l'écart compris entre le receveur de douche et le profilé de raccord pour paroi (Pos.5 + 6) ne dépasse pas 3 mm. Fixez les profilés de telle sorte que la pièce de serrage (A) se trouve en haut.

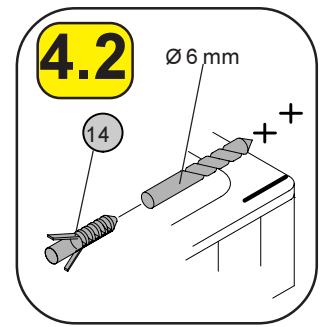
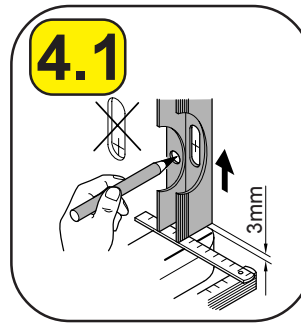
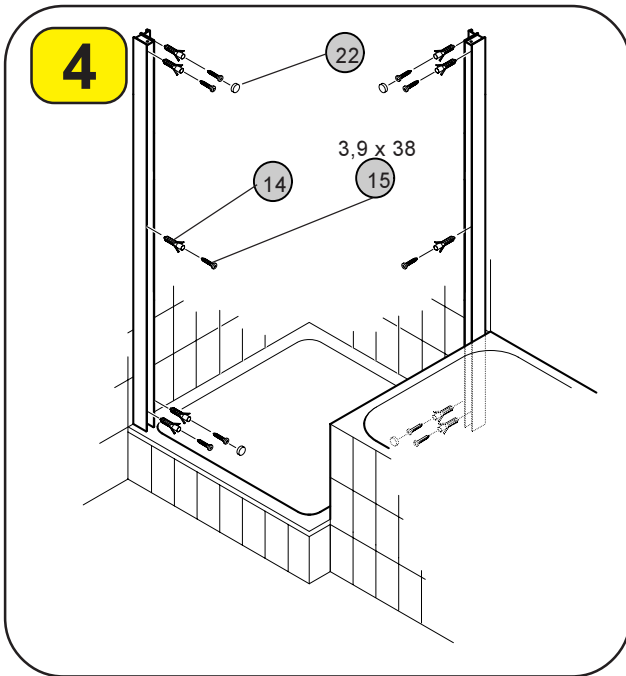

Decken Sie die äußeren Schrauben mit den beiliegenden Kappen ab.

Cover the external screws with the enclosed caps.

Couvrez les vis à l'extérieur avec les capuchons fournis.

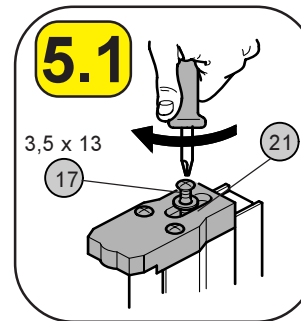
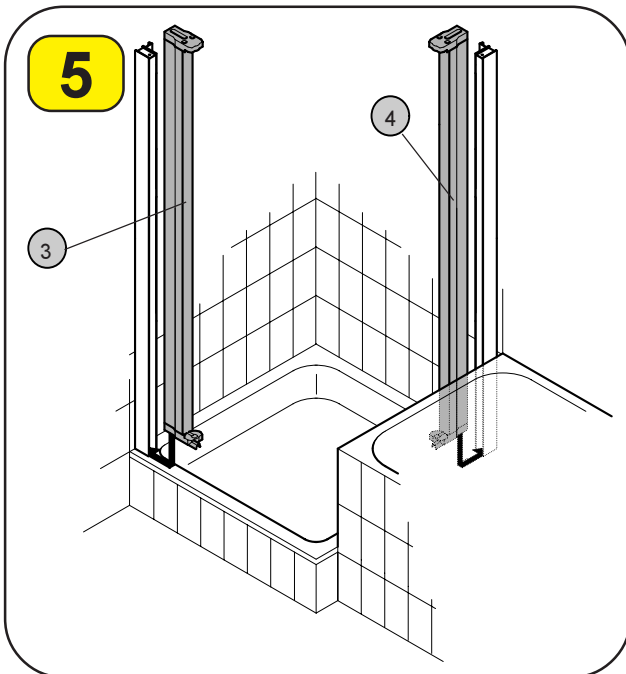

Schieben Sie die Türwandprofile (Pos.3 + 4) bis zum Anschlag auf die Wandanschlussprofile und fixieren sie mit den Unterlegscheiben (Pos.21) und der Linsenschraube 3,5 x 13 (Pos.17) durch das obere Kunststoffteil mit den Wandanschlussprofile (Pos.5 + 6). Ziehen Sie die Schrauben fest an. Beim späteren Ausrichten sind die Schrauben gegebenenfalls noch einmal zu lösen.

Finally slide the door profile (pos.3 + 4) to the stop onto the panel connection profile and then lock it onto the connection profile (pos.5 + 6) through the upper plastic part using a washer (pos.21) and a lenti-head screw 3.5 x 13 (pos.17). This screw may later be loosened again if necessary for alignment.

Enfoncer le profil de la porte murale (Pos.3 + 4) jusqu'au taquet sur le profilé de raccord pour paroi et fixer la rondelle (Pos.21) et la vis cruciforme 3,5 x 16 (Pos.17) en la serrant bien (Pos.5+ 6). Pour d'autre opération d'ajustement desserrer au cas échéant la vis.

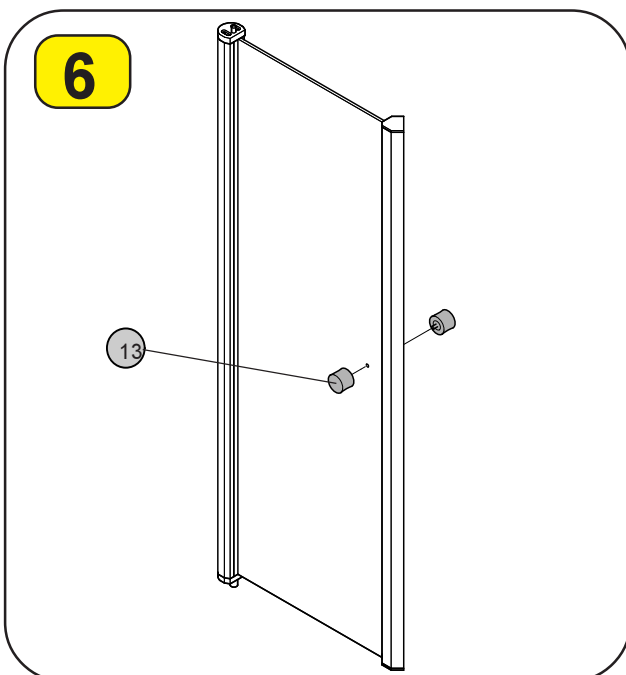

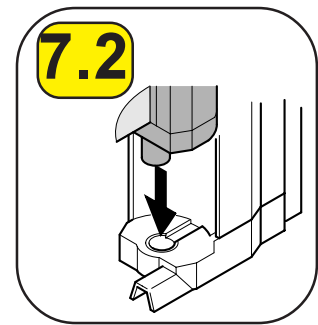
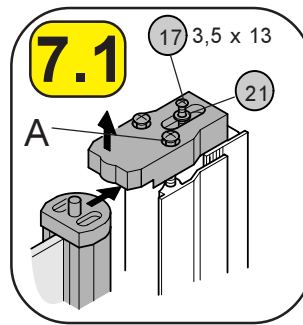
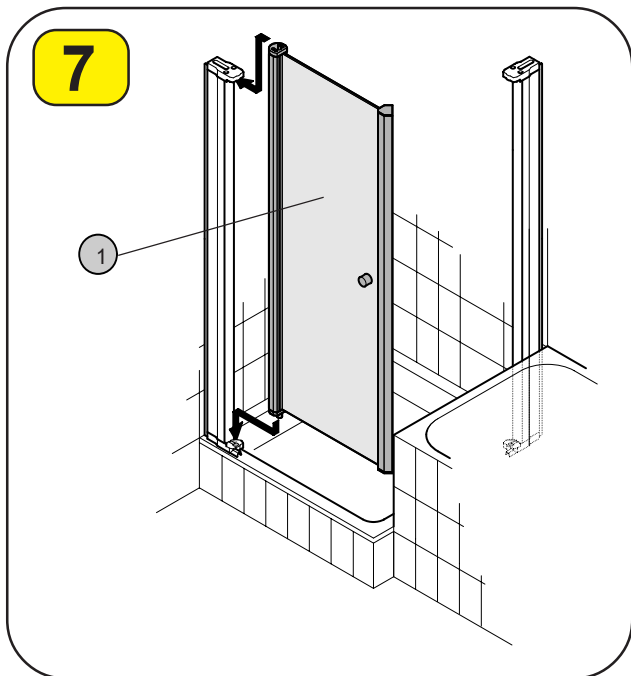

Setzen Sie die Tür und Seitenwand (Pos. 1 + 2) zwischen dem oberen und unteren Lager ein. Ziehen Sie nur die beiden vorderen Schrauben (A) vom oberen Lager fest an.

Insert the door and side wall (item 1 + 2) between the top and bottom bearings. Tighten only the two front screws (A) on the top bearing.

Placez la porte et le mur latéral (Pos. 1 + 2) entre le support du haut et celui du bas. Ne serrez que les deux vis situées sur le devant du support (A) du haut.

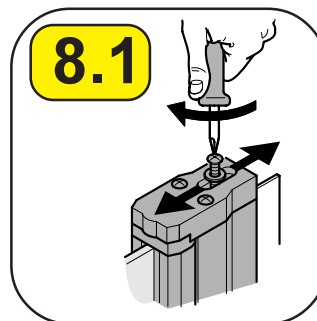
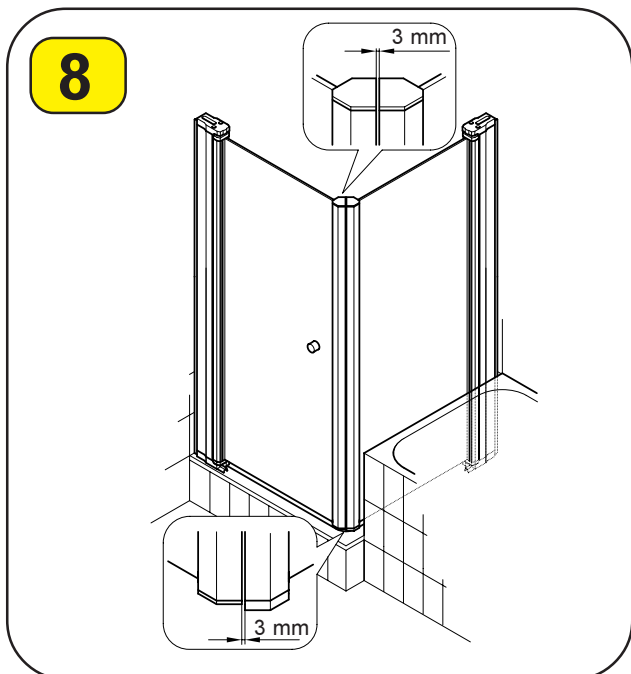

Richten Sie die Türelemente lotrecht aus. Achten Sie beim Ausrichten der Türelemente darauf, daß das Spaltmaß parallel und die Duschtrennung parallel zum Wannenrand verläuft.

Perpendicularly align the door elements. When aligning the door elements make sure the door gap is uniform and the shower partition is parallel to the rim of the tray.

Ajustez les éléments de la porte. Lors de leur ajustage, veillez à ce que la fente et la vitre de séparation soient parallèles au bord du bac.

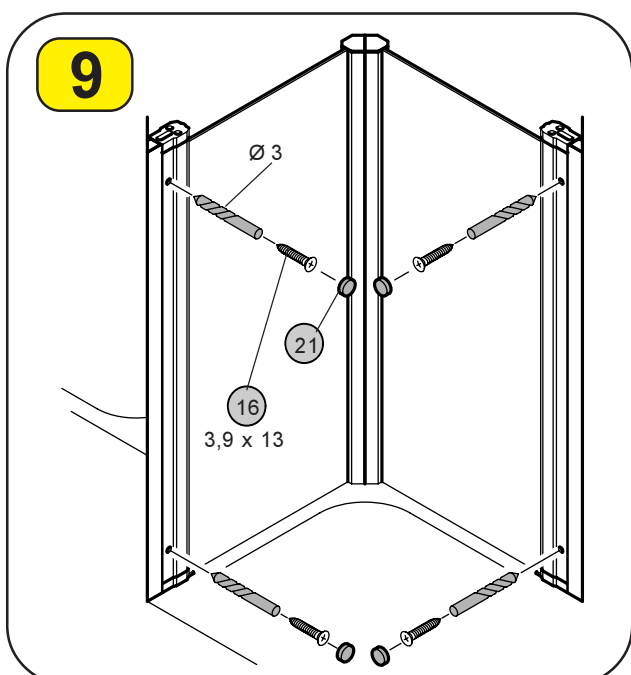

Bohren Sie mit dem Bohrer $\varnothing 3$ durch die inneren vorgebohrten Löcher vom Türwandprofil und verschrauben dieses mit den Schrauben 3,9 x 13 (Pos. 16) mit dem Wandanschlussprofil. Achten Sie vor dem Bohren darauf, das Sie, dass in Bild 8 eingestellte Spaltmaß nicht verändern.

Using the drill ($\varnothing 3$), bore through the internal pre-drilled holes on the door-wall section and screw these to the wall channel using the 3.9 x 13 screws (item 16). Before drilling, ensure that you do not change the gap size set in figure 8.

Avec une mèche de 3 mm de diamètre, percez aux endroits marqués intérieurs du profilé de la porte qui sont prévus à cet effet et fixez-le au profilé de raccord pour paroi avec les vis 3,9 x 13 (Pos. 16). Avant de commencer à percer, veillez à ce que l'écart indiqué sur la photo 8 n'ait pas été modifié.

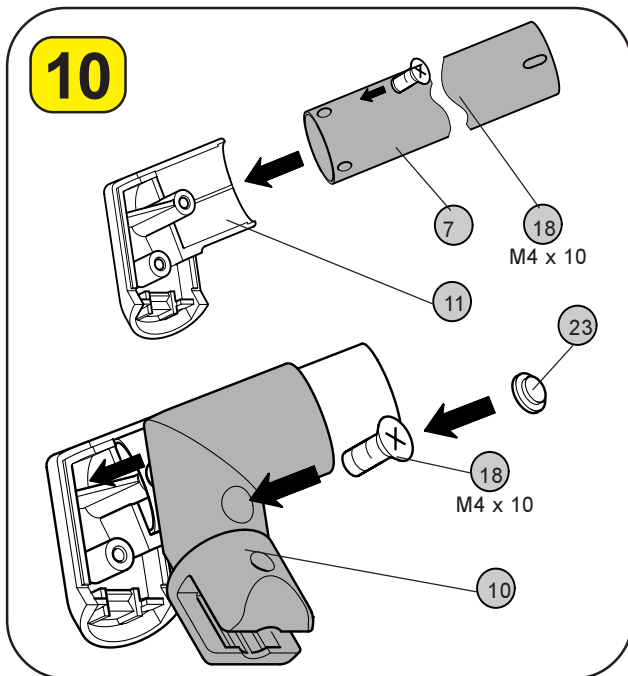

Schrauben Sie das Strebenrohr (Pos.7) mit der Schraube M4 x 10 (Pos.18) in die untere Hälfte (Pos.11) des Eckverstärkers, bevor Sie dieses mit der zweiten Hälfte (Pos.10) abdecken und ebenfalls mit der Schraube M4 x 10 verschrauben. Diese Schraube decken Sie mit dem transparenten Stopfen (Pos.23) ab.

Screw the brace tube (item 7) to the bottom half (item 11) of the corner reinforcement using the M4 x 10 screw (item 18), before covering the reinforcement with the second half (item 10) and again screwing with the M4 x 10 screw. Cover this screw with the transparent stopper (item 23).

À l'aide de la vis de type M4 x 10 (Pos. 18), vissez le tube en V (Pos.7) à la partie inférieure du renfort d'angle (Pos. 11), avant de le couvrir avec la partie supérieure du renfort d'angle (Pos.10) et de le visser avec la vis de type M4 x 10. Cachez cette vis avec le tampon transparent (Pos.23).

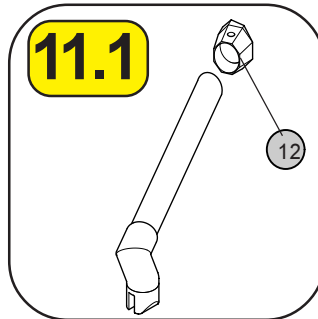
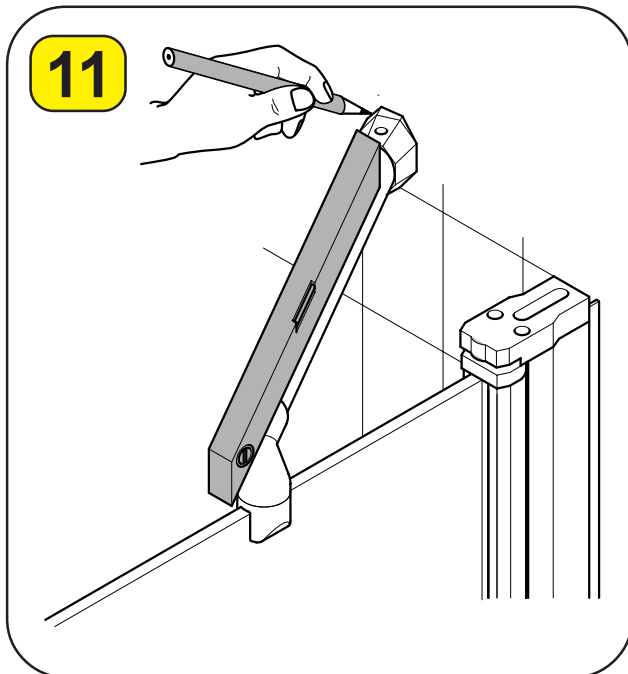

Schließen Sie die beiden Scheiben bevor Sie den Eckverstärker auf die Scheibe setzen.

Richten Sie den Eckverstärker wie dargestellt aus und markieren den äußeren Umriss des Wandhalters (Pos.12) auf den Fliesen. Verwenden Sie hierzu einen wasserlöslichen Faserstift mit dünner Mine.

Close both panels before putting the corner reinforcement on the panel.

Position the corner reinforcement, as shown, and mark the external outline of the wall bracket (item 12) on the tiles. To do so, use an erasable fibre tip pen with a fine nib.

Fermez les deux parties vitrées avant d'y placer le renfort d'angle. Positionnez le renfort d'angle comme l'indique le schéma puis marquez le contour du support mural (Pos.12) sur les carreaux. Vous utiliserez pour cela un stylo feutre à pointe fine pouvant s'effacer.

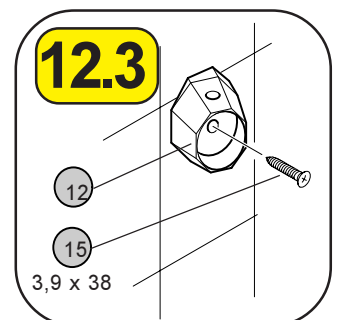
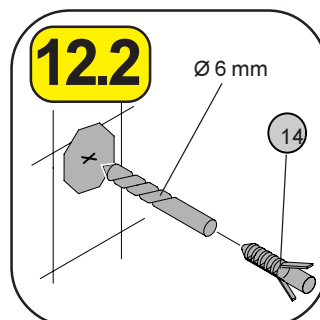
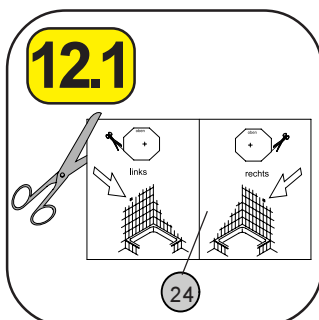

Kleben Sie eine ausgeschnittene Schablone (Pos.24) auf die angerissene Kontur des Wandhalters (Pos.12). Nur so ist eine genaue Positionierung der Bohrlöcher möglich.

Achten Sie darauf, daß die Schablonen in rechter und linker Ausführung beiliegen und entsprechend der Anleitung eingesetzt werden. Die mit „links“ beschriftete Schablone darf nur für den linken Eckverstärker, von außen gesehen, verwendet werden.

Stick a formerly cut-out pattern onto the sketched shape of the wall support (item 12). This procedure enables a precise positioning of the drill holes.

Pay attention to the fact that patterns are given in differing right and left versions which need to be used according to the instructions. The sketch indicated as "links" is to be used for the left edge reinforcement only (in outer view).

Collez un pochoir découpé (Pos.20) sur le contour dessiné du support mural (Pos.12). Un positionnement exact des orifices de perçage est uniquement possible à cette condition.

Veillez à ce que le pochoir existe en exécution à droite et à gauche et à ce qu'il soit placé selon la notice. Le pochoir portant l'inscription „links“ doit uniquement être utilisé pour l'élément de renforcement angulaire gauche, vu de l'extérieur.

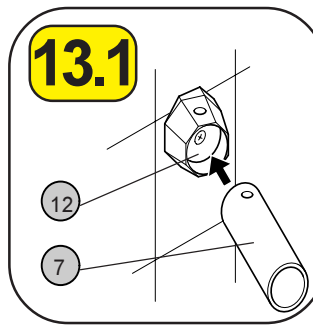
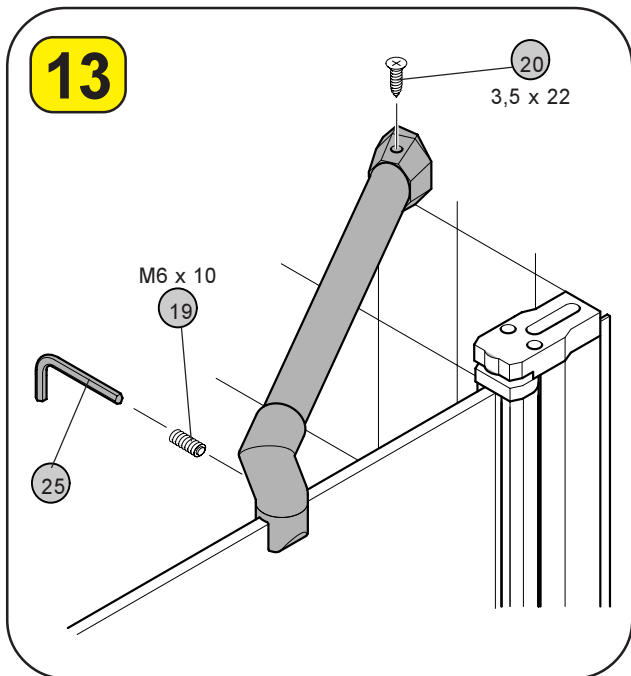

Der Wandhalter kann wahlweise von unten oder oben mit der Schraube 3,5 x 22 (Pos.20) verschraubt werden.
Den Gewindestift M6 x 10 (Pos.19) nur bei geschlossenen Türen anziehen, denn nur dann ist der Eckverstärker in der richtigen Position.

The panel bracket can be screwed either from above or from below using the screw 3.5 x 22 (pos.20).

Only tighten the threaded pin M6 x 10 (item 19) when the doors are closed, because only then is the corner reinforcement correctly positioned.

Le support mural peut être vissé depuis le haut ou depuis le bas à l'aide de la vis 3,5 x 22 (pos.20).

Ne serrez la vis sans tête de type M6 x 10 (Pos.19) qu'après avoir fermé les portes, le renfort d'angle étant alors dans la position adaptée.

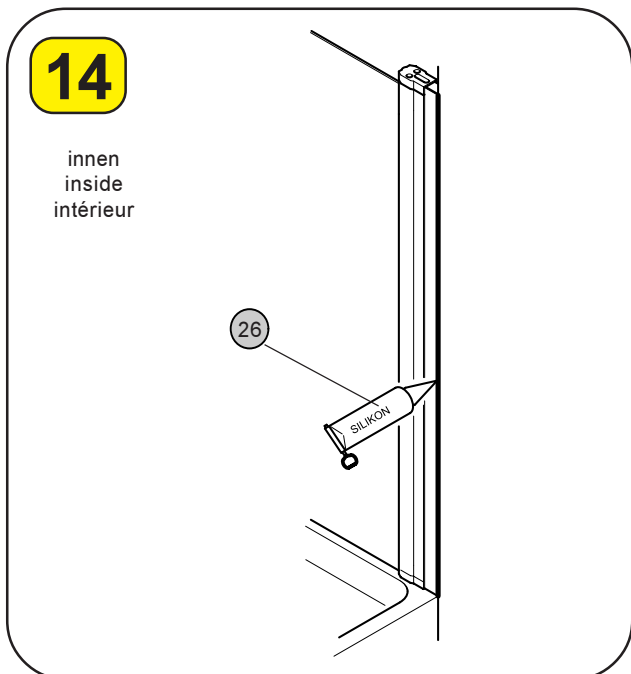

Die Duschtrennung nur an den in der Skizze markierten Stellen mit Silikon abdichten. Darüber hinaus kann weiteres Silikon dazu führen, daß die Duschtrennung undicht wird. Feuchten Sie zum Glätten der Silikonfuge den Finger mit Spülmittel an. Benutzen Sie Ihre Duschtrennung erst 24 Stunden nach dem Abdichten.

The shower partition is to be sealed with silicone only at the points indicated in the diagram. The use of additional silicone may cause the shower partition to leak. Moisten your finger with washing-up liquid to smooth the silicone joint. Wait 24 hours after sealing the joints before using your shower partition.

Réaliser l'étanchéité de la séparation de douche avec du silicone uniquement aux endroits repérés sur le schéma. L'application de silicone à d'autres endroits risque d'entraîner un défaut d'étanchéité de la séparation de douche. Pour lisser le joint de silicone, humidifier le doigt avec du liquide à vaisselle. Attendre 24 heures après l'application du silicone avant d'utiliser votre séparation de douche.

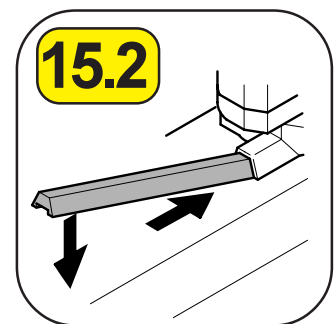
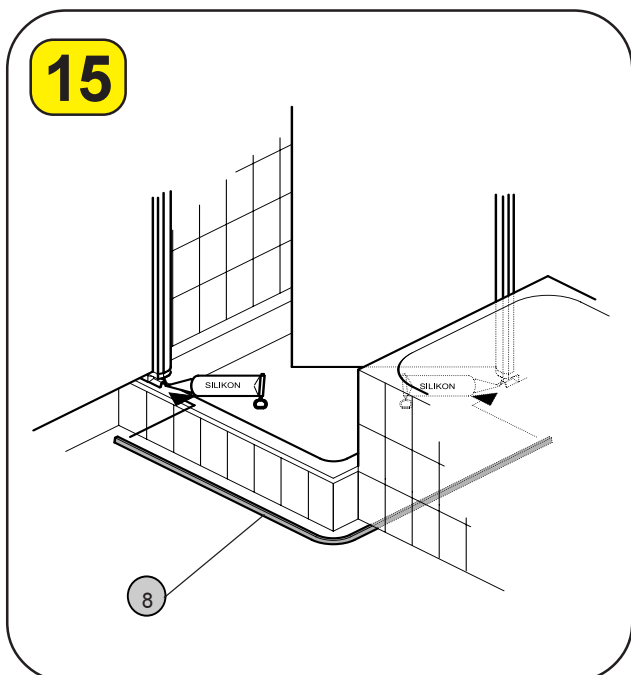

Kleben Sie das Schwallprofil auf den Wannenrand. Geben Sie vorher in die Aufnahmeut etwas Silikon.

Stick the swell profile guard to the rim of the tray. Put some silicon into the groove beforehand.

Collez le profilé d'évacuation sur le bord du receveur, après avoir mis un peu de silicone dans l'encoche de positionnement.



16

außen
outside
extérieur

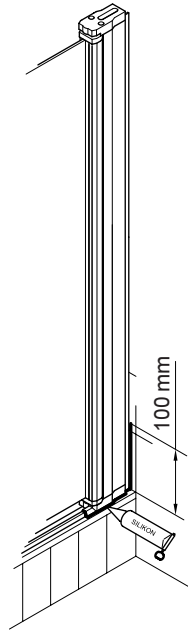

17



Drücken Sie das Wasserabweisprofil (Pos.9) **24 Stunden** nach dem abdichten unten auf die Türglasscheibe. Die Abweislippe (A) muß hierbei nach innen zeigen.

Press the water repelling profile (item 9) **24 hours** after having finished sealing onto the lower edge of the door pane. The repelling lip (A) must point to the inside.

Comprimez le profilé d'élimination d'eau (Pos.9) **24 heures** après l'étanchéification en bas sur la vitre de la porte. La lèvre d'élimination (A) doit être dirigée vers l'intérieur.

Reinigungshinweis

Cleaning instructions:

Conseils d'entretien :

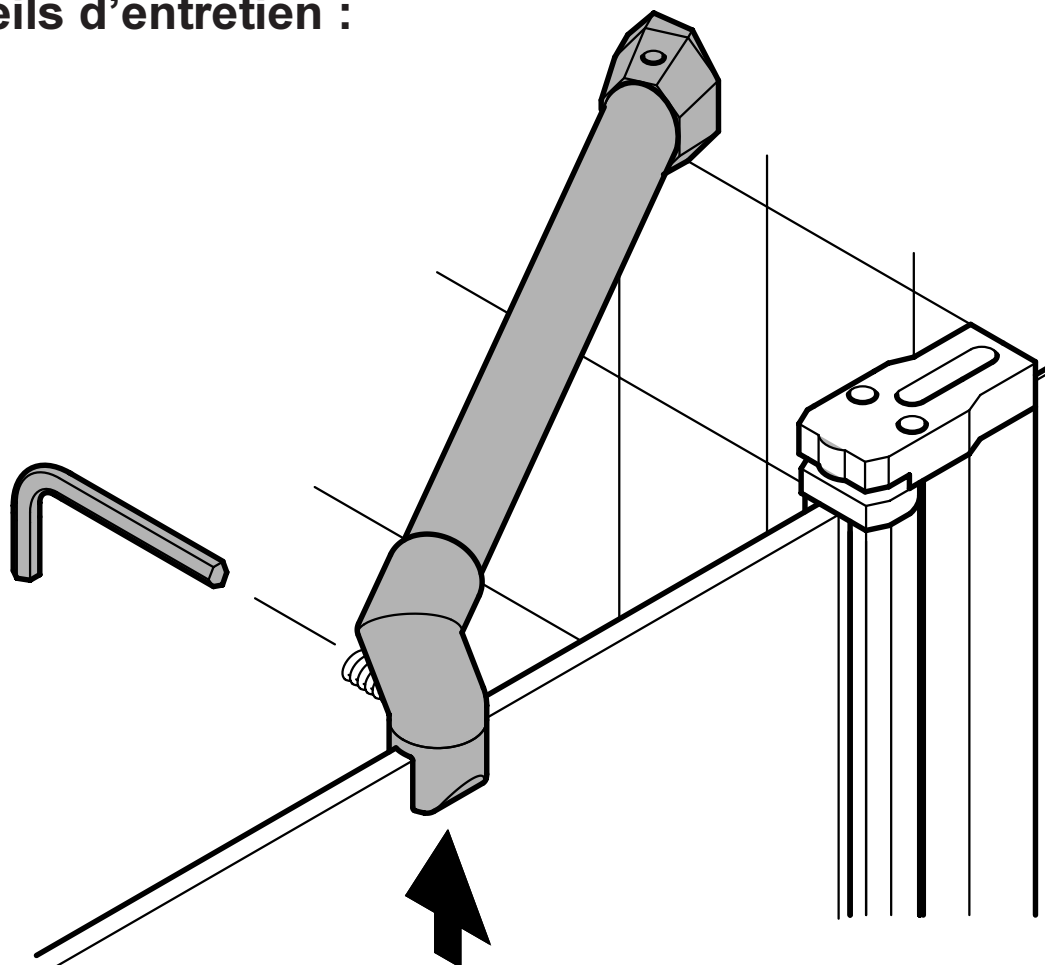

Zum Reinigen der Duschtrennung lösen Sie den Gewindestift an der Scheibhalterung des Eckverstärkers und schwenken diesen noch oben. Nun können Sie die Seitenwand nach innen wegschwenken und alles reinigen was vorher nicht für Sie erreichbar war. Nach dem Reinigen bringen Sie die Seitenwand wieder in die Ausgangsposition und schließen die Tür. Erst jetzt ist es möglich den Eckverstärker wieder an die richtige Position zu bringen und zu verschrauben.

To clean the shower screen, loosen the threaded pin on the panel bracket of the corner reinforcement and swivel this upwards. Now you can swivel the side wall inwards away from yourself and clean everything that was not previously accessible to you. After cleaning, put the side wall back into its original position and close the door. Only now is it possible to return the corner reinforcement to its correct position and secure it.

Pour nettoyer la paroi de douche, défaites la vis sans tête de la fixation du renfort d'angle puis orientez le renfort vers le haut. À présent, vous pouvez faire basculer la paroi latérale vers l'intérieur et nettoyer les endroits qui, en temps normal, sont inaccessibles. Après le nettoyage, remplacez la paroi latérale dans sa position d'origine puis fermez la porte. C'est seulement maintenant que le renfort d'angle peut être remis dans la bonne position et vissé.

Explosionszeichnung - Exploded view - Eclaté

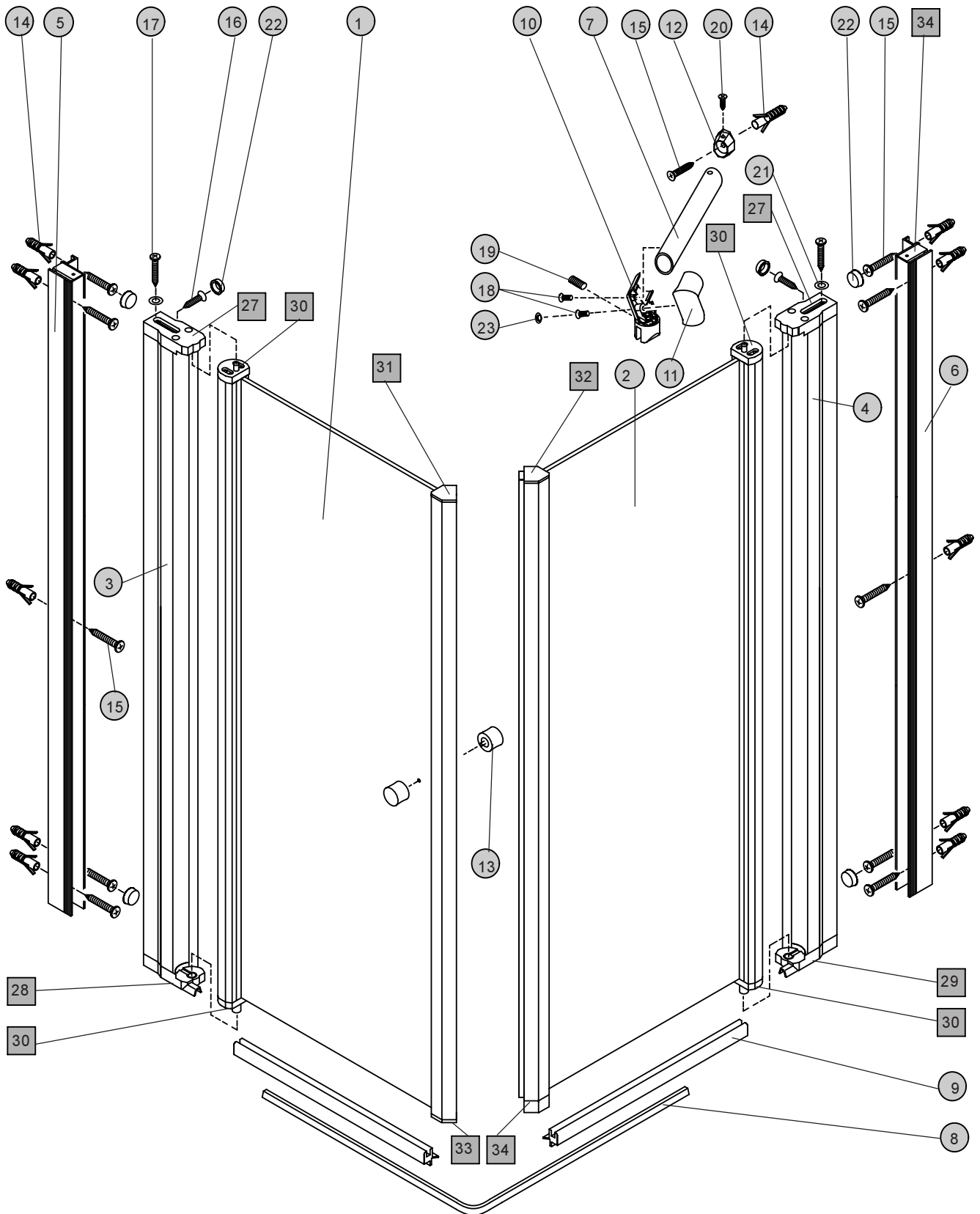

Bestellinformation

Ersatzteil bitte nur mit der Angabe der Pos.Nr. bestellen.

■ = bereits vormontiert

Ordering information

Please order replacement parts by stating the item no. only.

■ = preassembled

Informations pour la commande

Pour la commande des pièces de rechange, indiquer systématiquement le n° de pos.

■ = déjà préassemblé

Alle Angaben in dieser Druckschrift erfolgen nach bestem Wissen und Gewissen. Eine Gewährleistung kann daraus jedoch nicht abgeleitet werden. Technische Änderungen, die dem Fortschritt dienen bzw. fertigungstechnisch bedingt sind, behalten wir uns vor. All statements given in this leaflet are to the best of our knowledge and belief. No claims for guarantee may be derived hereof. We reserve the right for technical modifications as called for by progress or production technique alterations. Toutes les indications contenues dans cet imprimé sont fournies en toute âme et conscience. Aucune garantie ne peut toutefois être invoquée en cas de modifications techniques pour des raisons de production ou de progrès.

Garantiebestimmungen

Für diese Duschabtrennung gewährt spirella 10 Jahre Garantie (2 Jahre für definierte Aktions- und Listungsartikel und die Glasbeschichtung supra-clean) ab Kaufdatum. Die Garantie tritt nur in Kraft, wenn ein Kaufbeleg Kauf und Kaufdatum innerhalb der Garantiezeit bestätigt. Innerhalb dieser Garantiezeit beseitigt spirella unentgeltlich Mängel am Produkt, die eindeutig und nachweisbar auf Material- oder Herstellungsfehler beruhen. spirella behält sich vor, diese Mängel entweder durch Reparatur, Austausch von Teilen oder Austausch des Produktes zu beseitigen. Transport, Fahrt und sonstige Nebenkosten, die durch eine Reklamation an spirella-Duschabtrennungen entstehen, werden grundsätzlich nicht ersetzt.

Eine Duschabtrennung gewährleistet einen maximalen Spritzschutz dar. Der Austritt von kleineren Wassermengen kann nicht grundsätzlich verhindert werden. Daher ist eine vollständige Dichtigkeit der Duschabtrennung von der Garantie ausgenommen.

Von der Garantie ausgenommen sind:

- 1) Mängel, die den Wert oder die Gebrauchstauglichkeit des Produktes nur unerheblich beeinflussen.
- 2) Mängel, die z.B. durch kalkhaltiges Wasser oder Seifenrückstände entstehen.
- 3) Mängel, die durch Gewaltanwendung, falsche Montage, Bruch sowie falsche oder mangelhafte Pflege entstehen (vgl. Reinigungshinweise).
- 4) Mängel an der Glasbeschichtung, die durch unsachgemäße Behandlung entstehen.
- 5) Mängel an Verschleißteilen, die einem natürlichen Alterungsprozess unterliegen wie z.B. Dichtungen oder Wasserabweisprofile.

Auf Wunsch werden diese Verschleißteile sowie Kleinteile, die nicht unter die Garantiebestimmungen fallen, als Ersatz gegen Berechnung einer Pauschale von 9,95 € inkl. MWST. zugesandt.

Sollte sich im Rahmen eines Kundendienstesatzes in Folge einer Produktbeanstandung herausstellen, dass der Mangel auf eine unsachgemäße Behandlung des Produktes oder einen Montagefehler zurückzuführen ist, wird der Serviceeinsatz mit 79,- € inkl. MWST. in Rechnung gestellt. spirella-Duschabtrennungen sind grundsätzlich stehend zu transportieren und zu lagern. Für Schäden durch falsch transportierte oder falsch gelagerte Duschabtrennungen wird keine Haftung übernommen. Die Garantie erlischt außerdem in jedem Fall bei Eingreifen von Dritten, die nicht von spirella autorisiert sind. Sonstige Ansprüche jeglicher Art sind ausgeschlossen, soweit die Haftung nicht zwingend vorgeschrieben ist. Gewährleistungsansprüche aus dem Kaufvertrag gegen den Verkäufer werden durch diese Garantie nicht berührt.

Hinweise zum Sicherheitsglas

Bei Sicherheitsglas können Polarisationsfehler als „Muster“ sichtbar werden. Dieser Effekt ist physikalisch bedingt, daher kein Fabrikationsfehler. Bei feuchten Glasoberflächen kann die fertigungsbedingt unterschiedliche Benetzbarkeit der Glasoberfläche sichtbar werden. Diese Erscheinung ist charakteristisch und nicht reklamationstauglich.

Reinigungshinweise

Wir empfehlen zur Reinigung der Duschabtrennung den spirella-Duschabtrennungssreiniger „Shower Aktiv“. Verwenden Sie niemals scheuernde, aggressive oder säurehaltige Reiniger. Die Glasbeschichtung verhindert weitgehend das Anhaften von Schmutz und Kalk und bietet so den Vorteil, dass die geringen Rückstände nach dem Duschen leicht zu entfernen sind.

spirella GmbH
Postfach 10 17 54
52317 Düren

Hotline: ++49 / 2421 / 703177
Faxline: ++49 / 2421 / 703165
Email: info@spirella.de
Internet : www.spirella.de

Warranty stipulations

The spirella warranty for this shower screen shall be valid for ten years (2 years for defined campaign and listed items and for the supra-clean glass coating) from the date of purchase. This warranty shall only be valid if the purchase and date of purchase are confirmed, within the warranty period, by means of a receipt. Within this warranty period, spirella shall rectify product faults, which are the clear and verifiable result of material or manufacturing defects, free of charge. spirella retains the right to rectify said faults by either repairing the product, replacing parts or replacing the entire product at its own discretion. Transport, travel and other ancillary costs, incurred within the framework of a complaint regarding a spirella shower screen shall not, under any circumstances, be reimbursed.

A shower screen ensures maximum protection against spray. It is not possible, however, to completely prevent small amounts of water from escaping. Consequently, the complete water-tightness of the shower screen is not covered by the warranty.

The following are excluded from the warranty:

- 1) Faults, which affect the value or the usability of the product to only an insignificant extent.
- 2) Faults, which arise, e.g. due to hard water or soap residues.
- 3) Faults caused by the use of force, incorrect assembly, breakage or incorrect or poor maintenance (cf. Cleaning instructions).
- 4) Faults to the glass coating that are caused by improper handling.
- 5) Faults to wearing parts that are subject to a natural aging process, such as seals or water-repellent strips.

Upon request, these wearing and minor parts, which are not covered by the warranty stipulations, can be dispatched as spare parts upon payment of a lump sum of € 9.95 including VAT. If, within the framework of a customer service call-out due to a product complaint, it emerges that the fault is due to improper handling or an assembly fault, a call-out charge of € 79.00 including VAT shall be levied.

spirella shower screens should always be transported and stored in the upright position. No liability shall be borne for damages caused by incorrect transportation or incorrectly stored shower screens. The warranty is invalidated by the intervention of third parties that are not authorised by spirella. Any other claims beyond those defined here shall not be entertained, unless liability is mandatory. Warranty claims vis-à-vis the seller, arising from the purchase contract, are not affected by this warranty.

Notes on tempered safety glass

Polarisation errors can be seen as "patterns" on safety glass. This effect is a physical phenomenon and therefore not a manufacturing fault. When the glass surface is wet, the variations in glass surface wetting that result from the manufacturing process can be visible. This appearance is characteristic and no cause for complaint.

Cleaning instructions

We recommend that you use the spirella shower screen cleaner "Shower Aktiv" to clean your shower screen. Never use abrasive, aggressive or acidic cleaners. The glass coating prevents – to a great extent – dirt and chalk deposits from building up and thus offers the advantage of making the few residues that are left after showering easy to remove.



Conditions de garantie

Pour cette paroi de douche, Spirella offre une garantie de 10 ans à partir de la date d'achat (2 ans pour certains articles en promotion bien définis ou se trouvant dans le catalogue, et pour le revêtement de verre supra-clean). Cette garantie entre seulement en vigueur, si la date d'achat figurant sur la facture confirme que le produit est toujours sous garantie. Pendant cette période de garantie, Spirella s'engage à réparer sans frais les défauts constatés sur le produit, s'il est évident et démontable qu'ils sont dus à un défaut du matériau ou à un vice de fabrication. Spirella se réserve la possibilité de remédier à ces défauts par réparation de la paroi de douche, par le remplacement de certaines pièces ou par l'échange complet du produit. Les frais de transport et autres frais annexes engendrés par une réclamation concernant les parois de douche Spirella ne seront pas remboursés.

Une paroi de douche garantit une protection maximale contre les éclaboussures. D'une manière générale, la fuite de petites quantités d'eau ne peut être totalement évitée. C'est pourquoi les prestations de garantie ne comprennent pas une étanchéité totale de la paroi de douche.

La garantie ne comprend pas :

- 1) Les défauts qui n'influencent que de manière insignifiante la valeur ou la bonne utilisation du produit.
- 2) Les défauts occasionnés, par exemple, par de l'eau calcaire ou des dépôts de savon.
- 3) Les défauts engendrés par un recours à la violence, un montage incorrect ou par un entretien non approprié ou insuffisant (voir conseils d'entretien).
- 4) Les défauts du revêtement en verre dus à une utilisation non conforme.
- 5) Les défauts de pièces soumises à une forte usure, comme les joints ou les profilés hydrofuges.

Des pièces de rechange pour les pièces soumises à une forte usure et les petites pièces qui ne sont pas comprises dans les conditions de garantie peuvent être expédiées, sur demande, contre paiement d'un forfait de 9,95 €, TVA comprise.

Si, au cours de l'intervention du service après-vente suite à une réclamation concernant le produit, il s'avère que le défaut est consécutif à une utilisation non conforme ou à une erreur de montage, la réparation sera facturée de 79,-€, TVA comprise.

Les parois de douche Spirella doivent absolument être transportées et entreposées en position verticale. Spirella décline toute responsabilité pour les dommages dus à un mauvais transport ou à un mauvais entreposage des parois de douche. Par ailleurs, la garantie prend fin dans le cas de l'intervention de tiers non autorisés par Spirella. Les réclamations de tout type sont à exclure, tant que la responsabilité du fournisseur n'est pas stipulée de manière impérative. Cette garantie ne concerne pas les droits à la garantie du contrat de vente envers le vendeur.

Remarque concernant le verre de sécurité

Des défauts de polarisation sous forme de „décor“ peuvent apparaître sur le verre de sécurité. Il s'agit d'un phénomène physique et non d'un défaut de fabrication. L'eau adhère différemment sur les surfaces en verre humides, selon leur mode de fabrication. Ces apparitions sont caractéristiques et ne peuvent donner lieu à des réclamations.

Conseils d'entretien

Pour le nettoyage de la paroi de douche, nous recommandons le nettoyant pour parois de douche de Spirella „Shower Aktiv“. N'utilisez jamais de produits nettoyants récurants, corrosifs ou acides. Le revêtement en verre empêche en général la crasse et le calcaire de se déposer sur la paroi et permet d'enlever facilement les quelques résidus d'eau après la douche.

spirella s.a.
Tannenstrasse 98
P.O.Box 138

CH-8424 Embrach
Tel. +49 1 866 24 24
Fax +49 1 866 24 90 CH
Fax +49 1 866 24 91 Export
Internet: www.spirella.ch
E-Mail: info@spirella.ch

Der Umwelt zuliebe: Aus 100% Recyclingpapier.
Our contribution to the environment: This manual consists of 100% recycled paper.
Par souci pour l'environnement, ce manuel est fabriqué en papier 100 % recyclé