

Montageanleitung  
Assembly Instructions  
Instructions de Montage



# Largo Plus



Schwingtür  
Swinging door  
Porte battante

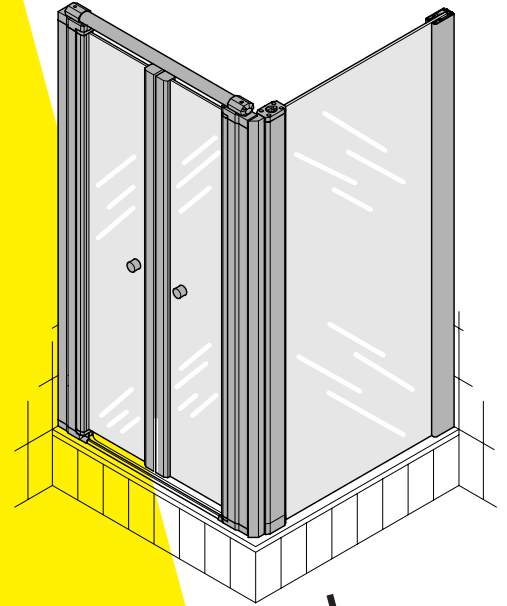

Schwingtür mit Seitenwand  
Swinging door with side panel  
Porte battante avec paroi latérale



Schwingtür mit Badewannen-Seitenwand  
Swinging door with bathtub side panel  
Porte battante avec baignoire – paroi latérale

# Inhaltsverzeichnis / Contents / Table des matières

Montageanleitung Schwingtür Assembling instructions for swinging door Indication de montage pour la porte battante	3 - 9
Montageanleitung Schwingtür mit Seitenwand Assembling instructions for swinging door with side panel Indication de montage pour la porte battante avec paroi latérale	10 - 17
Montageanleitung Schwingtür mit Badewannen-Seitenwand Assembling instructions for swinging door with bathtub side panel Indication de montage pour la porte battante avec baignoire – paroi latérale	18 - 25

## Erforderliche Werkzeuge Required Tools Outils nécessaires

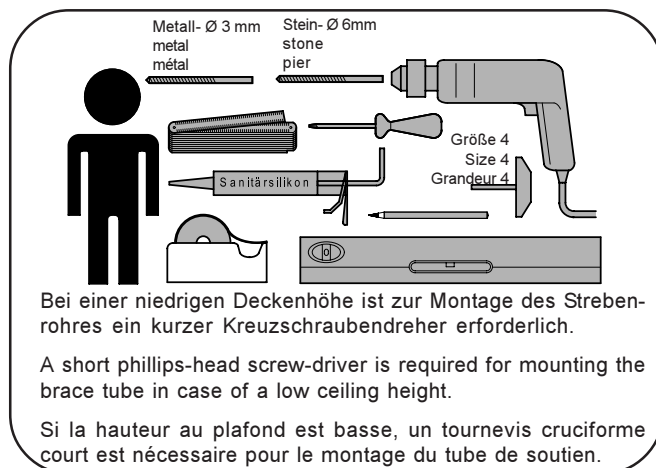

## Sicherheitshinweise Safety instructions Informations concernant la sécurité

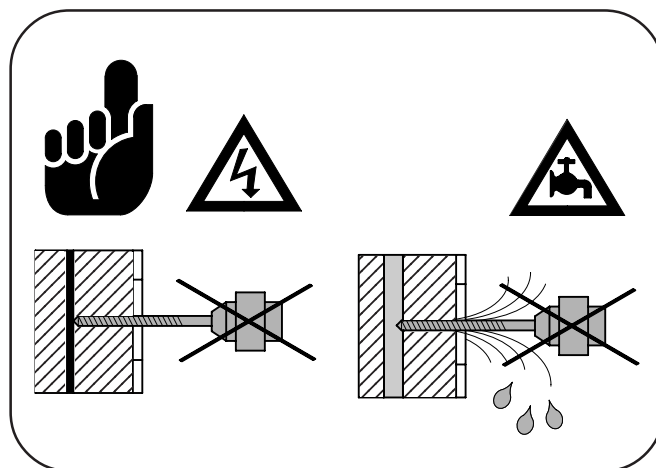

### Wichtige Hinweise zur Montage

Montieren Sie die Duschattrennung anhand unserer Montageanleitung.

Überprüfen Sie vor Montagebeginn das Einbaumaß (X,Y) der Duschwanne auf Seite 4.

Überprüfen Sie vor der Montage die Duschattrennung auf Transportschäden, da wir für bereits montierte Teile keine Haftung übernehmen.

Die Wandanschlußprofile (Pos.5) befinden sich in den Aufnahmenuten der feststehenden Elemente (Pos.3+4).

Fliesen und Wannenrand müssen staub- und fettfrei sein.

Verschließen Sie vor Montagebeginn den Abfluß Ihrer Duschwanne, damit keine Schrauben in den Abfluß rutschen können.

Um Kratzer in der Duschwanne bei der Montage der Duschattrennung zu vermeiden, legen Sie bitte ein Handtuch in die Duschwanne.

Die Duschwanne muß exakt waagrecht montiert sein.

Die oberen und unteren Lager können im Bedarfsfall mit Vaseline gefettet werden.

Bei Reklamationen verwenden Sie bitte unser beigelegtes Qualitätszertifikat.

Heben Sie diese Montageanleitung und Ihre Rechnung für spätere Garantieansprüche auf.

### Important information on installation

Install the shower cubicle in accordance with our assembly instructions.

Check the fitting dimension (X,Y) for the shower tray on page 4, prior to commencing assembly work.

Check the shower cubicle for damage caused in transit prior to installing the cubicle, as we will be unable to accept any claims for defects or damage after installation.

The wall-linking profiles (pos. 5) fit into the support slots of the fixed elements.

Tiles and rim of shower tray must be free of dust and grease.

Close the drain of your shower tray prior to beginning installation work, to ensure that no screws can drop into the drain.

Please place a towel in the shower tray to prevent scratching during installation of the shower cubicle.

The shower tray must be exactly horizontal.

If necessary, the top and bottom bearings can be greased with vaseline.

Should you have any complaints, please use our enclosed quality certificate.

Keep these installation instructions and your invoice for any guarantee claims.

### Remarques importantes relatives au montage

Monter la séparation de douche en se référant à nos instructions de montage.

Avant de commencer le montage, vérifier la cote de montage (X,Y) du receveur de douche, page 4.

Avant le montage, s'assurer que la séparation de douche n'a pas subi de dommages pendant le transport, car nous n'assurons aucune responsabilité pour les éléments ayant déjà été montés.

Le joint de connexion mural (Pos.5) se trouve dans les fixations rainurées de l'élément fixe.

Les carrelages et le rebord du récepteur de douche doivent être exempts de poussière et de graisse.

Avant de commencer le montage, obturer la bonde du receveur de douche afin d'éviter que des vis ne tombent dans l'évacuation.

Afin d'éviter les rayures lors du montage de la séparation de douche, veuillez poser une serviette sur le receveur de douche.

Le receveur de douche doit être parfaitement horizontal.

Les paliers supérieur et inférieur peuvent être graissés à la vaseline en cas de besoin.

En cas de réclamations, veuillez utiliser notre certificat de qualité joint.

Conserver les présentes instructions de montage et votre facture en cas d'éventuels recours ultérieurs en garantie.

# Teileliste Schwingtür







## Parts list of swinging door

### Liste des pièces de la porte battante

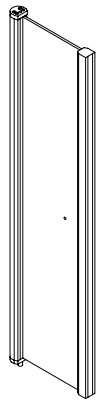
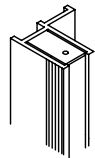
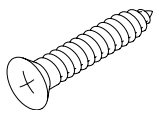
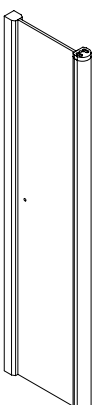
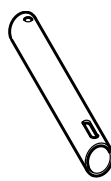
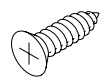
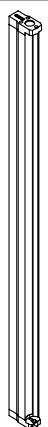
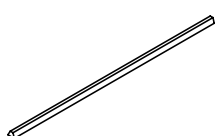
Überprüfen Sie vor der Montage die Vollständigkeit des Zubehörs anhand der Teileliste.

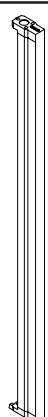
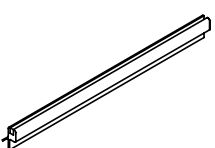
Prior to commencing installation, check that all the parts have been supplied by reference to the parts list.

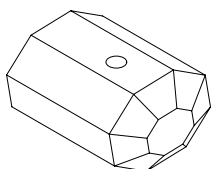
Avant le montage, contrôler à l'aide de la nomenclature que tous les accessoires sont bien présents.

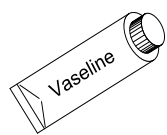
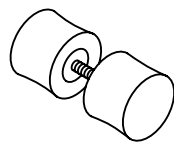
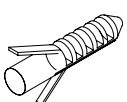
Pos. Item Pos.		Anzahl Quantity Quantité	Pos. Item Pos.		Anzahl Quantity Quantité	Pos. Item Pos.		Anzahl Quantity Quantité
1		1	5		2	13	 3,9 x 38	12
2		1	6		1	14	 3,9 x 13	4
3		1	7		1	15	 3,5 x 13	2
4		1	8		2	16		2
			9		2	17	 grau weiß schwarz    grey white black    gris blanc noir	à 8
			10		2	18	 Vaseline	1
			11		2			
			12		10			

Abbildungen sind nicht maßstabsgerecht  
Diagrams are not to scale.  
Les figures ne sont pas à l'échelle

# Montage Schwingtür

## Swinging door assembly

### Montage de la porte battante

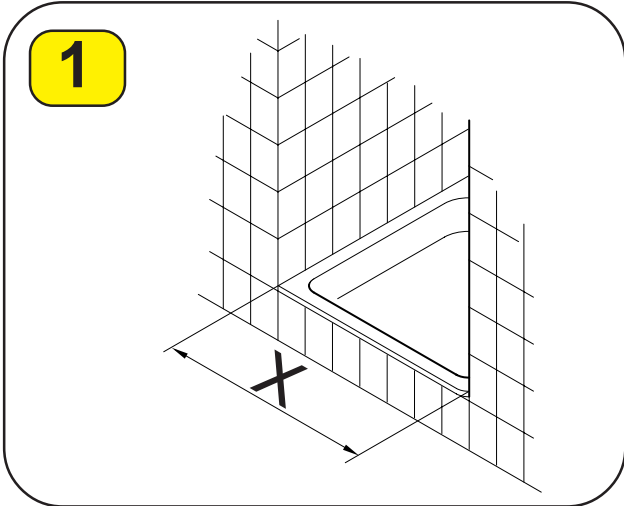

**Wanneneinbaumaß!**  
**Overall tub dimensions!**  
**Cote de montage du bac !**

	X	
	min.	max.
750	720	750
800	770	800
900	870	900
1000	970	1000

Maßangaben in mm.  
 Dimensions in mm.  
 Cotes exprimées en mm.

Wenn Sie die Duschtrennung ohne Duschwanne, bodengleich, einbauen möchten, markieren Sie mit einem wasserlöslichen Faserschreiber die von Ihnen gewünschten Maße, aus dem Bereich der Tabelle, auf die Bodenfliesen. Die weitere Montage erfolgt nach Anleitung.

If you wish to install the shower partition flush with the floor, without a shower tray, use a water-soluble felt-tip pen to mark the dimensions required on the floor tiles, within the range specified in the table. Then continue the installation procedure as specified in the instructions.

Si vous souhaitez monter la séparation de douche au ras du sol, sans receveur de douche, tracer à l'aide d'un feutre effaçable à l'eau les

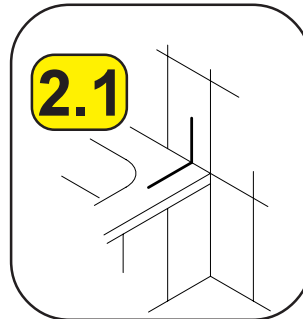
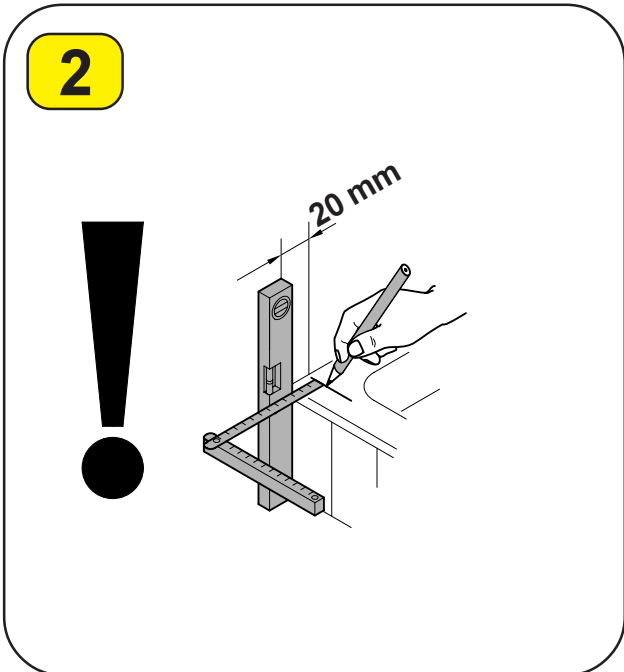

cotes voulues sur les carreaux de sol, ces cotes devant être comprises dans la plage indiquée dans le tableau. La suite du montage s'effectue comme décrit dans les instructions.

Markieren Sie die Position der Wandanschlußprofile (Pos.7) auf dem Wannenrand. Verwenden Sie hierzu einen wasserlöslichen Faserschreiber mit dünner Mine. Der Abstand des Wandanschlußprofiles der Anschlagseite beträgt 30 mm, der Abstand der Seitenwand 13mm.

Mark the positions of the wall connection profiles (item 7) on the rim of the bath, using a water-soluble felt-tip pen with a fine tip. The distance between the wall connection profile and the stop side is 30 mm, the distance from the side panel is 13 mm.

Repérer la position des profilés de raccord pour paroi (pos. 7) sur le rebord de la baignoire. Utiliser pour ce faire un feutre à pointe fine, effaçable à l'eau. La distance du profilé de raccord pour paroi du côté butée est de 30 mm, et la distance avec la paroi latérale est de 13 mm.

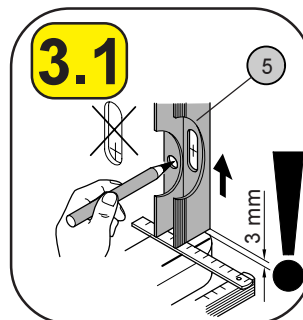
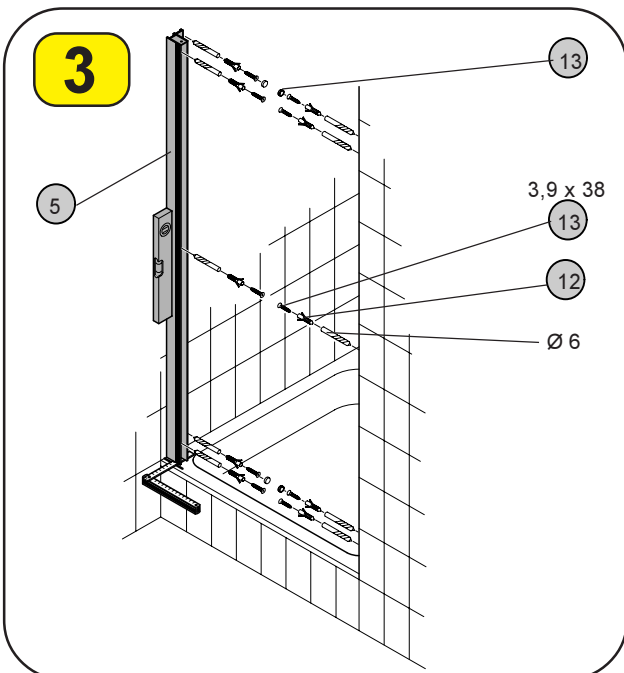

Beachten Sie, dass das Abstandsmaß zwischen Duschwanne und Wandanschlußprofil (Pos.5) nicht mehr als 3mm beträgt. Die Wandanschlußprofile sollen so befestigt werden, dass das Klemmstück (A) sich oben befindet. Decken Sie die äußeren Schrauben mit den beiliegenden Kapfen ab.

Make sure that the gap between bath tub and panel connection profile (pos. 5) does not exceed 3 mm. Mount panel connection profile ensuring that clamp (A) is upside. Cover the outside screws with the caps delivered.

Faire attention que l'intervalle entre le receveur de douche et le profilé de raccord (Pos.5) pour paroi soit au maximum de 3 mm. Fixer le profilé de raccord pour paroi de façon que la barrette de raccordement (A) se trouve en haut.

Recouvrir les vis apparentes avec les capuchons correspondants.

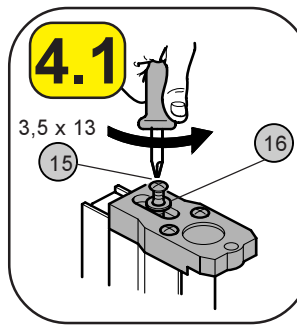
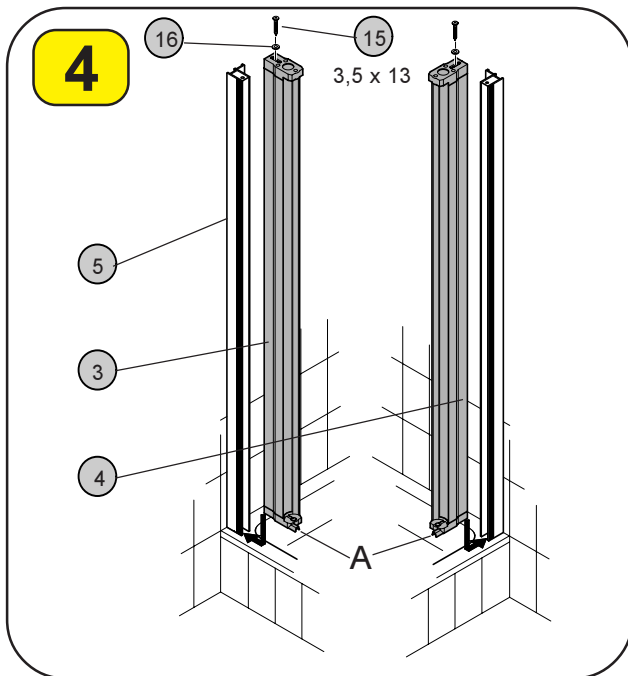

Schieben Sie die Türwandprofile (Pos.3+4) bis zum Anschlag auf die Wandanschlußprofile und fixieren sie mit der Unterlegscheibe (Pos.16) und der Linsenschraube 3,5 x 13 (Pos.15) durch das obere Kunststoffteil mit den Wandanschlußprofilen (Pos.3+4). Achten Sie darauf das die Aufnahmenuten für das Schwallprofil (A) bei den unteren Kunststoffteilen nach außen zeigen. Ziehen Sie die Schraube fest an. Beim späteren Ausrichten ist die Schraube gegebenenfalls noch einmal zu lösen.

Push the door profiles (items 3 + 4) to the stop onto the wall connecting profiles. Fix it to the wall connecting profiles (item 3+4) using a lenti head 3.5 x 13 screw (item 15) and a washer (item 16) through the upper plastic part. Ensure the recessive grooves for the swell profile (A) on the lower plastic parts point outward. Tighten the screw firmly. On later aligning the screw may be loosened occasionally.

Poussez les profilés de paroi de porte (Pos.3+4) jusqu'à la butée sur les profilés de raccordement mural et fixez-les avec la rondelle (Pos.16) et la vis à tête cylindrique bombée 3,5 x 13 (Pos.15) par l'élément en matière plastique supérieur avec le profilé de raccordement mural (Pos.3+4). Veillez à ce que les rainures de logement du profilé antiprojection (A) soient dirigées vers l'extérieur pour les éléments en matière plastique inférieurs. Serrez fermement la vis. Elle peut éventuellement être encore une fois débloquée pour un ajustage ultérieur.

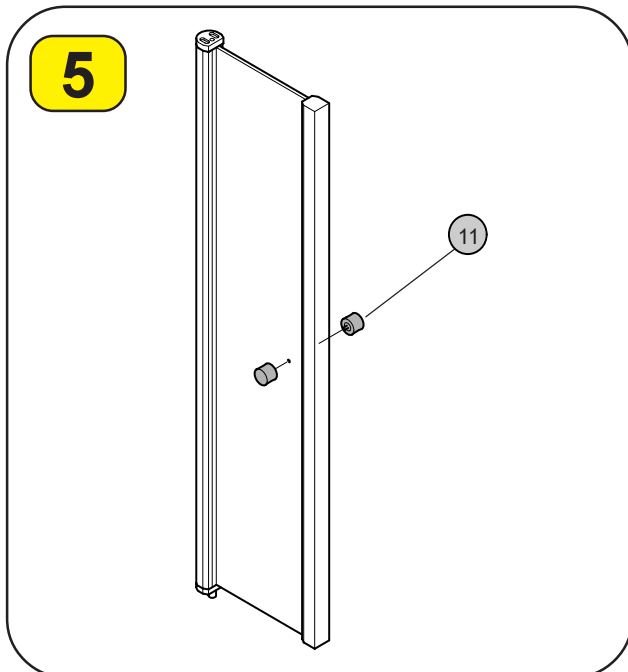

Befestigen Sie den Griff (Pos.11) nach Zeichnung.

Mount handle (item 11) according to the illustration.

Fixez la poignée (Pos.11) selon le croquis.

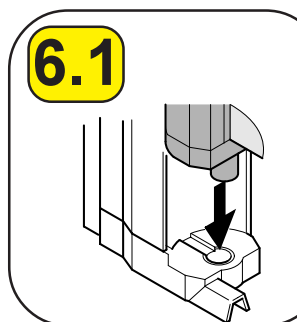
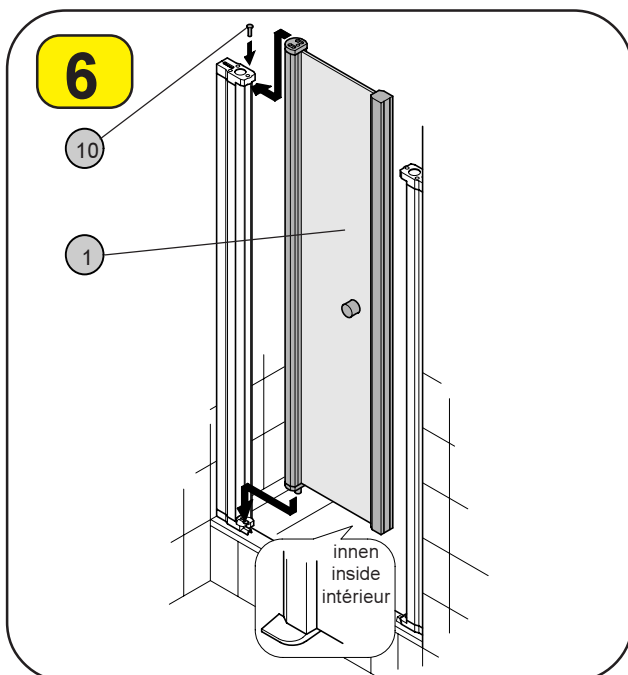

Setzen Sie die rechten und linken Türflügel (Pos.1+2) zwischen die oberen und unteren Lager und fixieren diese mit dem Lagerbolzen (Pos.10).

Insert the right and left door leaves (item 1 + 2) between upper and lower bearing and fix them with the bearing bolt (item 10).

Placez les battants de porte droit et gauche (Pos.1+2) entre les paliers supérieur et inférieur et fixez-les avec le boulon (Pos.10).

**Tipp:**

Geben Sie etwas Vaseline in die Aufnahme des Bolzens der Drehtür (siehe Bild 6.1).

**Hint:**

Put some Vaseline into the seat of the pivot door pin (refer to illustration 6.1).

**Astuce :**

appliquez un peu de vaseline sur le support du boulon de la porte pivotante (voir illustration 6.1).

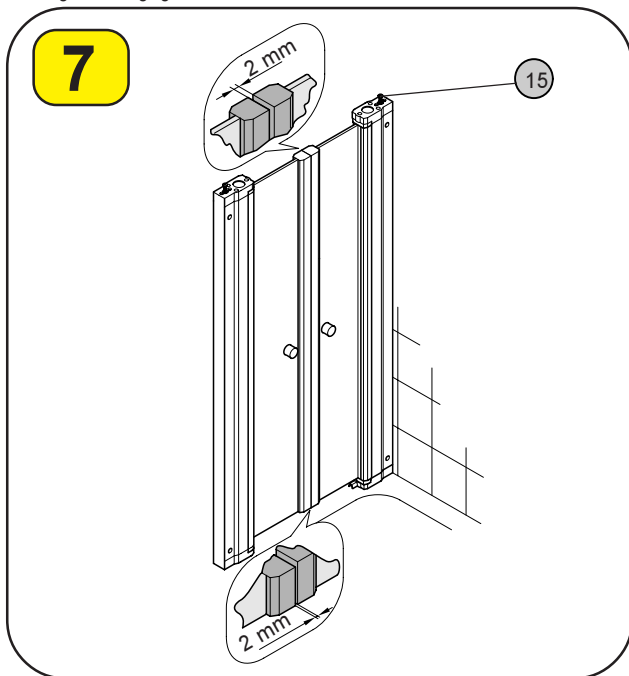

Richten Sie die Türen unter Beachtung des Spaltmaßes parallel aus und ziehen Sie die Schraube 3,5 x 13 (Pos.15) nun fest an.

Align the door leaves parallel (i.e. gap measure is uniform) and tighten the 3.5 x 13 screw (item 15)

Ajustez les portes parallèlement en respectant la fente et serrez maintenant la vis 3,5 x 13 (Pos.15) à fond.

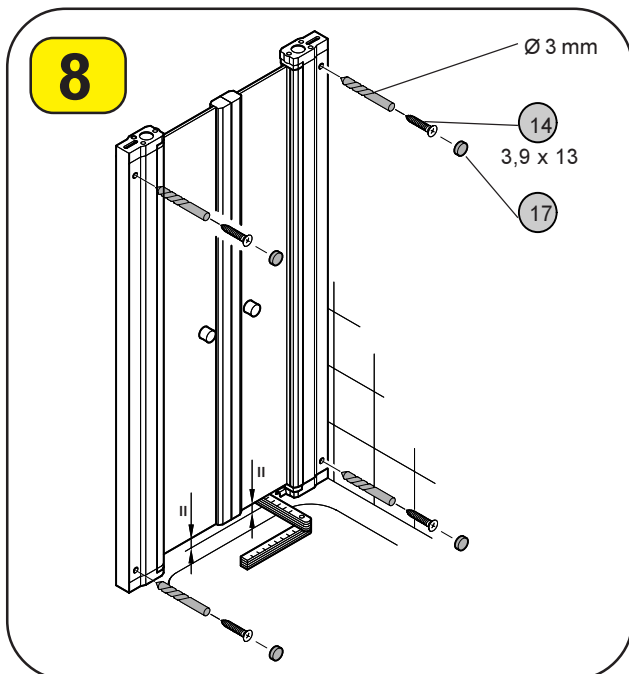

Richten Sie die Türelemente lotrecht aus. Bohren Sie mit dem Bohrer Ø 3 durch die inneren vorgebohrten Löcher vom Türwandprofil und verschrauben dieses mit dem Wandanschlußprofil. Achten Sie vor dem Bohren darauf, dass Sie, dass in Bild 7 eingestellt Spaltmaß nicht verändern. Zur Abstützung der Tür legen Sie hierzu einen Gliedermaßstab oder ähnliches zwischen Scheibe und Duschwanne.

Perpendicularly align the door elements. Drill through the inner pre-drilled holes of the door wall profile using a 3 mm dia. drill and screw it down to the panel connection profile. Make sure not to alter the gap measure set before (picture 7). To support the door use a yard stick or similar put between pane and bath tub.

Aligner les éléments de la porte d'aplomb. A l'aide d'un foret de Ø 3 percer à travers les trous intérieurs prépercés du profil de la porte murale et visser le avec le profilé de raccord pour paroi. Avant de percer veiller que dans le schéma 7 la distance mesurée ne soit pas modifiée. Pour soutenir la porte poser une partie du mètre pliant ou un objet similaire entre la vitre et le receveur de douche.

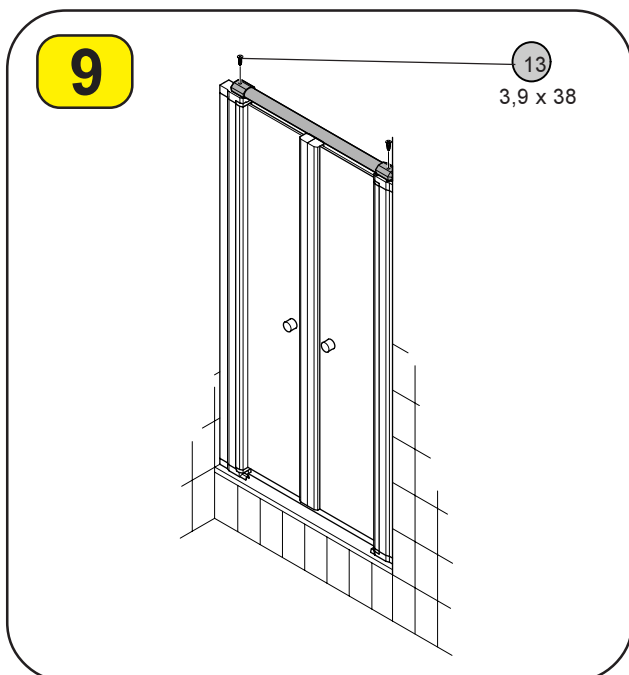

Befestigen Sie die Türstrebe mit der Schraube 3,9 x 38 (Pos.13).

Achten Sie darauf, dass die Rastnocken der Halterungen (Pos.9) in die entsprechende Nut des Lagers greifen.

Die Griffe können in der Höhe nachträglich justiert werden.

Fix the door brace with a 3.9 x 38 screw (item 13).

Ensure that the snap-in cam of the mounts (item 9) engages in the corresponding bearing groove.

The height of the handles may be aligned later.

Fixez la traverse de porte avec la vis 3,9 x 38 (Pos.13).

Veillez à ce que les ergots d'enclenchement des supports (pos. 9) entrent dans la rainure correspondante du palier.

Les poignées peuvent être ajustées en hauteur ultérieurement.

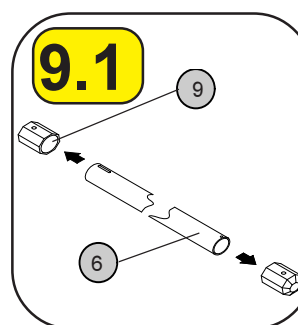

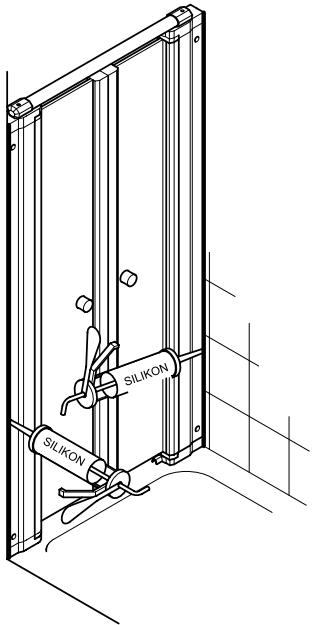
**10**innen  
inside  
intérieur

Die Duschtrennung **nur** an den in der Skizze markierten Stellen mit Silikon abdichten. Darüber hinaus verwendetes Silikon kann dazu führen, dass die Duschtrennung undicht wird. Feuchten Sie zum Glätten der Silikonfuge den Finger mit Spülmittel an. Die Duschtrennung kann erst **24 Stunden** nach dem Abdichten benutzt werden.

Seal the shower partition with silicone **only** at the places marked on the drawing. The use of silicone in additional places may lead to the shower partition becoming leaky. Moisten your finger with dishwashing liquid to smoothen the silicone joint. Point out to your customer that he should only use the shower partition **24 hours after** sealing.

Étanchez la cloison de douche avec du silicone **uniquement** aux endroits indiqués sur le schéma. Par ailleurs, le silicone utilisé peut entraîner une mauvaise étanchéité de la cloison de douche. Humidifiez un doigt avec du produit de rinçage pour lisser le joint en silicone. Signalez au client qu'il peut utiliser la cloison de douche **seulement 24 heures** après la pose de l'étanchéité.

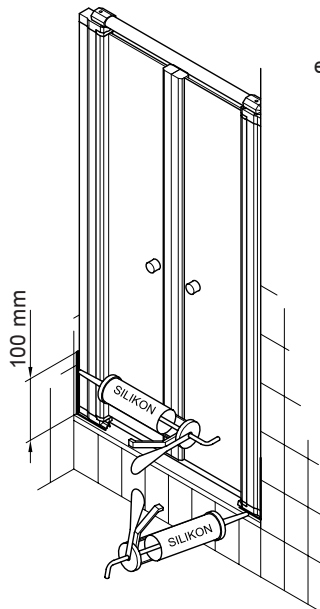
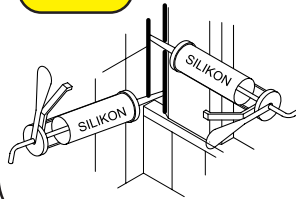
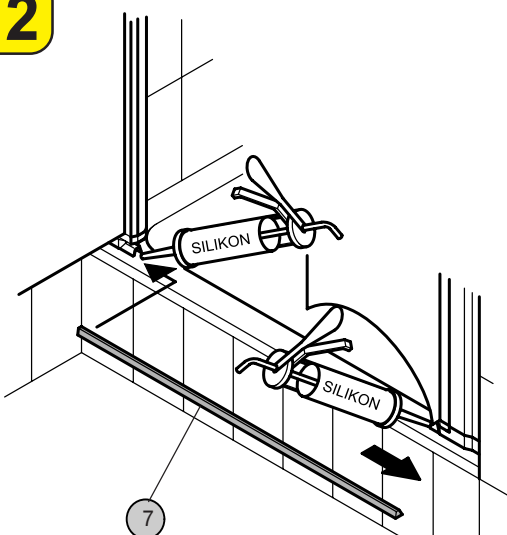
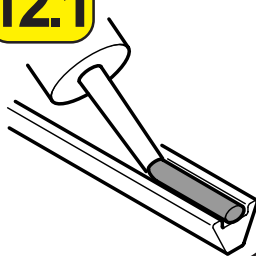
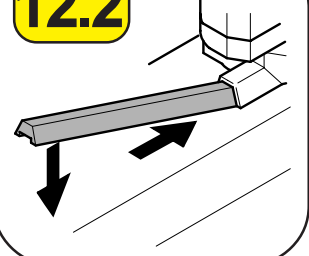
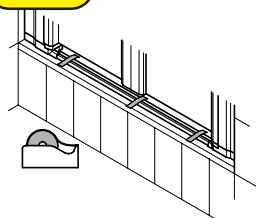
**11**außen  
outside  
extérieur**11.1****12****12.1****12.2****12.3**

Kleben Sie das Schwallprofil auf den Wannenrand. Geben Sie vorher in die Aufnahmenut etwas Silikon.

Glue the swell profile onto the bath rim. Apply some silicone into the sealing recess before.

Coller le joint de protection d'éclaboussement sur le bord du receveur. Appliquer avant un peu de silicone dans les gorges de fixation.

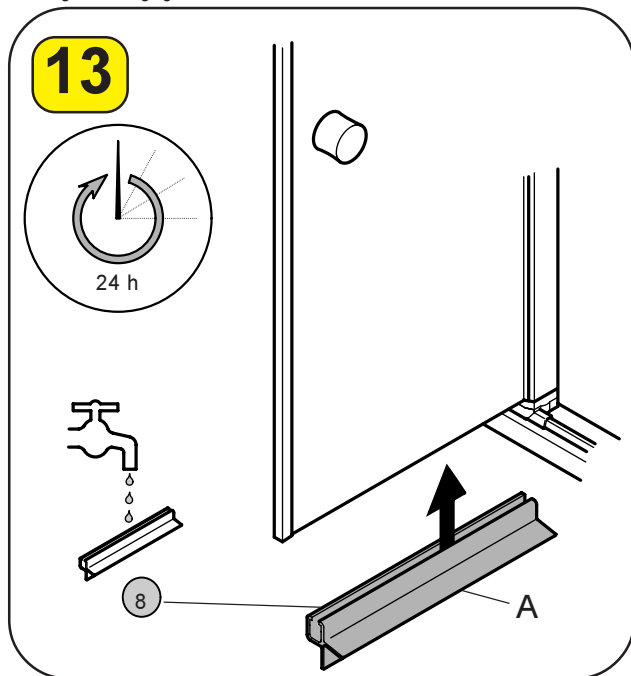

Drücken Sie das Wasserabweisprofil (Pos.8) **24 Stunden** nach dem abdichten unten auf die Türglasscheibe. Die Abweislippe (A) muß hierbei nach innen zeigen.

Press the water repelling profile (item 8) **24 hours** after having finished sealing onto the lower edge of the door pane. The repelling lip (A) must point to the inside.

Comprimez le profilé d'élimination d'eau (Pos.8) **24 heures** après l'étanchéification en bas sur la vitre de la porte. La lèvre d'élimination (A) doit être dirigée vers l'intérieur.

# Explosionszeichnung Schwingtür

## Exploded view of folding door

### Schéma de la porte battante

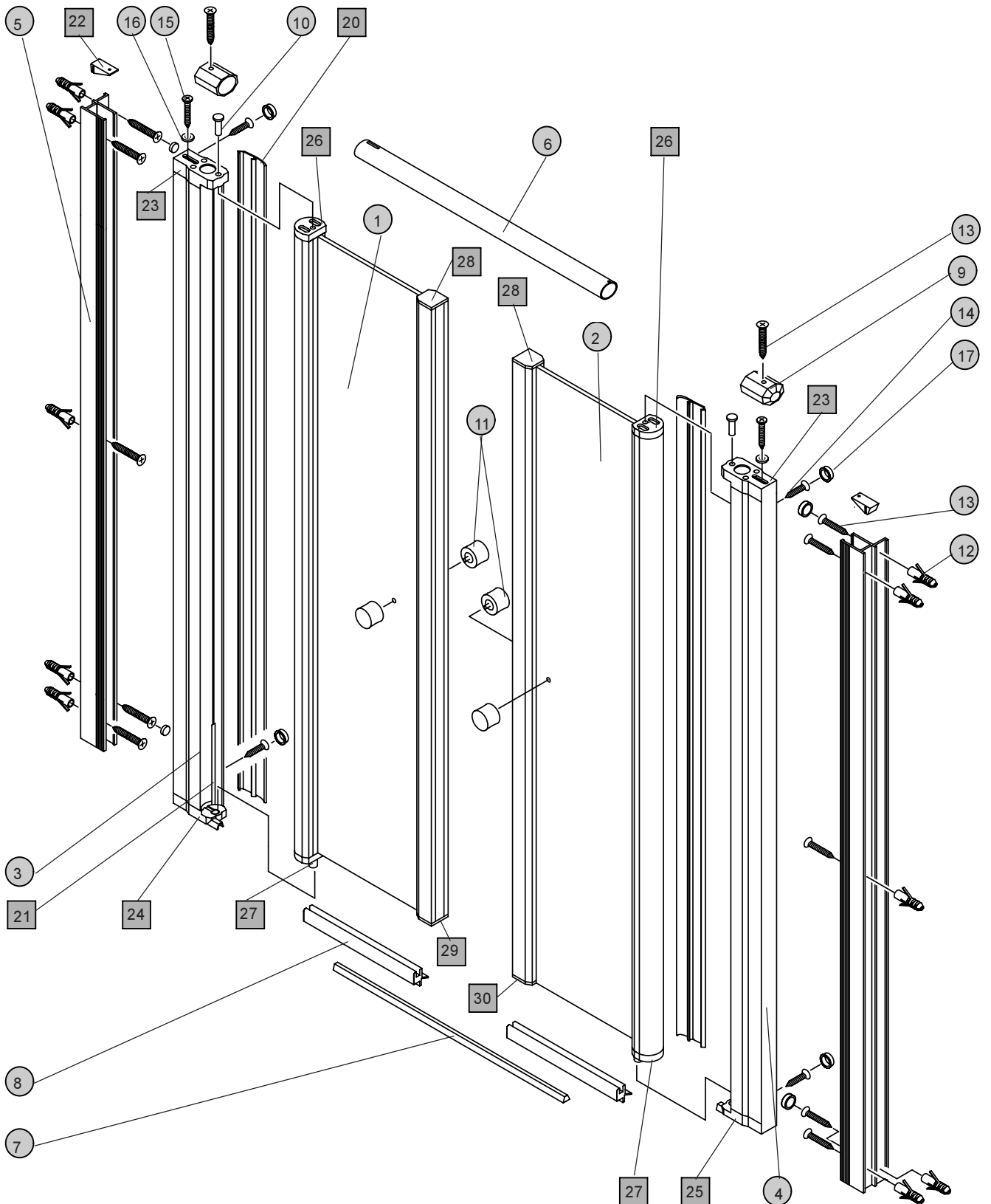

#### Bestellinformation

Ersatzteil bitte nur mit der Angabe der Pos.Nr. bestellen.

■ = bereits vormontiert

#### Ordering information

Please order replacement parts by stating the item no. only.

■ = preassembled

#### Informations pour la commande

Pour la commande des pièces de rechange, indiquer systématiquement le n° de pos.

■ = déjà préassemblé

# Teileliste Schwingtür mit Seitenwand











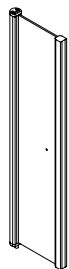

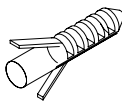

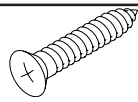
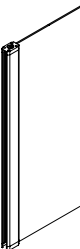
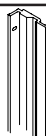





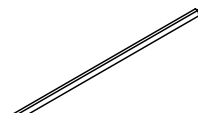

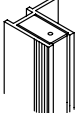
## Parts list of folding door with side panel

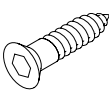
## Liste des pièces de la porte battante avec paroi latérale

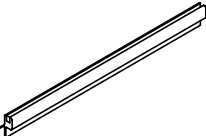
Überprüfen Sie vor der Montage die Vollständigkeit des Zubehörs anhand der Teileliste.

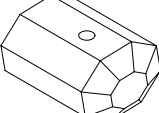
Prior to commencing installation, check that all the parts have been supplied by reference to the parts list.

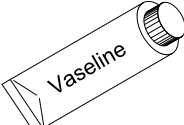
Avant le montage, contrôler à l'aide de la nomenclature que tous les accessoires sont bien présents.

Pos. Item Pos.		Anzahl Quantity Quantité	Pos. Item Pos.		Anzahl Quantity Quantité	Pos. Item Pos.		Anzahl Quantity Quantité
1		1	8		1	19		10
2		1	9		1	20	 3,9 x 38	12
3		1	10		1	21	 3,5 x 13	2
4		1	11		2	22	 3,9 x 13	8
5		1	12		1	23	 nicht verwenden do not use Ne pas utiliser 3,9 x 25	2
6		2	13		5	24	 M6 x 25	5
7		1	14		2	25		2
			15		2	26	 grey white black grau weiß schwarz gris blanc noir	à 8
			16		2	27	 Vaseline	1
			17		2			
			18		5			

Abbildungen sind nicht maßstabsgerecht  
Diagrams are not to scale.  
Les figures ne sont pas à l'échelle

# Montage Schwingtür mit Seitenwand

## Folding door with side panel assembly

### Montage de la porte battante avec paroi latérale

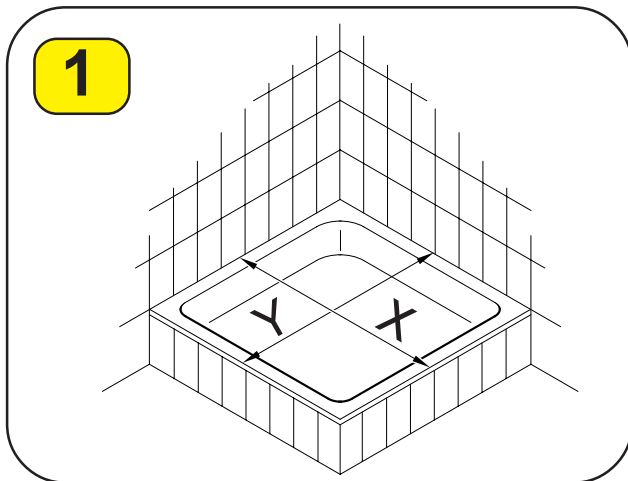

**Wanneneinbaumaß!**  
**Overall tub dimensions!**  
**Cote de montage du bac !**

	Tür Door Porte		Seitenwand Side panel Paroi latérale	
	X min.	X max.	Y min.	Y max.
<b>750</b>	735	750	737	755
<b>800</b>	785	800	787	805
<b>900</b>	885	900	887	905
<b>1000</b>	985	1000	987	1005

Maßangaben in mm  
 Dimensions in mm  
 Cotes exprimées en mm

Wenn Sie die Duschtrennung ohne Duschwanne, bodengleich, einbauen möchten, markieren Sie mit einem wasserlöslichen Faserschreiber die von Ihnen gewünschten Maße, aus dem Bereich der Tabelle, auf die Bodenfliesen. Die weitere Montage erfolgt nach Anleitung.

If you wish to install the shower partition flush with the floor, without a shower tray, use a water-soluble felt-tip pen to mark the dimensions required on the floor tiles, within the range specified in the table. Then continue the installation procedure as specified in the instructions.

Si vous souhaitez monter la séparation de douche au ras du sol, sans receveur de douche, tracer à l'aide d'un feutre effaçable à l'eau les cotes voulues sur les carreaux de sol, ces cotes devant être comprises dans la plage indiquée dans le tableau. La suite du montage s'effectue comme décrit dans les instructions.

Montageanleitung ist für „Seitenwand rechts“ dargestellt. Bei „Seitenwand links“ **spiegelbildlich** montieren.

Achten Sie bei der Montage von Motiv- oder Strukturglas Duschtrennungen darauf, dass die Motiv- oder Strukturseite außen ist.

Installation procedure is shown for „side panel on right“. The mirror image of the diagram applies for „side panel on left“.

When mounting shower partitions with motif or structure glass pay attention to let the motif or structure side point outward.

Les instructions de montage s'appliquent au montage avec „paroi latérale droite“. Le montage s'effectue de manière symétrique pour la „paroi latérale gauche“.

Veillez, lors du montage de vitres à verre structuré ou à motif, à ce que la face à motif ou structurée se trouve à l'extérieur.

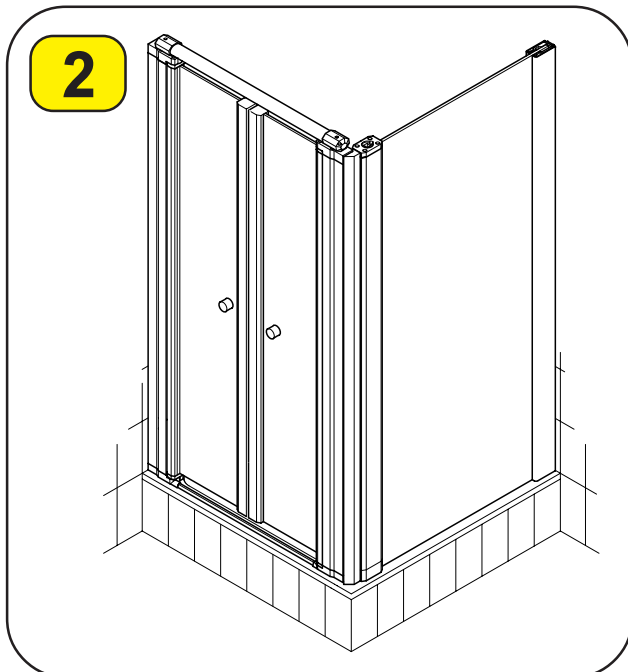

Markieren Sie die Position des Wandanschlußprofiles der Tür (Pos.6) und dem der Seitenwand (Pos.10) auf dem Wanntrand. Verwenden Sie hierzu einen wasserlöslichen Faserstift mit dünner Mine. Der Abstand des Wandanschlußprofiles der Schwingtür beträgt 20 mm und das der Seitenwand 6 mm.

Sketch the position of the wall connecting profiles (items 6) to the rim of the tray. Use a fine felt-tip with water-soluble ink to do so. The distance to the wall connecting profile of the swinging door is 20 mm and to the side wall 6 mm.

Repérez la position des profilés de raccordement mural (Pos.6) sur le bord du bac. Servez-vous pour cela d'un crayon à mine fine soluble à l'eau. L'écartement du profilé de raccordement mural de la porte battante s'élève à 20 mm et celui de la paroi latérale à 6 mm.

**Tipp:**

Das genannte Setzmaß der Wandanschlußprofile stimmt nur, wenn sich das Wannemaß in der obigen Tabelle mit den genannten Verstellbereichen befindet.

**Hint:**

The settlement allowance for the wall connection profiles mentioned is only correct if the tub dimensions in the above table are within the adjustment ranges mentioned.

**Astuce :**

la cote de montage des profilés de raccord qui est mentionnée, n'est correcte que si la cote du bac figure dans le tableau ci-dessus avec les plages de réglage indiquées.

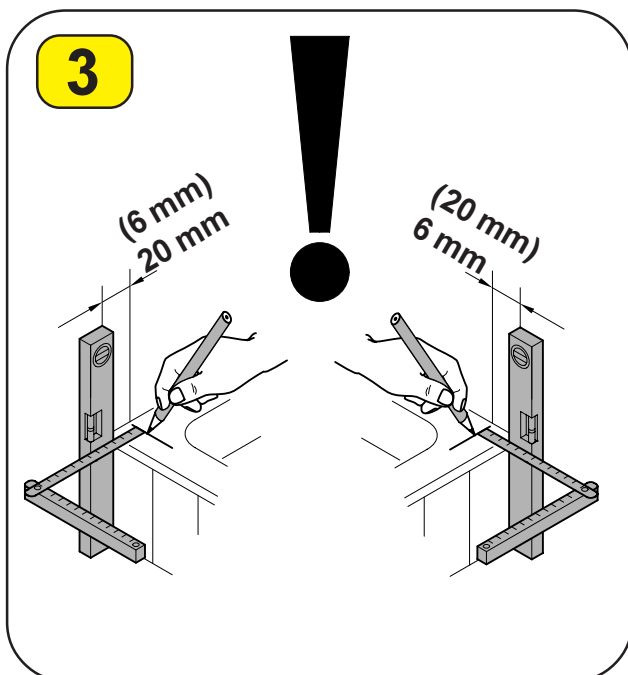

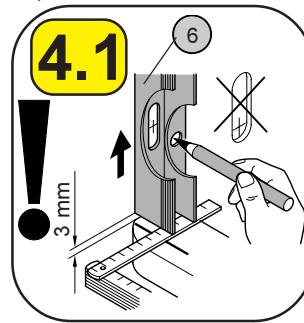
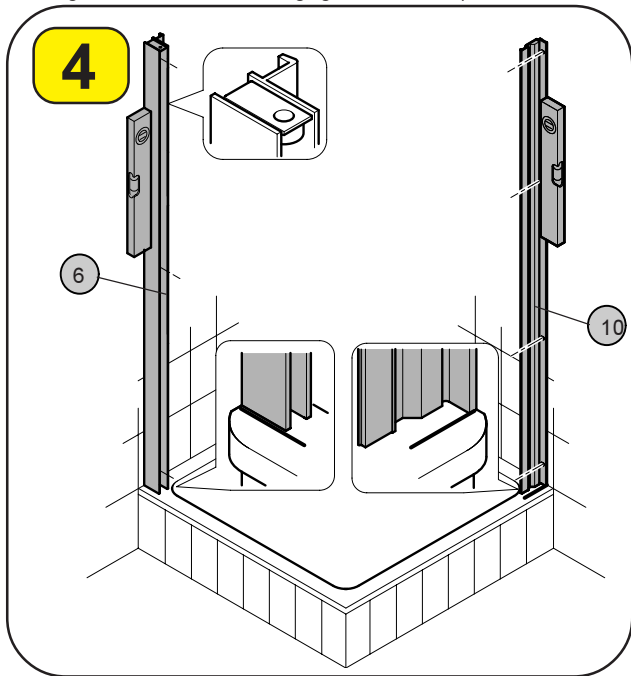

Beachten Sie, dass das Abstandsmaß zwischen Duschwanne und Wandanschlußprofil der Tür (Pos.6) nicht mehr als 3mm beträgt. Das Wandanschlußprofil der Tür (Pos.6) soll so befestigt werden, dass das Klemmstück (A) sich oben befindet. Das Wandanschlußprofil der Seitenwand (Pos.10) wird ohne Luft auf den Wannensrand gesetzt.

Ensure that the gap measure between shower tray and wall connection profiles (items 6) does not exceed 3 mm. The door wall connection profile (item 6) must be fixed in a way to let the clamps (A) be located on top.

Tenez compte que l'écartement entre le bac à douche et les profilés de raccordement mural (Pos.6) ne doit pas dépasser 3mm. Le profilé de raccordement mural de la porte (Pos.6) doit être fixé de manière que l'élément de serrage (A) se trouve vers le haut.

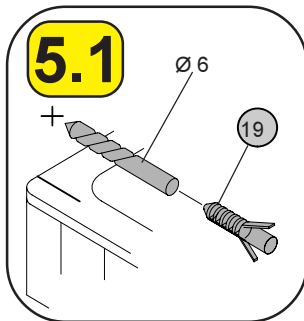
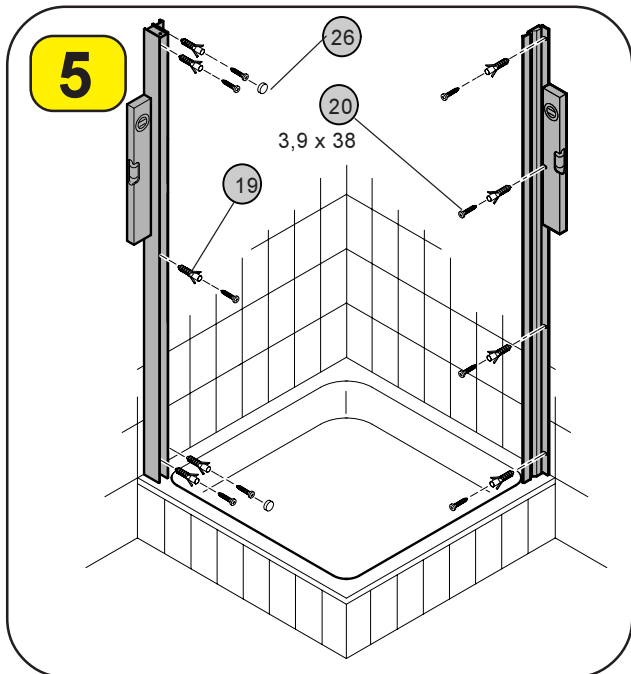

Decken Sie die äußeren Schrauben mit den beiliegenden Kappen (Pos.26) ab.

Cover the outside screws with the caps (pos.26) delivered.

Recouvrir les vis apparentes avec les capuchons (Pos.26) correspondants.

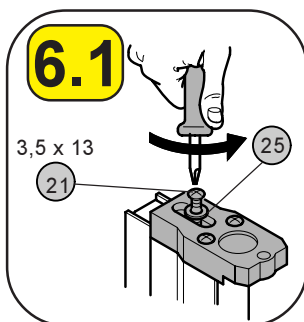
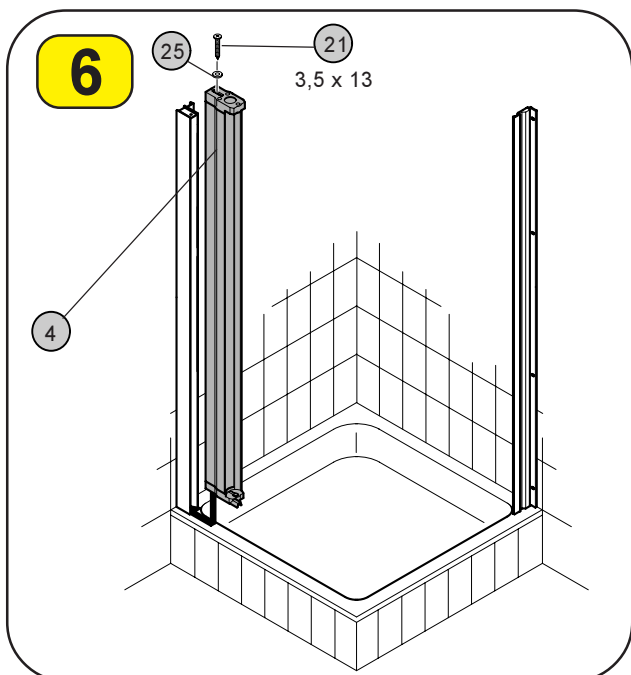

Schieben Sie das Türwandprofil (Pos.4) bis zum Anschlag auf das Wandanschlußprofil und fixieren es mit der Unterlegscheibe (Pos.25) und der Linsenschraube 3,5 x 13 (Pos.21) durch das obere Kunststoffteil mit dem Wandanschlußprofil (Pos.6). Ziehen Sie die Schraube fest an. Beim späteren Ausrichten ist die Schraube gegebenenfalls noch einmal zu lösen.

Push the door wall profile (item 4) to the stop onto the wall connecting profile. Fix it to the wall connecting profile. Fix it to the wall connecting profile. Tighten the screw firmly. On later aligning the screw may be loosened occasionally.

Poussez le profilé de paroi de porte (Pos.4) jusqu'à la butée sur le profilé de raccordement mural et fixez-le avec la rondelle (Pos.25) et la vis à tête cylindrique bombée 3,5 x 13 (Pos.21) par l'élément en matière plastique supérieur avec le profilé de raccordement mural (Pos.6). Veillez à ce que les rainures de logement du profilé antiprojection (A) soient dirigées vers l'extérieur pour les éléments en matière plastique inférieurs. Serrez fermement la vis. Elle peut éventuellement être encore une fois débloquée pour un ajustage ultérieur.

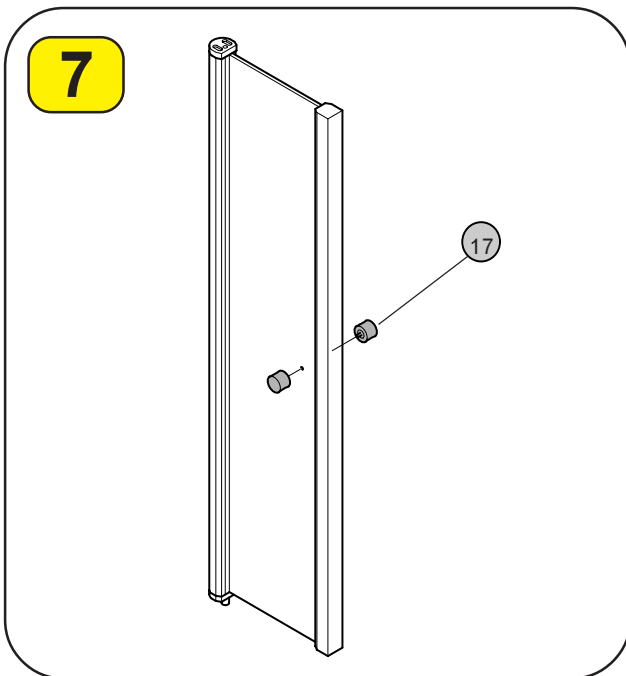

Befestigen Sie den Griff (Pos.17) nach Zeichnung.

Mount handle (item 17) according to the illustration.

Fixez la poignée (Pos.17) selon le croquis.

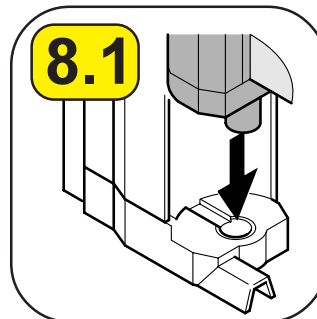
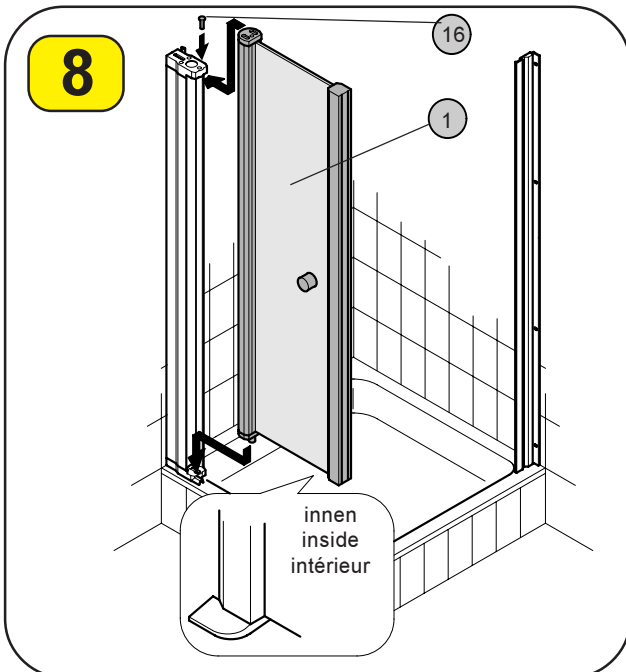

Setzen Sie das rechte Türelement (Pos.1) zwischen die oberen und unteren Lager und fixieren Sie das Türelement mit dem Lagerbolzen (Pos.16).

Set the right door leaf (item 1) between upper and lower bearing and fix it with the bearing bolt (item 16).

Placez maintenant l'élément de porte droit (Pos.1) entre les paliers supérieur et inférieur et fixez l'élément

de porte avec le boulon (Pos.16).

**Tipp:**

Geben Sie etwas Vaseline in die Aufnahme des Bolzens der Drehtür (siehe Bild 8.1).

**Hint:**

Put some Vaseline into the seat of the pivot door pin (refer to illustration 8.1).

**Astuce :**

appliquez un peu de vaseline sur le support du boulon de la porte pivotante (voir illustration 8.1).

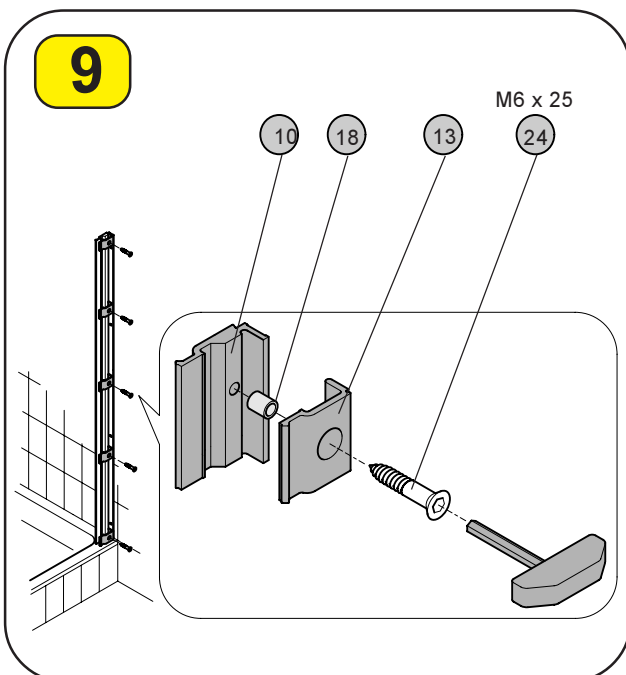

Befestigen Sie die Klemmen (Pos.13) mit den Schrauben M6 x 25 (Pos.24) und dem Schlauchstück (Pos.18) locker auf dem Klemmprofil 1 (Pos.10), so dass Sie die Seitenwandscheibe noch einschieben können.

Loosely fasten the clamps (item 13) with the screws M6 x 25 (item 24) and the piece of hose (item 18) on clamping profile 1 (item 10) so that it is still possible to slide in the side panel pane.

Fixez les crampons (pos. 13) sans les serrer sur le profilé de fixation 1 (pos. 10) à l'aide des vis M6 x 25 (pos. 24) et du flexible (pos. 18) de façon à pouvoir encore enfoncer la paroi latérale.

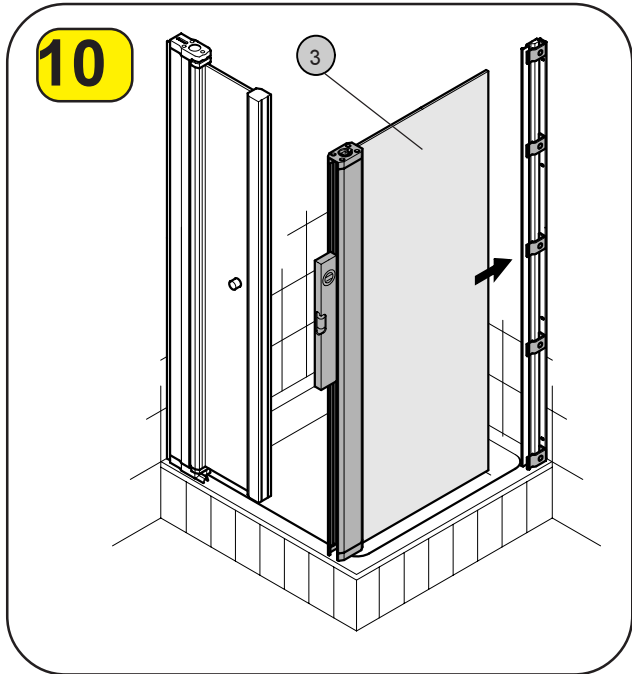

Schieben Sie die Seitenwandscheibe in das vorbereitete Klemmprofil und ziehen eine Klemme fest an.

Slide the side panel pane into the prepared clamping profile and securely tighten one clamp.

Enfoncez la paroi latérale dans le profilé de fixation préparé et bloquez un crampon.

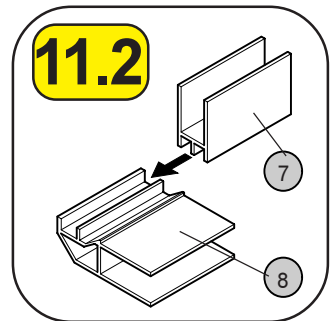
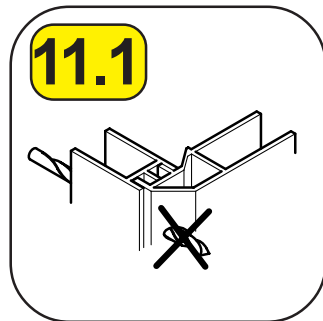
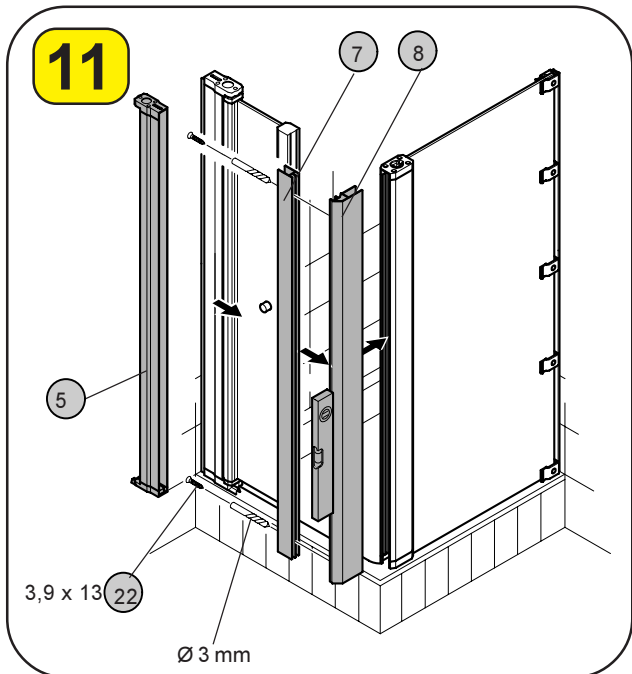

Schieben Sie das Wandanschlußprofil (Pos.7) in das Verbindungsprofil (Pos.8) und stecken diese Profileinheit in die Aufnahme der Seitenwand. Beachten Sie das die Profileinheit oben bündig ist. Verschrauben Sie diese Profile mit den Schrauben 3,9 x 13 (Pos.22). Das Türanschlagprofil (Pos.5) wird nun auf das Wandanschlußprofil (Pos.7) geschoben.

Slide the wall connecting profile (item 7) into the linking profile (item 8) and push this profile unit into the recess groove of the side panel. Ensure the profile unit is flush on the top. Tighten these profiles with the 3.9 x 13 screws (item 22). The door stop profile (item 5) must now be slid onto the wall connecting profile (item 7).

Poussez le profilé de raccordement mural (Pos.7) dans le profilé d'assemblage (Pos.8) et enfichez cette unité dans la rainure de logement de la paroi latérale. Tenez compte que l'unité affleure en haut. Vissez ces profilés avec les vis 3,9 x 13 (Pos.22). Le profilé de butée de porte (Pos.5) est maintenant poussé sur le profilé de raccordement mural (Pos.7).

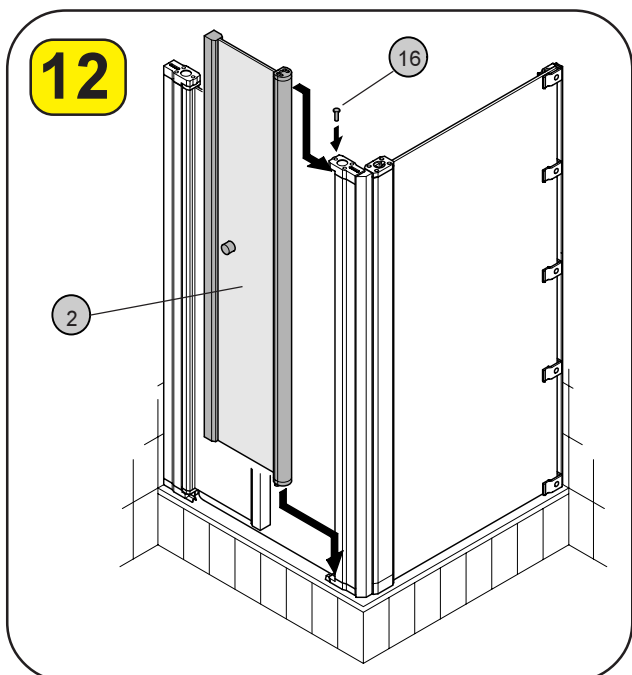

Setzen Sie nun das linke Türelement (Pos.2) zwischen die oberen und unteren Lager und fixieren Sie das Türelement mit dem Lagerbolzen (Pos.16).

Then set the left door leaf (item 2) between upper and lower bearing and fix it with the bearing bolt (item 16).

Placez maintenant l'élément de porte gauche (Pos.2) entre les paliers supérieur et inférieur et fixez l'élément de porte avec le boulon (Pos.16).

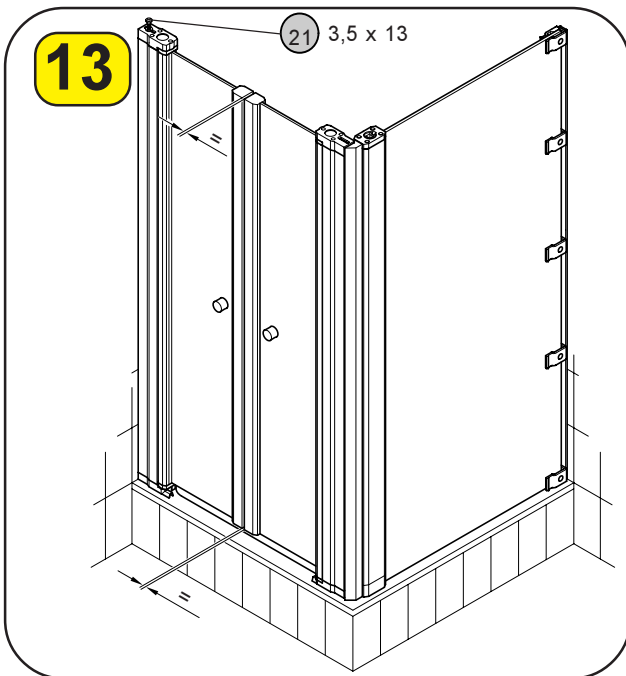

**13**

21 3,5 x 13

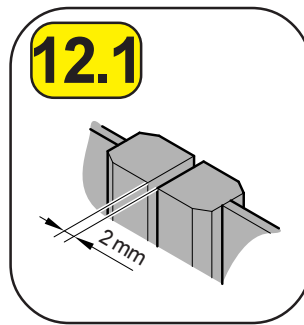

**12.1**

Richten Sie die Tür parallel zum Türanschlagprofil aus, dabei kann es erforderlich sein, dass die Schraube 3,5 x 13 (Pos.21) noch einmal gelöst und wieder fest angezogen werden muß.

Parallely align the door to the door stop profile. To do so it may become necessary to loosen the 3.5 x 13 screw (item 21) again and then tighten it finally.

Ajustez la porte parallèlement au profilé de butée de porte; ce faisant, il peut être nécessaire de débloquer encore une fois la vis 3,5 x 13 (Pos.21) et de la resserrer à fond.

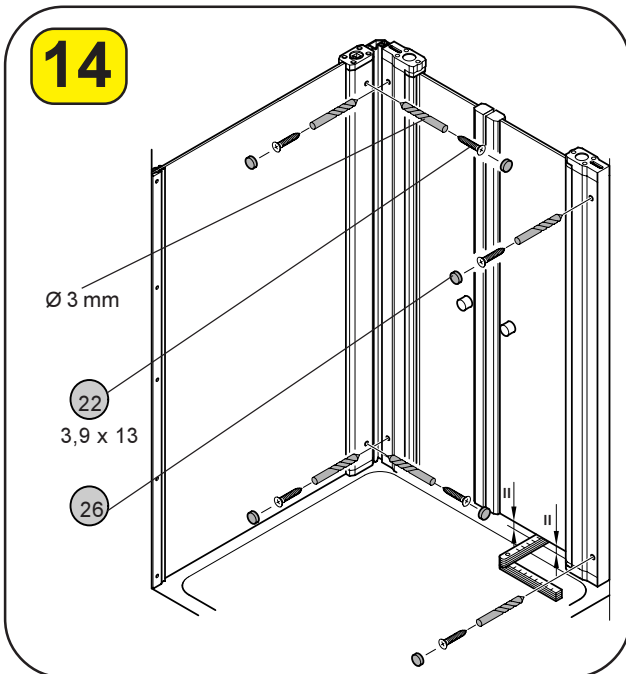

**14**

Ø 3 mm

22

3,9 x 13

26

Bohren Sie mit dem Bohrer Ø 3 durch die inneren vorgebohrten Löcher vom Türwandprofil und verschrauben dieses mit dem Wandanschlußprofil. Achten Sie vor dem bohren darauf, dass Sie, dass in Bild 13 eingestellte Spaltmaß nicht verändern. Zur Abstützung der Türen legen Sie hierzu einen Gliedermaßstab oder ähnliches zwischen Scheibe und Duschwanne.

Drill through the inner predrilled holes of the door wall profile using a 3 mm dia. drill and screw it down to the panel connection profile. Make sure not to alter the gap measure set before (picture 13). To support the door use a yard stick or similiar put between pane and bath tub.

A l'aide d'un foret de Ø 3 percer à travers les trous intérieurs prépercés du profil de la porte murale et visser le avec le profilé de raccord pour paroi. Avant de percer veiller que dans le schéma 13 la distance mesurée ne soit pas modifiée. Pour soutenir la porte poser une partie du mètre pliant ou un objet similaire entre la vitre et le receveur de douche.

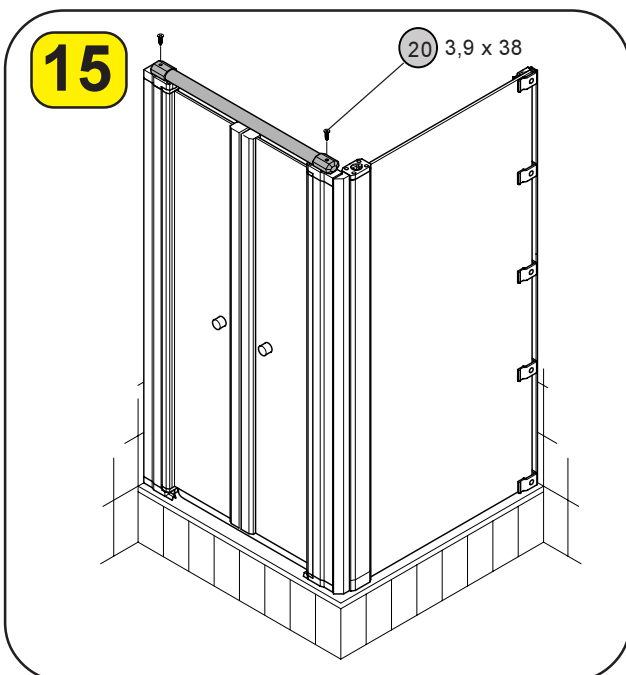

**15**

20 3,9 x 38

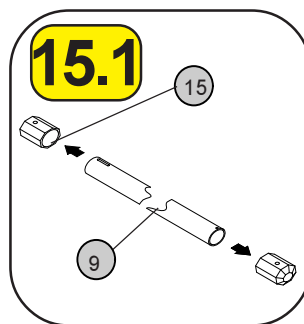

**15.1**

Befestigen Sie die Türstrebe mit der Schraube 3,9 x 38 (Pos.20).

Achten Sie darauf, dass die Rastnocken der Halterungen (Pos.15) in die entsprechende Nut des Lagers greifen.

Die Griffe können in der Höhe nachträglich justiert werden.

Fix the door brace with a 3.9 x 38 screw (item 20).

Ensure that the snap-in cam of the mounts (item 15) engages in the corresponding bearing groove.

The height of the handles may be aligned later.

Fixez la traverse de porte avec la vis 3,9 x 38 (Pos.20).

Veillez à ce que les ergots d'enclenchement des supports (pos.15) entrent dans la rainure correspondante du palier.

Les poignées peuvent être ajustées en hauteur ultérieurement.

16

innen  
inside  
intérieur

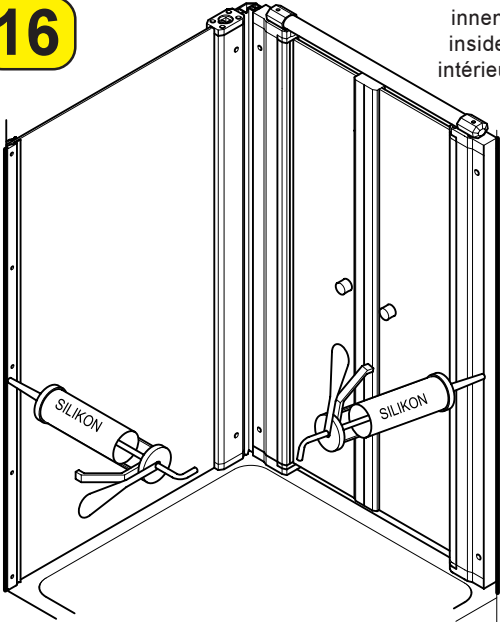

Die Duschtrennung **nur** an den in der Skizze markierten Stellen mit Silikon abdichten. Darüber hinaus verwendetes Silikon kann dazu führen, dass die Duschtrennung undicht wird. Feuchten Sie zum Glätten der Silikonfuge den Finger mit Spülmittel an. Die Duschtrennung kann erst **24 Stunden** nach dem Abdichten benutzt werden.

Seal the shower partition with silicone **only** at the places marked on the drawing. The use of silicone in additional places may lead to the shower partition becoming leaky. Moisten your finger with dishwashing liquid to smoothen the silicone joint. Point out to your customer that he should only use the shower partition **24 hours** after sealing.

Etanchez la cloison de douche avec du silicone **uniquement** aux endroits indiqués sur le schéma. Par ailleurs, le silicone utilisé peut entraîner une mauvaise étanchéité de la cloison de douche. Humidifiez un doigt avec du produit de rinçage pour lisser le joint en silicone. Signalez au client qu'il peut utiliser la cloison de douche **seulement 24 heures** après la pose de l'étanchéité.

17

außen  
outside  
extérieur

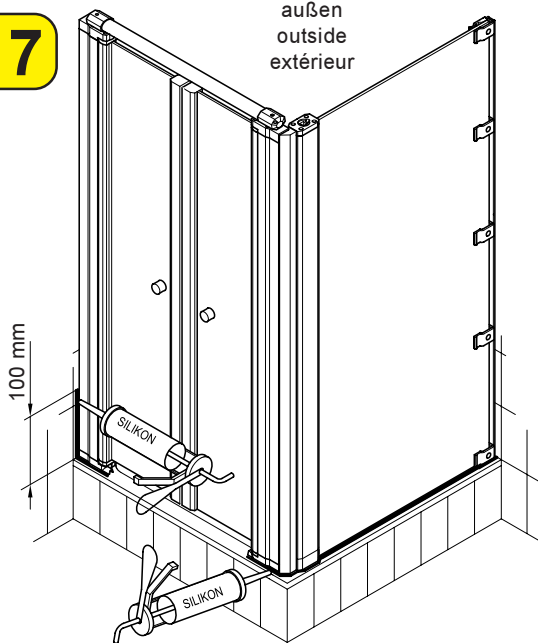

17.1

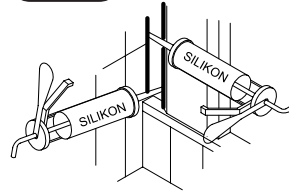

18

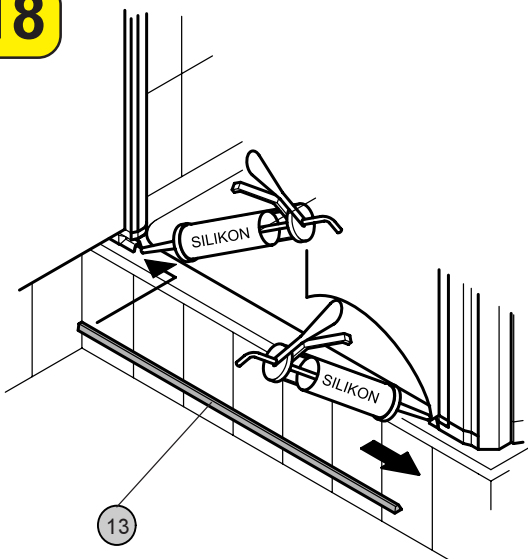

18.1

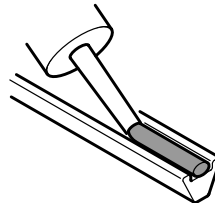

18.2

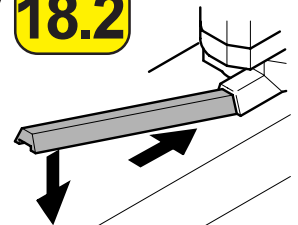

18.3

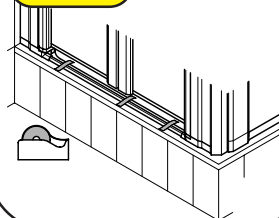

Kleben Sie das Schwallprofil auf den Wannenrand. Geben Sie vorher in die Aufnahmenut etwas Silikon.

Glue the swell profile onto the bath rim. Apply some silicone into the sealing recess before.

Coller le joint de protection d'éclaboussement sur le bord du receveur. Appliquer avant un peu de silicone dans les gorges de fixation.

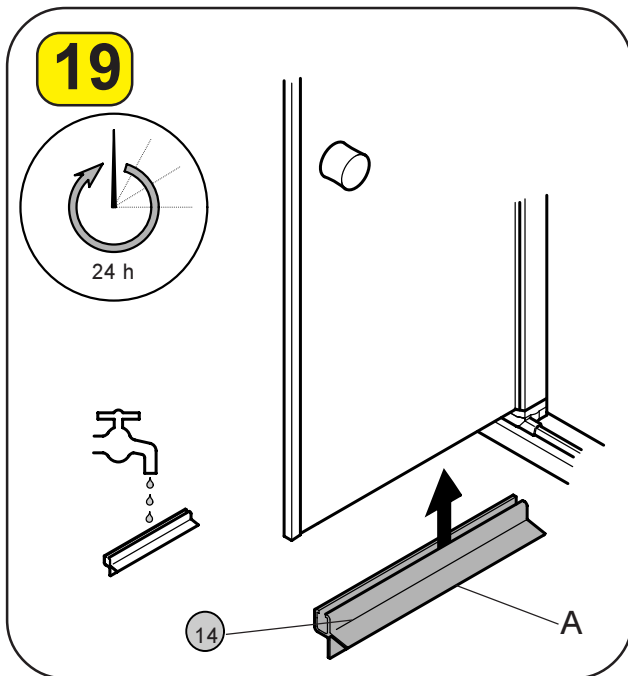

Drücken Sie das Wasserabweisprofil (Pos.14) **24 Stunden** nach dem abdichten unten auf die Türglasscheibe. Die Abweislippe (A) muß hierbei nach innen zeigen.

Press the water repelling profile (item 14) **24 hours** after having finished sealing onto the lower edge of the door pane. The repelling lip (A) must point to the inside.

Comprimez le profilé d'élimination d'eau (Pos.14) **24 heures** après l'étanchéification en bas sur la vitre de la porte. La lèvre d'élimination (A) doit être dirigée vers l'intérieur.

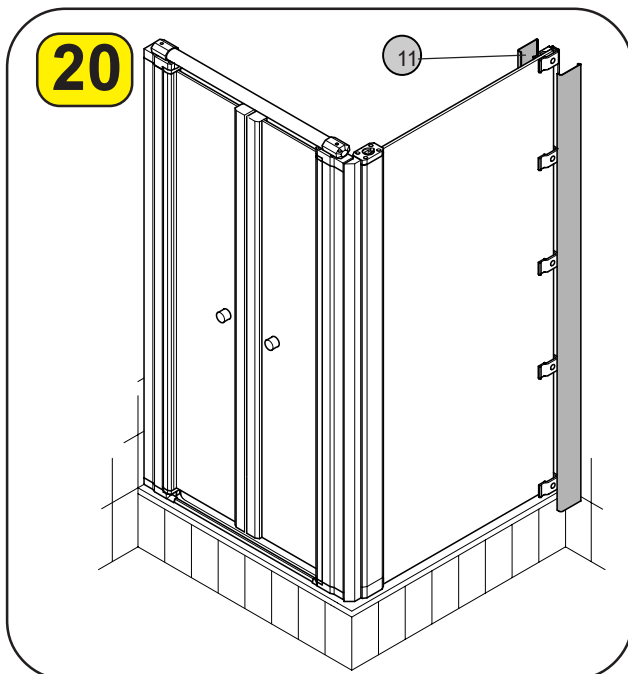

Drücken Sie die Klipsprofile (Pos.6) auf die äußeren Klemmen und dem inneren Klemmprofil bis diese hörbar einrasten.

Push the clip-on profiles (item 6) onto the outer clamps and the inner clamping profile until they audibly engage.

Enfoncez les profilés à clips (pos.6) sur les crampons extérieurs et sur le profilé de fixation intérieur jusqu'à ce que celui-ci soit enclenché.

**Explosionszeichnung  
Schwingtür mit Seitenwand**  
**Exploded view of folding  
door with side panel**  
**Schéma de la porte  
battante avec paroi  
latérale**

Bestellinformation  
Ersatzteil bitte nur mit  
der Angabe der  
Pos.Nr. bestellen.  
■ = bereits vormontiert

Ordering information  
Please order replace-  
ment parts by stating  
the item no. only.  
■ = preassembled

Informations pour la  
commande  
Pour la commande des  
pièces de rechange,  
indiquer systématiquement  
le n° de pos.  
■ = déjà préassemblé

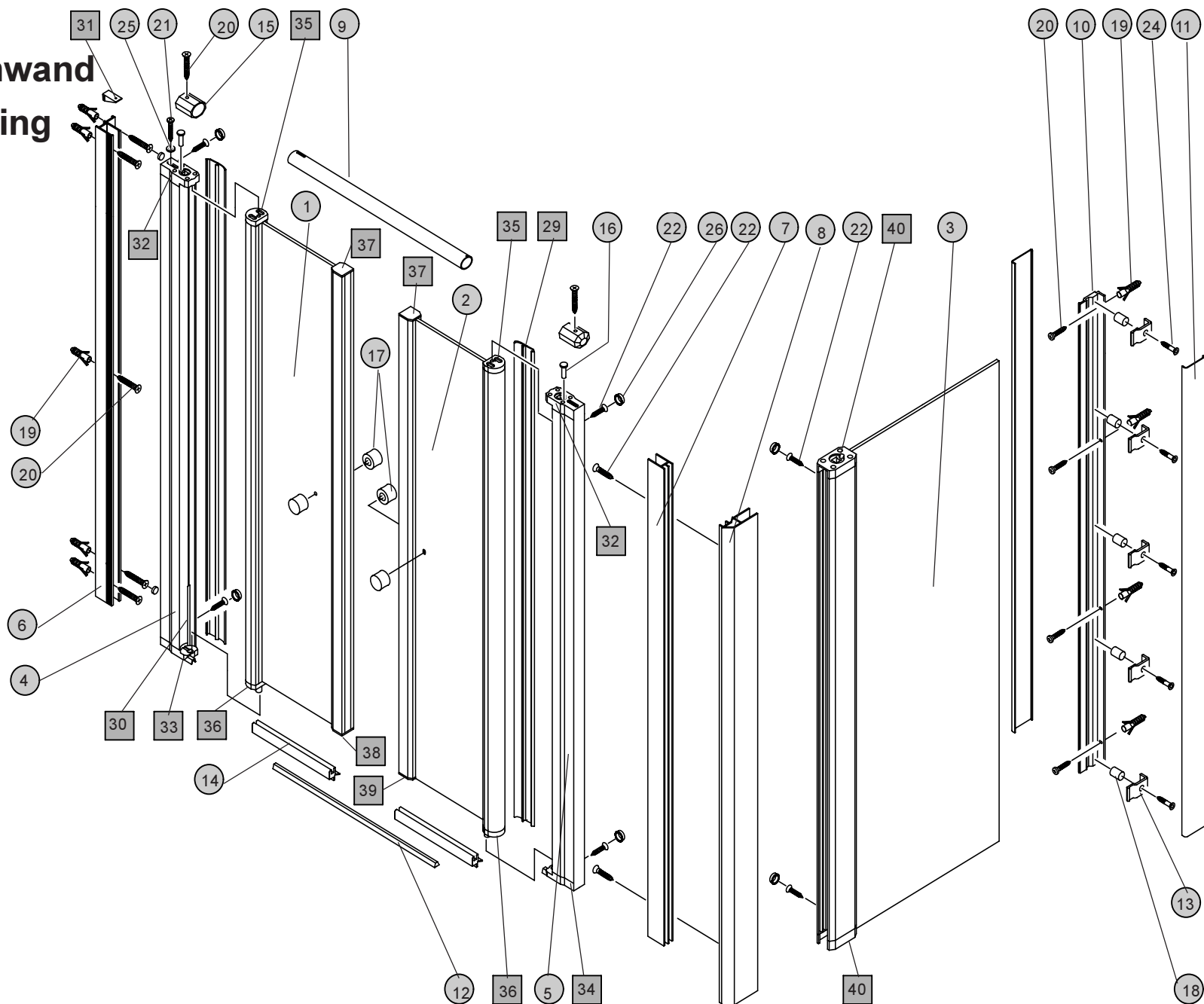

Schwingtür mit Seitenwand / Swinging door with side panel / Porte battante avec paroi latérale

**Teileliste Schwingtür mit Badewannen-Seitenwand****Parts list of folding door with bathtub side panel****Liste des pièces de la porte battante avec baignoire – paroi latérale**

Überprüfen Sie vor der Montage die Vollständigkeit des Zubehörs anhand der Teileliste.

Prior to commencing installation, check that all the parts have been supplied by reference to the parts list.

Avant le montage, contrôler à l'aide de la nomenclature que tous les accessoires sont bien présents.

Pos. Item Pos.		Anzahl Quantity Quantité	Pos. Item Pos.		Anzahl Quantity Quantité	Pos. Item Pos.		Anzahl Quantity Quantité
1		1	8		1	19		4
2		1	9		1	20		10
3		1	10		1	21		12
4		1	11		2	22		2
5		1	12		1	23		6
6		2	13		1	24		2
7		1	14		4	25		2
			15		2	26		4
			16		2	27		2
			17		2	28		à 8
			18		2	29		1

Abbildungen sind nicht maßstabsgerecht  
Diagrams are not to scale.  
Les figures ne sont pas à l'échelle

# Montage Schwingtür mit Badewannen-Seitenwand

## Folding door with bathtub side panel assembly

## Montage de la porte battante avec baignoire – paroi latérale

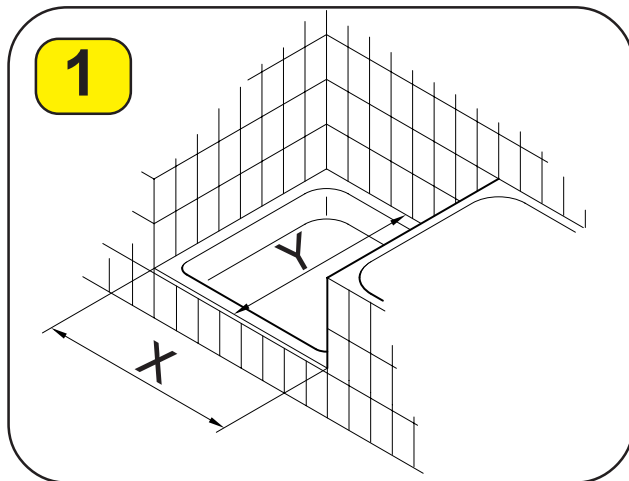

**Wanneneinbaumaß!**  
Overall tub dimensions!  
Cote de montage du bac !

	Tür Door Porte		Seitenwand Side panel Paroi latérale	
	X min.	X max.	Y min.	Y max.
<b>750</b>	735	750	737	755
<b>800</b>	785	800	787	805
<b>900</b>	885	900	887	905
<b>1000</b>	985	1000	987	1005

Maßangaben in mm  
Dimensions in mm  
Cotes exprimées en mm

Wenn Sie die Duschtrennung ohne Duschwanne, bodengleich, einbauen möchten, markieren Sie mit einem wasserlöslichen Faserschreiber die von Ihnen gewünschten Maße, aus dem Bereich der Tabelle, auf die Bodenfliesen. Die weitere Montage erfolgt nach Anleitung.

If you wish to install the shower partition flush with the floor, without a shower tray, use a water-soluble felt-tip pen to mark the dimensions required on the floor tiles, within the range specified in the table. Then continue the installation procedure as specified in the instructions.

Si vous souhaitez monter la séparation de douche au ras du sol, sans receveur de douche, tracer à l'aide d'un feutre effaçable à l'eau les cotes voulues sur les carreaux de sol, ces cotes devant être comprises dans la plage indiquée dans le tableau. La suite du montage s'effectue comme décrit dans les instructions.

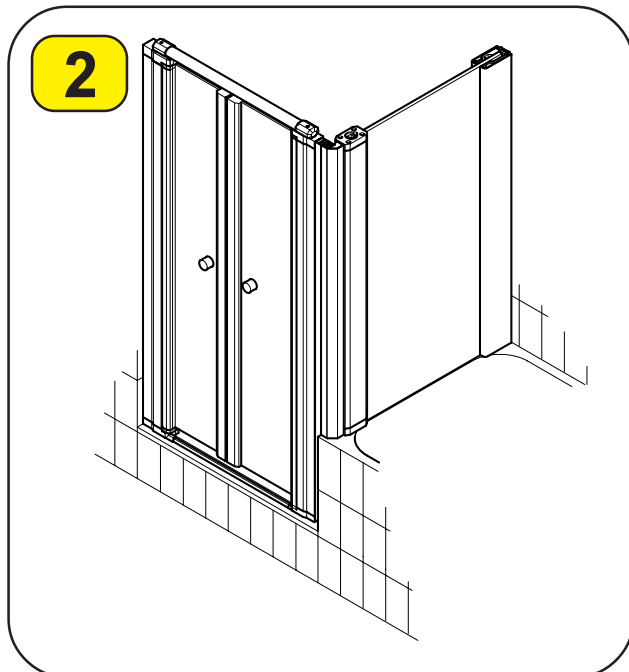

Montageanleitung ist für „Seitenwand rechts“ dargestellt. Bei „Seitenwand links“ **spiegelbildlich** montieren.

Achten Sie bei der Montage von Motiv- oder Strukturglas Duschtrennungen darauf, dass die Motiv- oder Strukturseite außen ist.

Installation procedure is shown for „side panel on right“. The mirror image of the diagram applies for „side panel on left“.

When mounting shower partitions with motif or structure glass pay attention to let the motif or structure side point outward.

Les instructions de montage s'appliquent au montage avec „paroi latérale droite“. Le montage s'effectue de manière symétrique pour la „paroi latérale gauche“.

Veillez, lors du montage de vitres à verre structuré ou à motif, à ce que la face à motif ou structurée se trouve à l'extérieur.

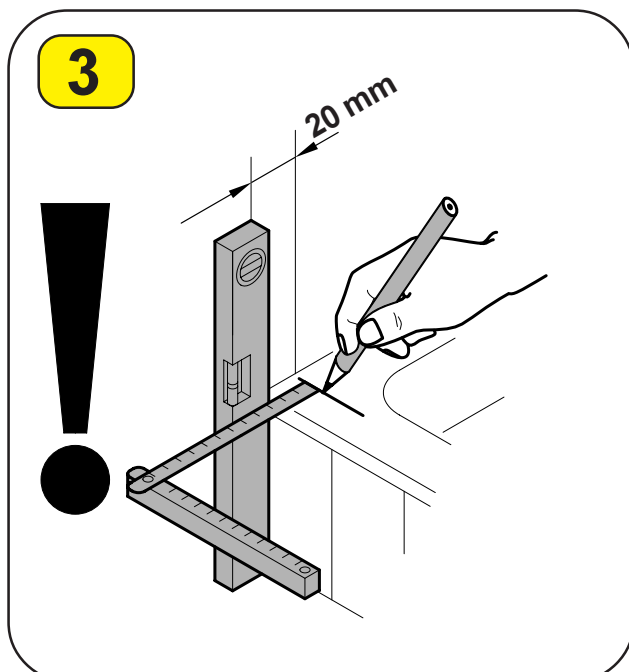

Markieren Sie die Position des Wandanschlußprofiles der Tür (Pos.6) auf dem Wannrand. Verwenden Sie hierzu einen wasserlöslichen Faserschreiber mit dünner Mine. Der Abstand des Wandanschlußprofiles der Schwingtür beträgt 20 mm.

Sketch the position of the wall connecting profiles (item 6) to the rim of the tray. Use a fine felt-tip with water-soluble ink to do so. The distance to the wall connecting profile of the swinging door is 20 mm.

Repérez la position des profilés de raccordement mural (Pos.6) sur le bord du bac. Servez-vous pour cela d'un crayon à mine fine soluble à l'eau. L'écartement du profilé de raccordement mural de la porte battante s'élève à 20mm.

### Tipp:

Das genannte Setzmaß der Wandanschlußprofile stimmt nur, wenn sich das Wannenmaß in der obigen Tabelle mit den genannten Verstellbereichen befindet.

### Hint:

The settlement allowance for the wall connection profiles mentioned is only correct if the tub dimensions in the above table are within the adjustment ranges mentioned.

### Astuce :

la cote de montage des profilés de raccord qui est mentionnée, n'est correcte que si la cote du bac figure dans le tableau ci-dessus avec les plages de réglage indiquées.

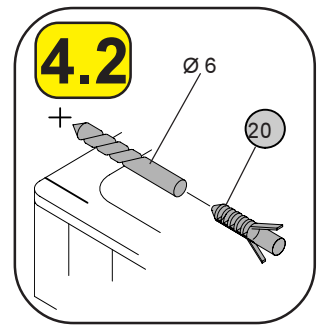
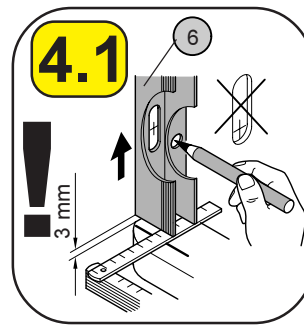
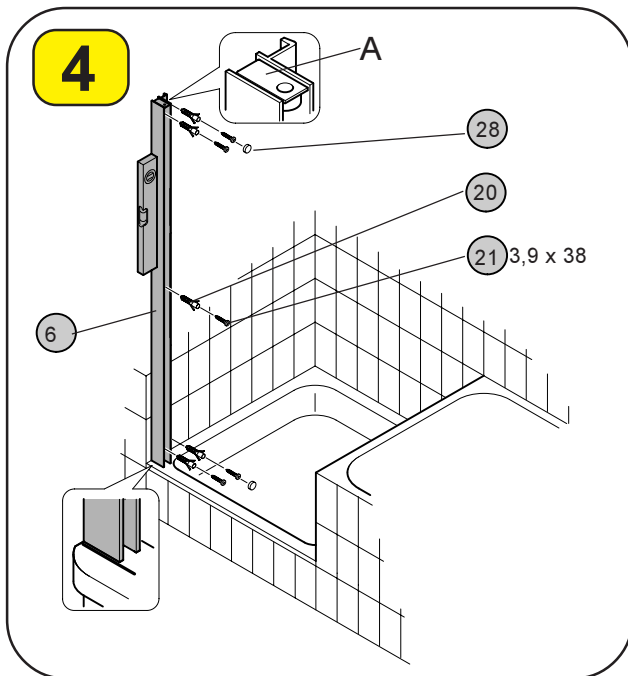

Beachten Sie, dass das Abstandsmaß zwischen Duschwanne und Wandanschlußprofil (Pos.6) nicht mehr als 3 mm beträgt. Das Wandanschlußprofil soll so befestigt werden, dass das Klemmstück (A) sich oben befindet.

Decken Sie die äußeren Schrauben mit den beiliegenden Kappen ab

Make sure that the gap between bath tub and panel connection profile (pos.8) does not exceed 3 mm. Mount panel connection profile ensuring that clamp (A) is upside.

Cover the outside screws with the caps delivered.

Faire attention que l'intervalle entre le receveur de douche et le profilé de raccord (Pos.8) pour paroi soit au maximum de 3 mm. Fixer le profilé de raccord pour paroi de façon que la barrette de raccordement (A) se trouve en haut.

Recouvrir les vis apparentes avec les capuchons correspondants.

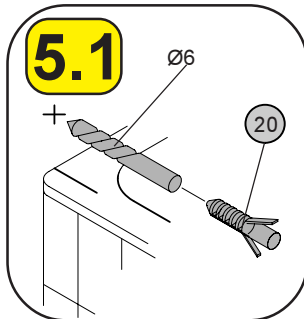
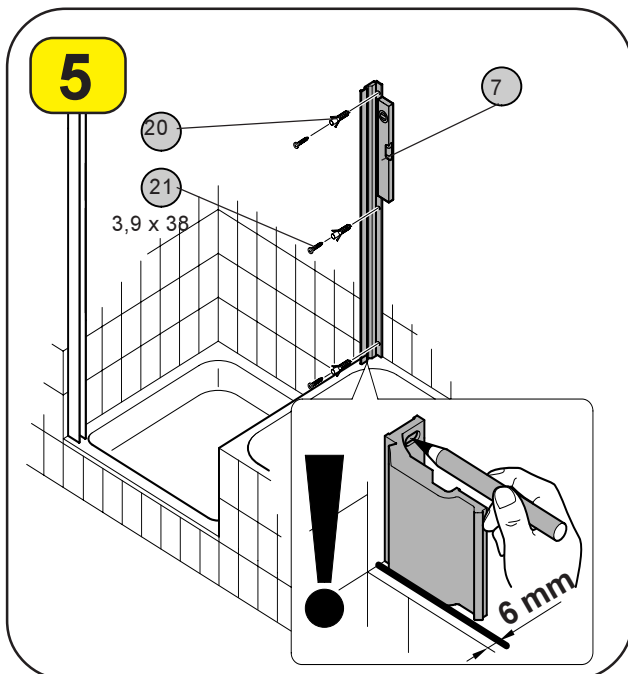

Markieren Sie die Vorderkante des Wandanschlußprofiles der verkürzten Seitenwand auf dem Badewannenrand.

Setzen Sie das Wandanschlußprofil ohne Luft auf den Badewannenrand.

Mark the front edge of the wall connection profile of the shortened side panel on the rim of the tub. Place the wall connection profile onto the rim of the tub without clearance.

Marquez la face frontale du profilé de raccord de la paroi latérale raccourcie sur le bord du bac. Posez le profilé de raccord sans air sur le bord du bac.

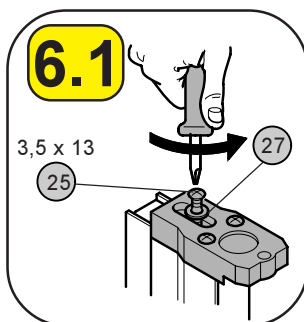
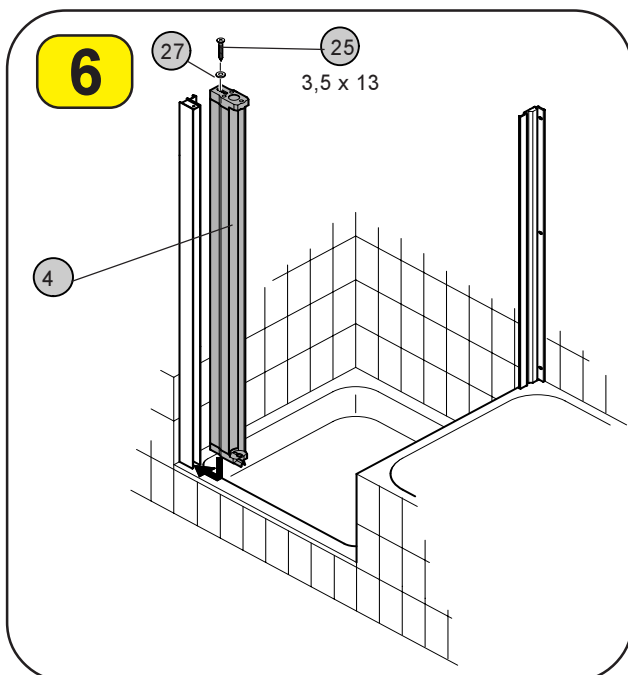

Schieben Sie das Türwandprofil (Pos.4) bis zum Anschlag auf das Wandanschlußprofil und fixieren es mit der Unterlegscheibe (Pos.27) und der Linsenschraube 3,5 x 13 (Pos.25) durch das obere Kunststoffteil mit dem Wandanschlußprofil (Pos.6). Ziehen Sie die Schraube fest an. Beim späteren Ausrichten ist die Schraube gegebenenfalls noch einmal zu lösen.

Push the door wall profile (item 4) to the stop onto the wall connecting profile. Fix it to the wall connecting profile (item 6) using a lenticular head screw 3.5 x 13 (item 25) and a washer (item 27) through the upper plastic part. Tighten the screw firmly. On later aligning the screw may be loosened occasionally.

Poussez le profilé de paroi de porte (Pos.4) jusqu'à la butée sur le profilé de raccordement mural et fixez-le avec la rondelle (Pos.27) et la vis à tête cylindrique bombée 3,5 x 13 (Pos.25) par l'élément en matière plastique supérieur avec le profilé de raccordement mural (Pos.6). Veillez à ce que les rainures de logement du profilé antiprojection (A) soient dirigées vers l'extérieur pour les éléments en matière plastique inférieurs. Serrez fermement la vis. Elle peut éventuellement être encore une fois débloquée pour un ajustage ultérieur.

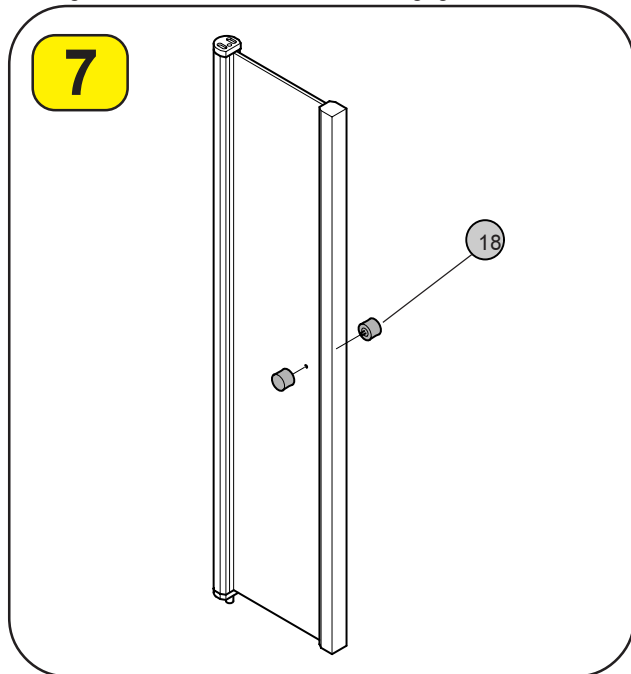

Mount handle (item 18) according to the illustration.

Fixez la poignée (Pos.18) selon le croquis.

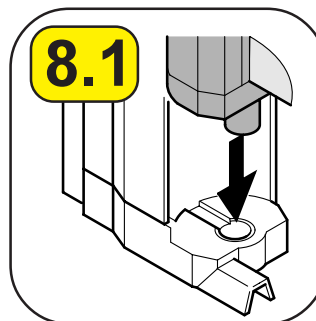
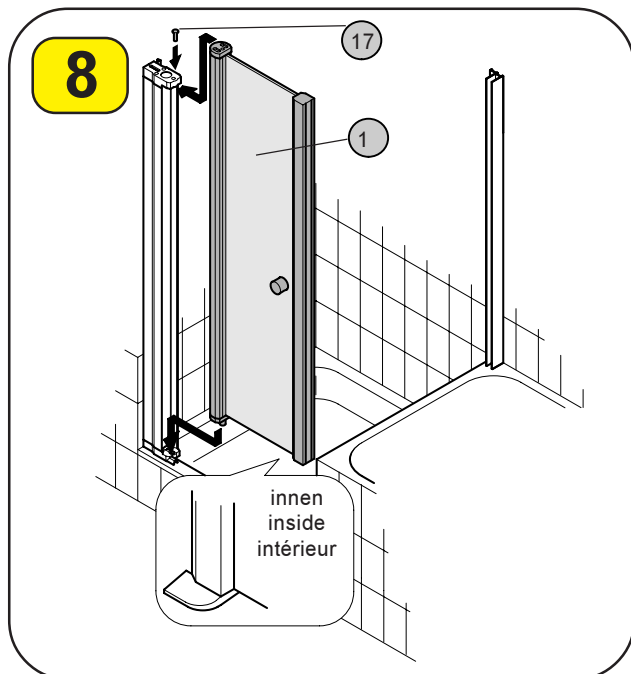

Setzen Sie das rechte Türelement (Pos.1) zwischen die oberen und unteren Lager und fixieren Sie das Türelement mit dem Lagerbolzen (Pos.17).

Set the right door leaf (item 1) between upper and lower bearing and fix it with the bearing bolt (item 17).

Placez maintenant l'élément de porte droit (Pos.1) entre les paliers supérieur et inférieur et fixez l'élément de porte avec le boulon (Pos.17).

Placez maintenant l'élément de porte droit (Pos.1) entre les paliers supérieur et inférieur et fixez l'élément de porte avec le boulon (Pos.17).

**Tipp:**

Geben Sie etwas Vaseline in die Aufnahme des Bolzens der Drehtür (siehe Bild 8.1).

**Hint:**

Put some Vaseline into the seat of the pivot door pin (refer to illustration 8.1).

**Astuce :**

appliquez un peu de vaseline sur le support du boulon de la porte pivotante (voir illustration 8.1).

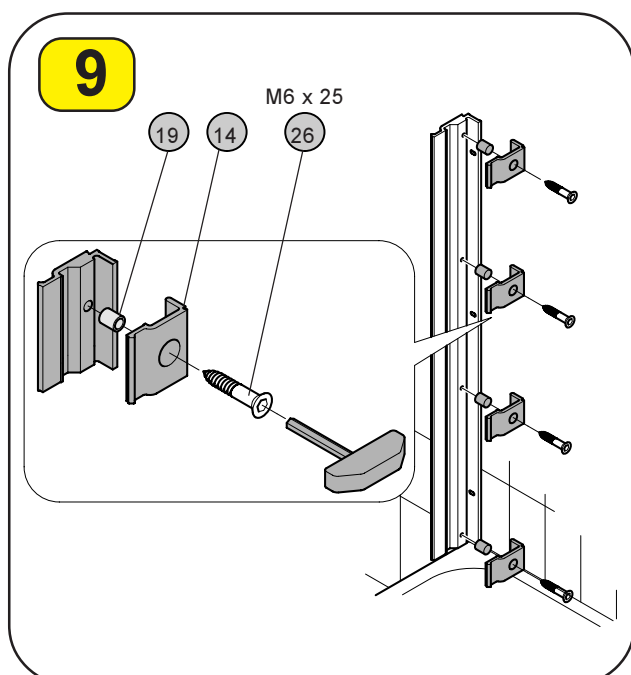

Befestigen Sie die Klemmen (Pos.14) mit den Schrauben M6 x 25 (Pos.26) und dem Schlauchstück (Pos.19) locker auf dem Klemmprofil 1 (Pos.10), so dass Sie die Seitenwandscheibe noch einschieben können.

Loosely fasten the clamps (item 14) with the screws M6 x 25 (item 26) and the piece of hose (item 19) on clamping profile 1 (item 10) so that it is still possible to slide in the side panel pane.

Fixez les crampons (pos.14) sans les serrer sur le profilé de fixation 1 (pos.10) à l'aide des vis M6 x 25 (pos.26) et du flexible (pos.19) de façon à pouvoir encore enfoncer la paroi latérale.

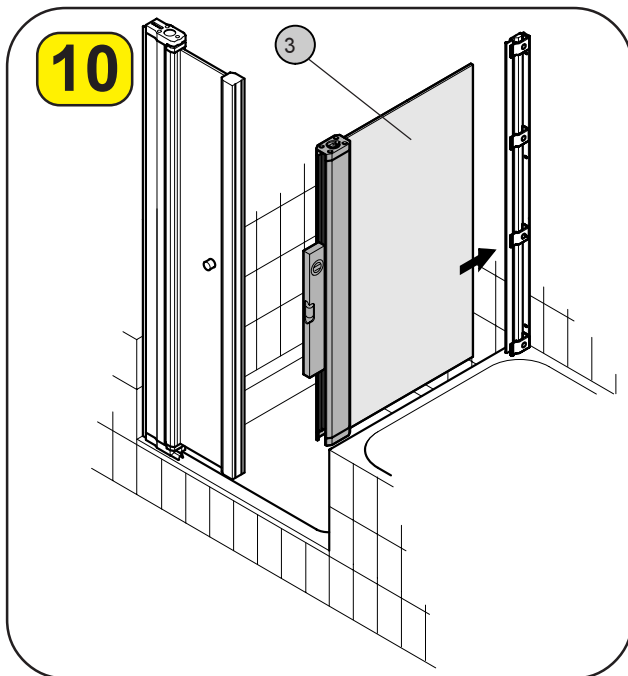

Schieben Sie die Seitenwandscheibe in das vorbereitete Klemmprofil und ziehen eine Klemme fest an.

Slide the side panel pane into the prepared clamping profile and securely tighten one clamp.

Enfoncez la paroi latérale dans le profilé de fixation préparé et bloquez un crampon.

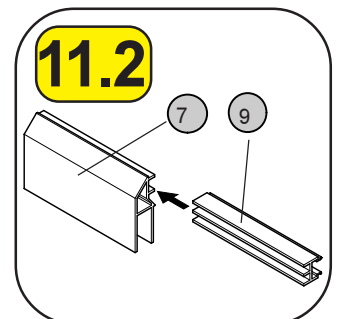
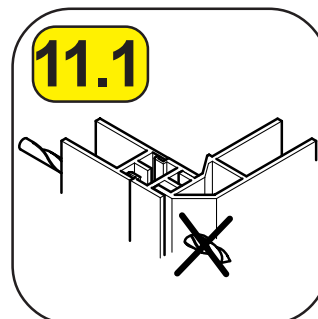
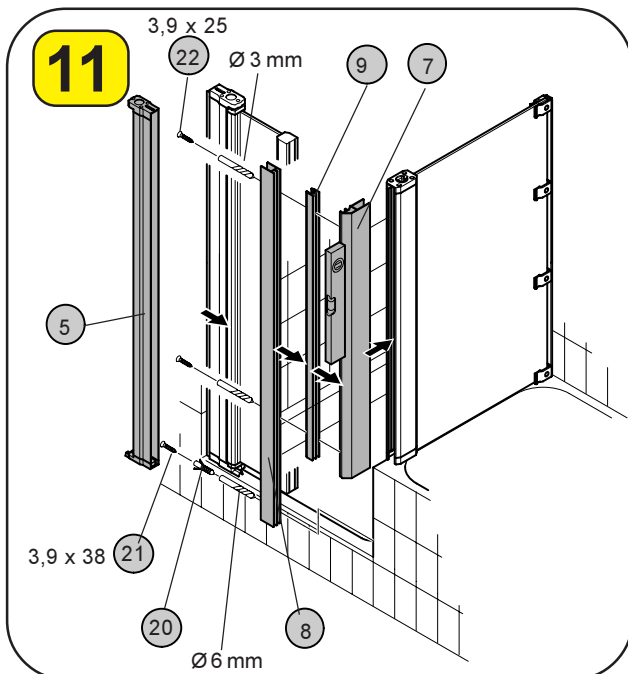

Schieben Sie das Ausgleichsprofil (Pos.9) mit dem Wandanschlußprofil (Pos.8) in das Verbindungsprofil (Pos.7) und stecken diese Profileinheit in die Aufnahme der Seitenwand. Beachten Sie das die Profileinheit oben bündig ist. Verschrauben Sie alle 3 Profile mit den Schrauben 3,9 x 25 (Pos.22). Das Türanschlagprofil (Pos.5) wird nun auf das Wandanschlußprofil (Pos.8) geschoben.

Slide the compensation profile (item 9) with the wall connecting profile (item 8) into the linking profile (item 7) and push this profile unit into the recess groove of the side panel. Connect all 3 profiles with 3.9 x 25 screws (item 22). The door stop profile (item 5) is now slid onto the wall connecting profile (item 8).

Introduisez le profilé de compensation (Pos.9) avec le profilé de raccordement mural (Pos.8) dans le profilé d'assemblage (Pos.7) et enfichez cette unité dans la rainure de logement de la paroi latérale. Vissez les 3 profilés avec les vis 3,9 x 25 (Pos.22). Poussez maintenant le profilé de butée de porte (Pos.5) sur le profilé de raccordement mural (Pos.8).

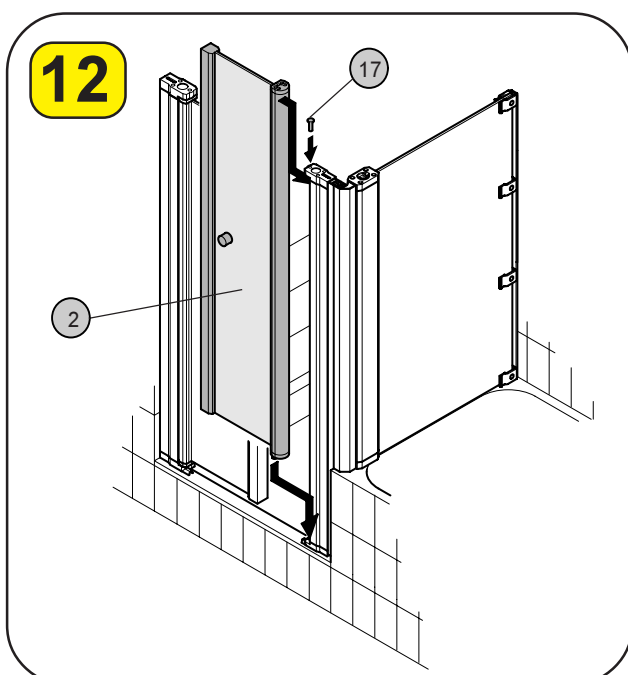

Setzen Sie nun das linke Türelement (Pos.2) zwischen die oberen und unteren Lager und fixieren Sie das Türelement mit dem Lagerbolzen (Pos.17).

Then set the left door leaf (item 2) between upper and lower bearing and fix it with the bearing bolt (item 17).

Placez maintenant l'élément de porte gauche (Pos.2) entre les paliers supérieur et inférieur et fixez l'élément de porte avec le boulon (Pos.17).

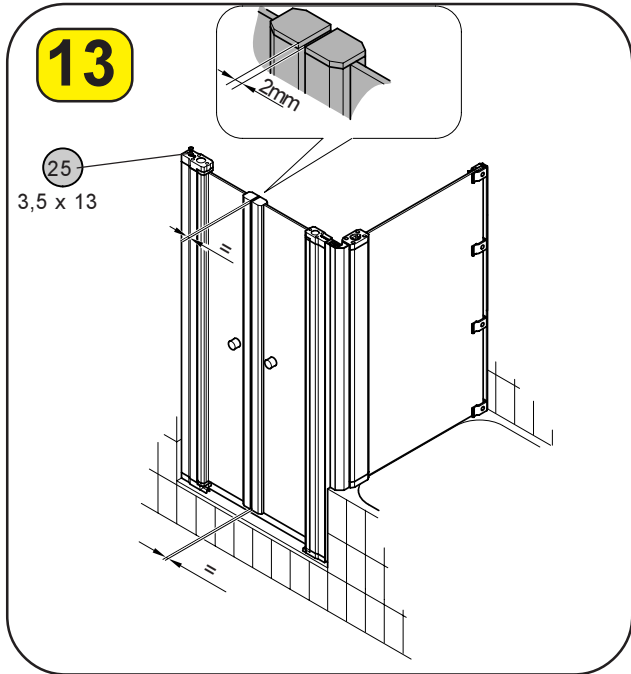

Richten Sie die Tür parallel zum Türanschlagprofil aus, dabei kann es erforderlich sein, dass die Schraube 3,5 x 13 (Pos.25) noch einmal gelöst und wieder fest angezogen werden muß.

Parallely align the door to the door stop profile. To do so it may become necessary to loosen the 3.5 x 13 screw (item 25) again and then tighten it finally.

Ajustez la porte parallèlement au profilé de butée de porte; ce faisant, il peut être nécessaire de débloquer encore une fois la vis 3,5 x 13 (Pos.25) et de la resserrer à fond.

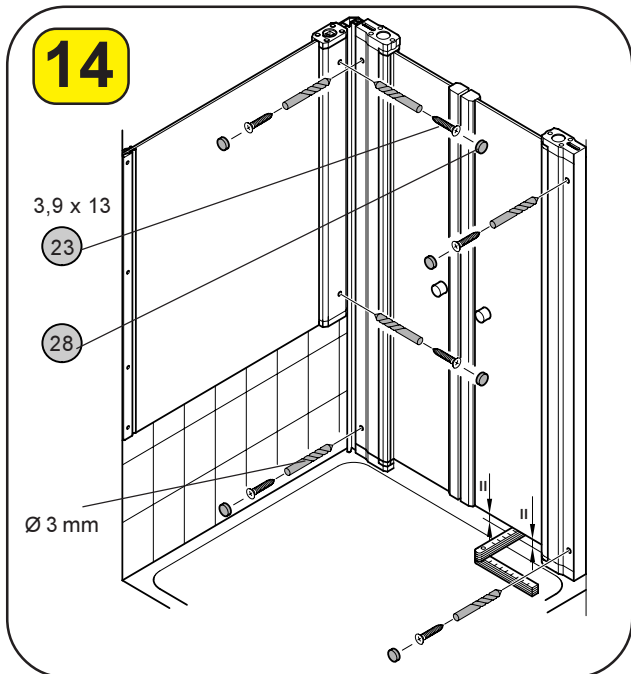

Bohren Sie mit dem Bohrer Ø 3 durch die inneren vorgebohrten Löcher vom Türwandprofil und verschrauben dieses mit dem Wandanschlußprofil. Achten Sie vor dem bohren darauf, dass Sie, dass in Bild 13 eingestell Spaltmaß nicht verändern. Zur Abstützung der Türen legen Sie hierzu einen Gliedermaßstab oder ähnliches zwischen Scheibe und Duschwanne.

Drill through the inner predrilled holes of the door wall profile using a 3 mm dia. drill and screw it down to the panel connection profile. Make sure not to alter the gap measure set before (picture 13). To support the door use a yard stick or similiar put between pane and bath tub.

A l'aide d'un foret de Ø 3 percer à travers les trous intérieurs prépercés du profil de la porte murale et visser le avec le profilé de raccord pour paroi. Avant de percer veiller que dans le schéma 13 la distance mesurée ne soit pas modifiée. Pour soutenir la porte poser une partie du mètre pliant ou un objet similaire entre la vitre et le receveur de douche.

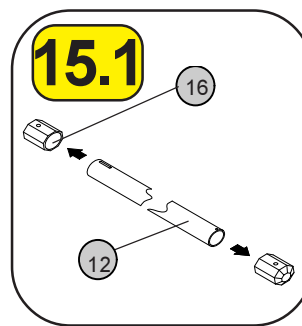
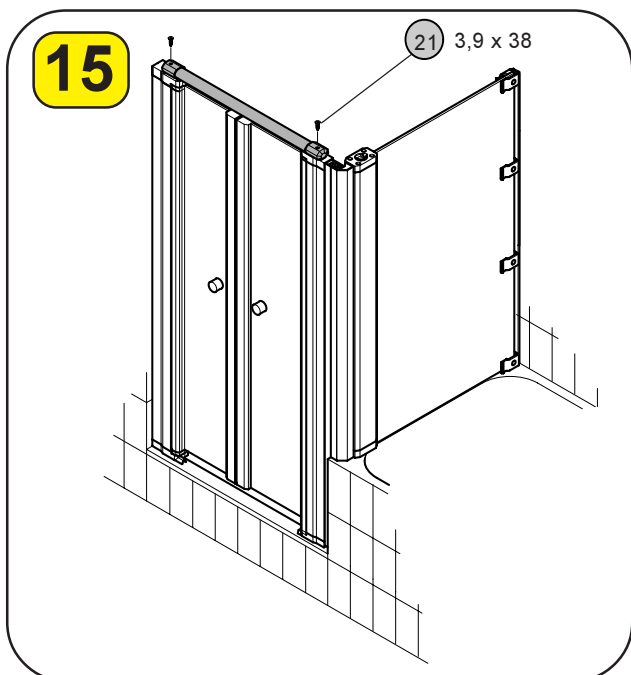

Befestigen Sie die Türstrebe mit der Schraube 3,9 x 38 (Pos.21).

Achten Sie darauf, dass die Rastnocken der Halterungen (Pos.16) in die entsprechende Nut des Lagers greifen.

Die Griffe können in der Höhe nachträglich justiert werden.

Fix the door brace with a 3.9 x 38 screw (item 21).

Ensure that the snap-in cam of the mounts (item 16) engages in the

corresponding bearing groove.

The height of the handles may be aligned later.

Fixez la traverse de porte avec la vis 3,9 x 38 (Pos.21).

Veillez à ce que les ergots d'enclenchement des supports (pos.16) entrent dans la rainure correspondante du palier.

Les poignées peuvent être ajustées en hauteur ultérieurement.

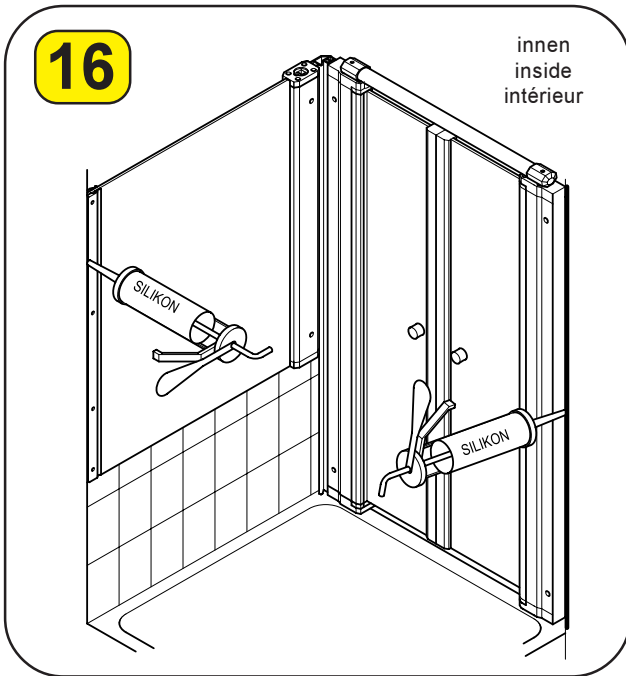

Die Duschtrennung **nur** an den in der Skizze markierten Stellen mit Silikon abdichten. Darüber hinaus verwendetes Silikon kann dazu führen, dass die Duschtrennung undicht wird. Feuchten Sie zum Glätten der Silikonfuge den Finger mit Spülmittel an. Die Duschtrennung kann erst **24 Stunden** nach dem Abdichten benutzt werden.

Seal the shower partition with silicone **only** at the places marked on the drawing. The use of silicone in additional places may lead to the shower partition becoming leaky. Moisten your finger with dishwashing liquid to smoothen the silicone joint. Point out to your customer that he should only use the shower partition **24 hours** after sealing.

Étanchez le cloison de douche avec du silicone **uniquement** aux endroits indiqués sur le schéma. Par ailleurs, le silicone utilisé peut entraîner une mauvaise étanchéité de la cloison de douche. Humidifiez un doigt avec du produit de rinçage pour lisser le joint en silicone. Signalez au client qu'il peut utiliser la cloison de douche **seulement 24 heures** après la pose de l'étanchéité.

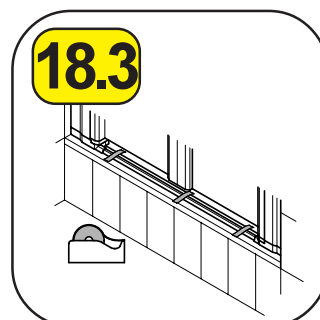
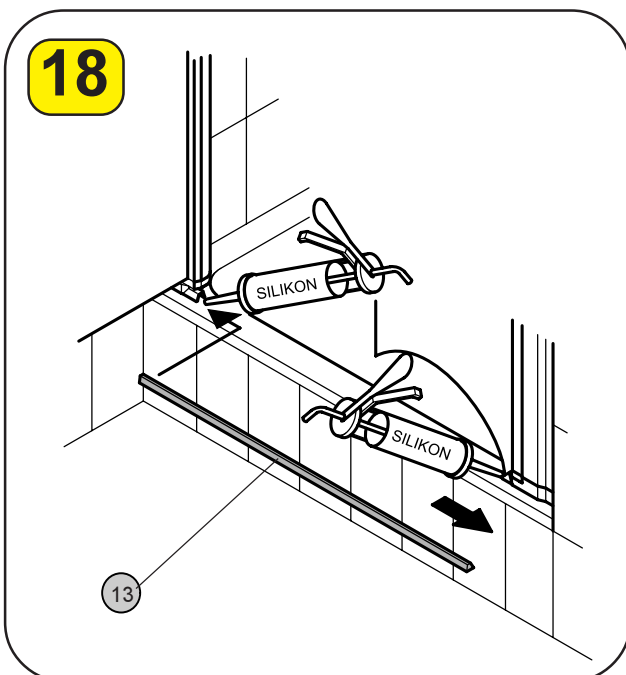
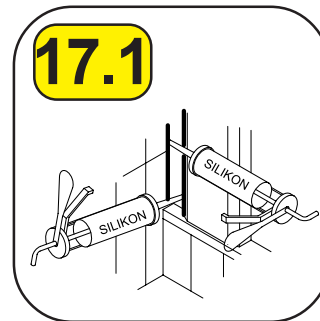
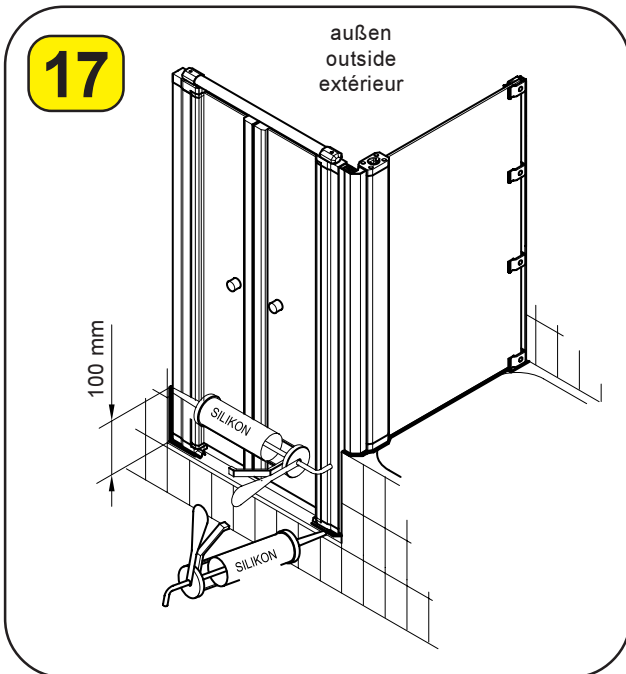

Kleben Sie das Schwallprofil auf den Wannenrand. Geben Sie vorher in die Aufnahmenut etwas Silikon.

Glue the swell profile onto the bath rim. Apply some silicone into the sealing recess before.

Coller le joint de protection d'éclaboussement sur le bord du receveur. Appliquer avant un peu de silicone dans les gorges de fixation.

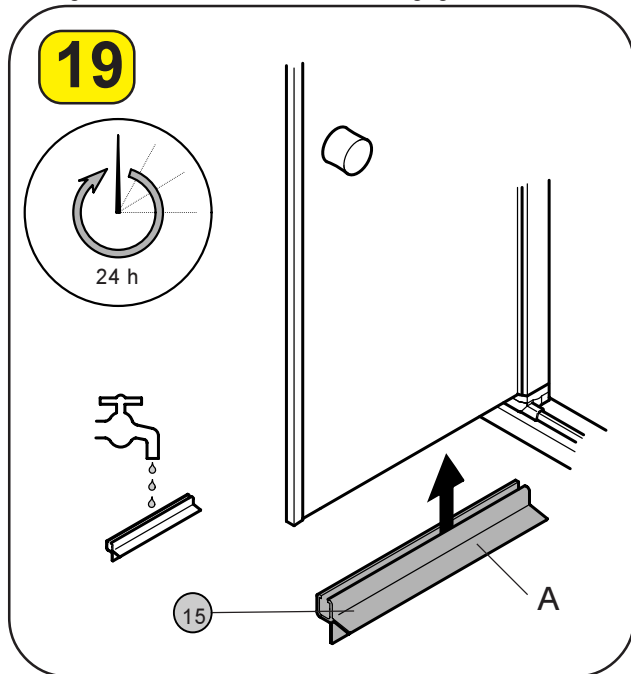

Drücken Sie das Wasserabweisprofil (Pos.15) **24 Stunden** nach dem abdichten unten auf die Türglasscheibe. Die Abweislippe (A) muß hierbei nach innen zeigen.

Press the water repelling profile (item 15) **24 hours** after having finished sealing onto the lower edge of the door pane. The repelling lip (A) must point to the inside.

Comprimez le profilé d'élimination d'eau (Pos.15) **24 heures** après l'étanchéification en bas sur la vitre de la porte. La lèvre d'élimination (A) doit être dirigée vers l'intérieur.

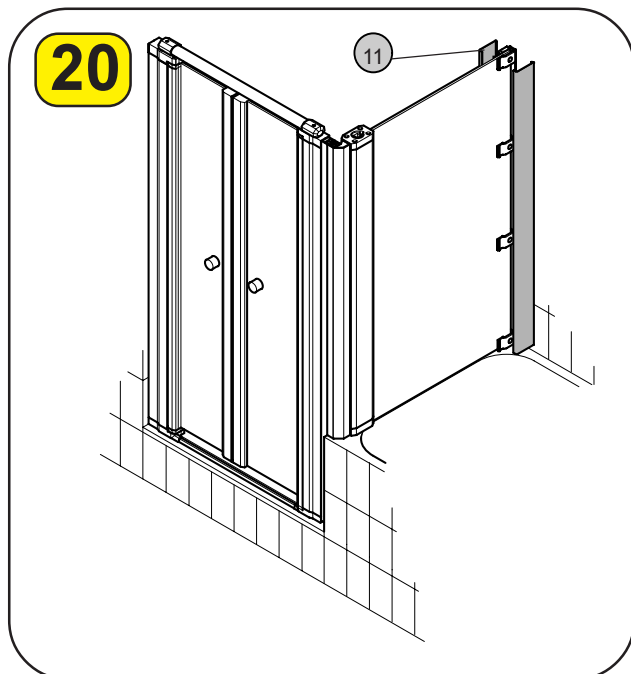

Drücken Sie die Klipsprofile (Pos.6) auf die äußeren Klemmen und dem inneren Klemmprofil bis diese hörbar einrasten.

Push the clip-on profiles (item 6) onto the outer clamps and the inner clamping profile until they audibly engage.

Enfoncez les profilés à clips (pos.6) sur les crampons extérieurs et sur le profilé de fixation intérieur jusqu'à ce que celui-ci soit enclenché.

**Explosionszeichnung  
Schwingtür mit Bade-  
wannen-Seitenwand**

**Exploded view of  
folding door with  
bathtub side panel**

**Schéma de la porte  
battante avec la  
baignoire – paroi  
latérale**

Bestellinformation

Ersatzteil bitte nur mit  
der Angabe der  
Pos.Nr. bestellen.

■ = bereits vormontiert

Ordering information

Please order replace-  
ment parts by stating  
the item no. only.

■ = preassembled

Informations pour la  
commande

Pour la commande des  
pièces de rechange,  
indiquer systématiquement  
le n° de pos.

■ = déjà préassemblé

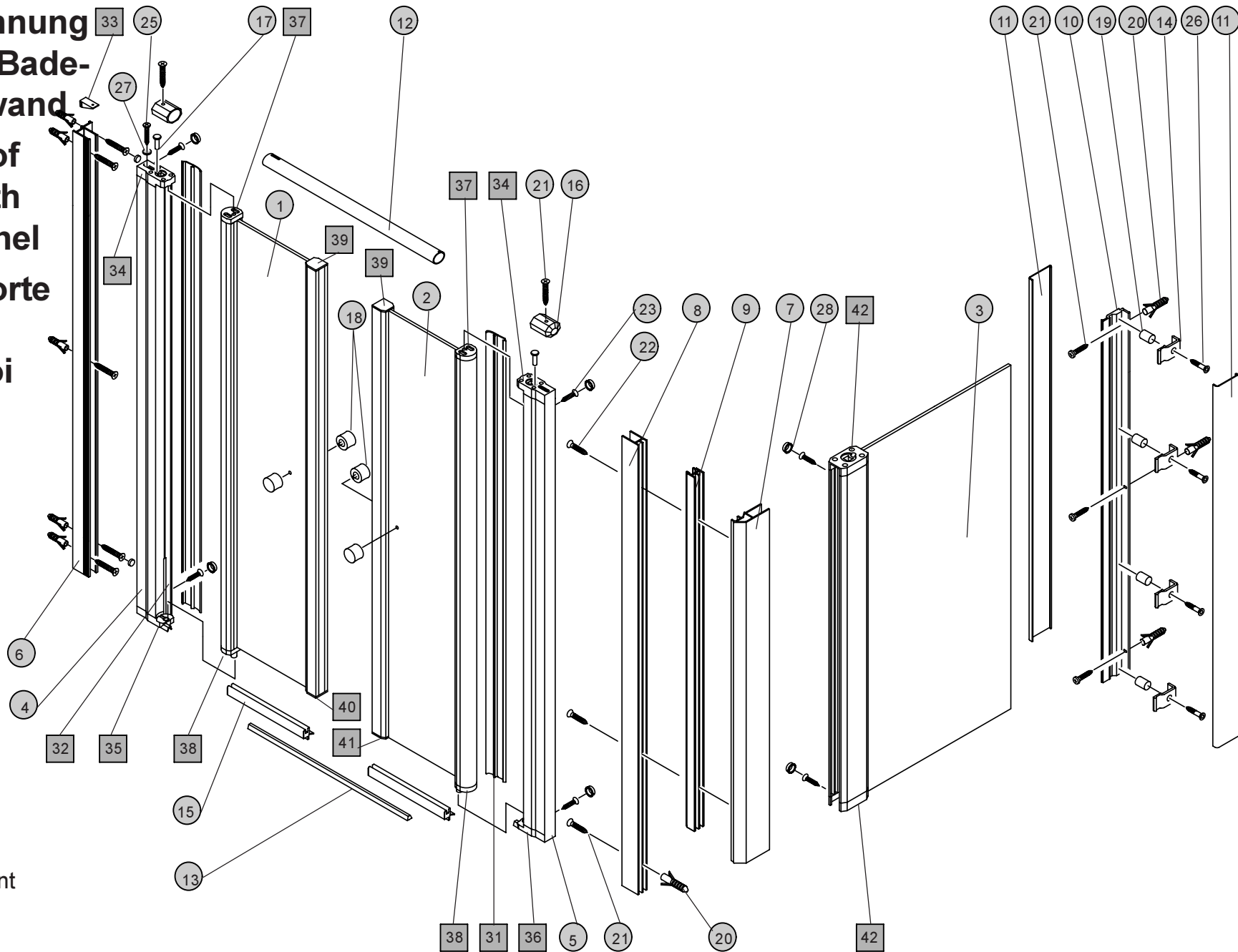

Alle Angaben in dieser Druckschrift erfolgen nach bestem Wissen und Gewissen. Eine Gewährleistung kann daraus jedoch nicht abgeleitet werden. Technische Änderungen, die dem Fortschritt dienen bzw. fertigungstechnisch bedingt sind, behalten wir uns vor. All statements given in this leaflet are to the best of our knowledge and belief. We reserve the right for technical modifications as called for by progress or production technique alterations. Toutes les indications contenues dans cet imprimé sont fournies en toute âme et conscience. Aucune garantie ne peut toutefois en découler. Nous nous réservons le droit de procéder à des modifications techniques pour des raisons de production ou de progrès.

## Garantiebestimmungen

Für diese Duschabtrennung gewährt spirella 10 Jahre Garantie ( in der Schweiz 5 Jahre ) ab Kaufdatum. Die Garantie tritt nur in Kraft, wenn ein Kaufbeleg Kauf und Kaufdatum innerhalb der Garantiezeit bestätigt. Innerhalb dieser Garantiezeit beseitigt spirella unentgeltlich Mängel am Produkt, die eindeutig und nachweisbar auf Material- oder Herstellungsfehler beruhen. spirella behält sich vor, diese Mängel entweder durch Reparatur, Austausch von Teilen oder Austausch des Produktes zu beseitigen. Transport, Fahrt und sonstige Nebenkosten, die durch eine Reklamation an spirella-Duschabtrennungen entstehen, werden grundsätzlich nicht ersetzt.

### Von der Garantie ausgenommen sind:

- 1) Mängel, die den Wert oder die Gebrauchstauglichkeit des Produktes nur unerheblich beeinflussen.
- 2) Mängel, die z.B. durch kalkhaltiges Wasser oder Seifenrückstände entstehen.
- 3) Mängel, die durch Gewaltanwendung, falsche Montage, Bruch sowie falsche oder mangelhafte Pflege entstehen (vgl. Reinigungshinweise).
- 4) Mängel an der Glasbeschichtung **supra-clean**, die durch unsachgemäße Behandlung entstehen (vgl. beiliegendes Informationsblatt zu **supra-clean**).
- 5) Mängel an Verschleißteilen, die einem natürlichen Alterungsprozess unterliegen wie z.B. Dichtungen oder Wasserabweisprofile.

**Auf Wunsch werden diese Verschleißteile sowie Kleinteile, die nicht unter die Garantiebestimmungen fallen, als Ersatz gegen Berechnung zugesandt. (Für spirella Deutschland gegen eine Fracht- und Versandkostenpauschale von 9,95 Euro inkl. MwSt. / Für spirella Schweiz: Kosten auf Anfrage) .**

spirella-Duschabtrennungen sind grundsätzlich stehend zu transportieren und zu lagern. Für Schäden durch falsch transportierte oder falsch gelagerte Duschabtrennungen wird keine Haftung übernommen. Die Garantie erlischt außerdem in jedem Fall bei Eingreifen von Dritten, die nicht von spirella autorisiert sind. Sonstige Ansprüche jeglicher Art sind ausgeschlossen, soweit die Haftung nicht zwingend vorgeschrieben ist. Gewährleistungsansprüche aus dem Kaufvertrag gegen den Verkäufer werden durch diese Garantie nicht berührt.

## Hinweise zum Sicherheitsglas

Bei Sicherheitsglas können Polarisationsfehler als „Muster“ sichtbar werden.

Dieser Effekt ist physikalisch bedingt, daher kein Fabrikationsfehler.

Bei feuchten Glasoberflächen kann die fertigungsbedingt unterschiedliche Benetzbarkeit der Glasoberfläche sichtbar werden. Diese Erscheinung ist charakteristisch und nicht reklamationfähig.

## Reinigungshinweise

Wir empfehlen zur Reinigung der Duschabtrennung der spirella-Duschabtrennungs-reiniger „supra-clean plus“. Verwenden Sie niemals scheuernde, aggressive oder säurehaltige Reiniger.

Die Glasbeschichtung **supra-clean** verhindert weitgehend das Anhaften von Schmutz und Kalk und bietet so den Vorteil, dass die geringen Rückstände nach dem Duschen leicht zu entfernen sind.

## Guarantee provisions

Spirella gives a 10-year guarantee for this shower partition ( 5 years in Switzerland ) starting with the date of purchase. The guarantee will only take effect if a purchase receipt confirms purchase and date of purchase within the guarantee period. Within this guarantee period, spirella will rectify free of charge any product defects that have clearly and provably been caused by defective material or production faults. Spirella reserves the right to eliminate these defects either by repair, replacement of parts or replacement of the product. Transport, travel expenses and other incidental expenses resulting from a complaint to spirella-shower partitions will in principle not be refunded.

### The following are excluded from the guarantee:

- 1) Imperfections that only have an insignificant influence on the product's value or fitness for use.
- 2) Defects caused by e.g. calciferous water or soap residue.
- 3) Defects caused by the use of force, incorrect installation, fracture and incorrect or inadequate care (refer to cleaning instructions).
- 4) Defects of the glass coating **supra-clean** that have been caused by improper treatment (refer to the enclosed information sheet regarding **supra-clean**).
- 5) Defects on parts subject to wear that are subject to a natural ageing process such as e.g. seals or water repelling profiles.

**On request, these expandable parts as well as small parts that do not fall within the terms of these guarantee provisions will be sent as replacement for which an invoice will be issued. (For spirella Germany a lump-sum freight and shipping charge of 9.95 Euro incl. VAT will be invoiced. / For spirella Switzerland: charges on request).**

Spirella-shower partitions must always be transported and stored upright. We do not accept any liability for damages caused by incorrectly transported or stored shower partitions. Apart from that, the guarantee will always lapse in the case of interference of third parties who have not been authorised by spirella. Other claims of any kind are excluded unless an obligatory liability is stipulated. Warranty claims towards the seller resulting from the contract of sale are not affected by this guarantee.

### Notes regarding the tempered safety glass

In the case of tempered safety glass it is possible that polarization errors become visible as "pattern".

This is a physical effect and therefore no production fault.

For manufacturing reasons, the different wettability of the glass surface may become apparent on wet glass surfaces. This phenomenon is characteristic and not a reason for complaint.

### Cleaning instructions

To clean the shower partition, we recommend the spirella-shower partition cleaner „supra-clean plus“. Never use any abrasive, aggressive or acidic cleaners.

The glass coating **supra-clean** prevents to a large degree the adhesion of dirt and scale and thus offers the advantage that the small amount of residue is easy to remove after a shower.



spirella s.a.  
Tannenstrasse 98  
P.O.Box 138  
CH-8424 Embrach  
Tel. +49 1 866 24 24  
Fax +49 1 866 24 90 CH  
Fax +49 1 866 24 91 Export  
Internet: www.spirella.ch  
E-Mail: info@spirella.ch

## Dispositions de garantie

Spirella accorde une garantie de 10 ans (en Suisse, 5 ans) à compter de la date d'achat pour cette cloison de douche. La garantie n'est valable pendant la période de garantie que si un reçu confirme l'achat et la date d'achat. Pendant la période de garantie, spirella élimine à titre gracieux les défauts du produit liés à des vices de matière ou de fabrication. Spirella se réserve le droit de supprimer ces défauts en effectuant des réparations, un remplacement de pièces ou un remplacement du produit. Les frais de transport, de déplacement et autres frais annexes découlant d'une réclamation concernant les cloisons de douche de spirella, ne sont généralement pas remboursés.

### Sont exclus de la garantie :

- 1) les défauts qui influent sans conséquence la valeur ou les propriétés du produit.
- 2) les défauts qui découlent notamment d'une eau calcaire ou de résidus de savon.
- 3) les défauts qui découlent d'un recours à la force, d'un montage incorrect, d'une rupture et d'un entretien incorrect ou insuffisant (voir consignes de nettoyage).
- 4) les défauts liés à l'enduction du verre **supra-clean** qui découlent d'un traitement non conforme (voir fiche d'information concernant **supra-clean** ci-jointe).
- 5) les défauts liés aux pièces d'usure qui sont soumises à un processus de vieillissement naturel, tels que les joints d'étanchéité ou les profilés d'hydrofugation.

**Sur demande, ces pièces d'usure et les petites pièces qui n'entrent pas en ligne de compte dans les dispositions de garantie, sont envoyées à titre de remplacement sur facturation. (pour spirella Deutschland, contre un forfait de 9,95 euros T.T.C. pour les frais de transport et d'envoi / Pour spirella Schweiz, frais établis sur demande) .**

Les cloisons de douche de spirella doivent être transportées et entreposées à la verticale. Aucune responsabilité n'est assumée pour les dommages découlant d'un transport ou d'un entreposage incorrect. Par ailleurs, la garantie est annulée automatiquement en cas d'intervention de tiers qui ne sont pas autorisés par spirella. Tous autres droits sont exclus dans la mesure où la responsabilité n'est pas prescrite obligatoirement. Les droits à la garantie découlant du contrat de vente à l'égard du vendeur ne sont pas affectés par la présente garantie.

## Remarques relatives au verre de sécurité

Le verre de sécurité peut présenter des défauts de polarisation apparaissant sous forme de "des-sins".

Cet effet est lié à des propriétés physiques ; il ne s'agit donc pas d'un défaut de fabrication.

La mouillabilité de la surface du verre, pouvant différer selon la fabrication, peut être visible sur les surfaces de verre humides. Ce phénomène est caractéristique et ne peut donner lieu à une réclamation.

## Consignes de nettoyage

Nous recommandons de nettoyer la cloison de douche au moyen du nettoyant de cloison de douche "supra-clean plus" de spirella. Ne jamais utiliser de nettoyants abrasifs, agressifs ou acides.

L'enduction de verre **supra-clean** empêche, dans une large mesure, l'adhérence de la saleté et du calcaire et permet ainsi d'éliminer facilement les petits résidus après la douche.