

Montageanleitung  
Assembly Instructions  
Instructions de Montage

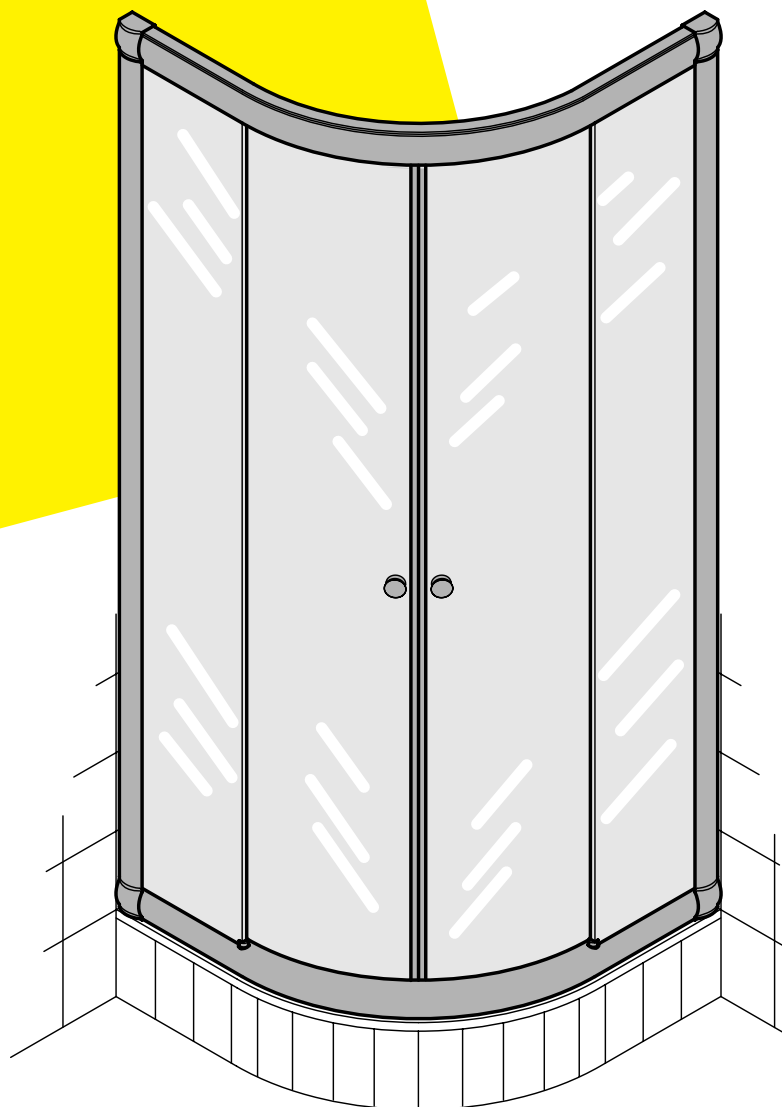

**Exklusiv**

Runddusche  
Circular shower  
Douche ronde



**Sicherheitshinweise**  
**Safety instructions**  
**Informations concernant la sécurité**

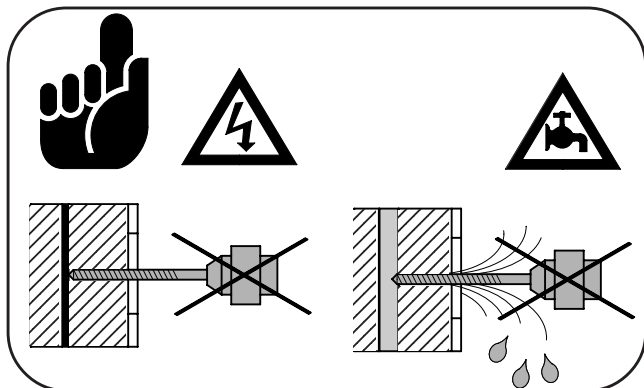

**Erforderliche Werkzeuge**  
**Required Tools**  
**Outils nécessaires**

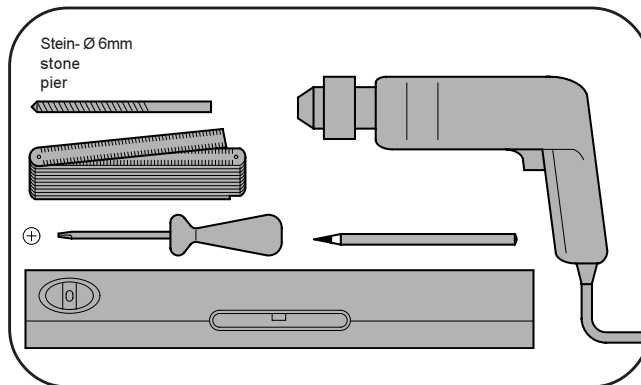

**Wichtige Hinweise zur Montage**

Montieren Sie die Duschtrennung anhand unserer Montageanleitung.

Überprüfen Sie vor Montagebeginn das Einbaumaß (X,Y) der Duschwanne auf Seite 5,13 oder 22.

Überprüfen Sie vor der Montage die Duschtrennung auf Transportschäden, da wir für bereits montierte Teile keine Haftung übernehmen.

Fliesen und Wannenrand müssen staub- und fettfrei sein.

Verschließen Sie vor Montagebeginn den Abfluss Ihrer Duschwanne, damit keine Schrauben in den Abfluss rutschen können.

Um Kratzer in der Duschwanne bei der Montage der Duschtrennung zu vermeiden, legen Sie bitte ein Handtuch in die Duschwanne.

Die Duschwanne muß exakt waagrecht montiert sein.

Bei Montage der Duschtrennung an Hohlraumwänden oder Ständerwänden müssen hierzu die im Handel erhältlichen Hohlraumdübel verwendet werden.

Bei Reklamationen verwenden Sie bitte unser beigelegtes Qualitätszertifikat.

Heben Sie diese Montageanleitung und Ihre Rechnung für spätere Garantieansprüche auf.

**Important information on installation**

Install the shower cubicle in accordance with our assembly instructions.

Check the fitting dimension (X,Y) for the shower tray on page 5,13 or 22, prior to commencing assembly work.

Check the shower cubicle for damage caused in transit prior to installing the cubicle, as we will be unable to accept any claims for defects or damage after installation.

Tiles and rim of shower tray must be free of dust and grease.

Close the drain of your shower tray prior to beginning installation work, to ensure that no screws can drop into the drain.

Please place a towel in the shower tray to prevent scratching during installation of the shower cubicle.

The shower tray must be exactly horizontal.

Should you have any complaints, please use our enclosed quality certificate.

Keep these installation instructions and your invoice for any guarantee claims.

**Remarques importantes relatives au montage**

Monter la séparation de douche en se référant à nos instructions de montage.

Avant de commencer le montage, vérifier la cote de montage (X,Y) du receveur de douche, page 5,13 ou 22.

Avant le montage, s'assurer que la séparation de douche n'a pas subi de dommages pendant le transport, car nous n'assumons aucune responsabilité pour les éléments ayant déjà été montés.

Les carrelages et le rebord du récepteur de douche doivent être exempts de poussière et de graisse.

Avant de commencer le montage, obturer la bonde du receveur de douche afin d'éviter que des vis ne tombent dans l'évacuation.

Afin d'éviter les rayures lors du montage de la séparation de douche, veuillez poser une serviette sur le receveur de douche.

Le receveur de douche doit être parfaitement horizontal.

En cas de réclamations, veuillez utiliser notre certificat de qualité joint.













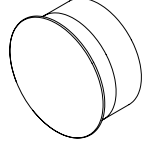

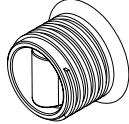
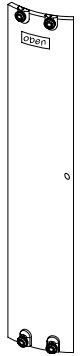
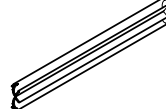
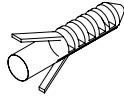

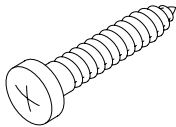
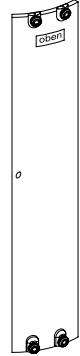
Conserver les présentes instructions de montage et votre facture en cas d'éventuels recours ultérieurs en garantie.

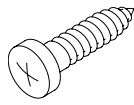
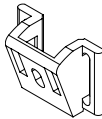
# Teileliste - Parts list - Liste des pièces

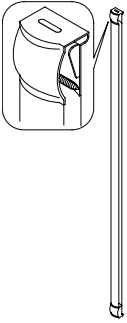
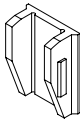
Überprüfen Sie vor der Montage die Vollständigkeit des Zubehörs anhand der Teileliste.

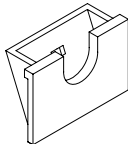
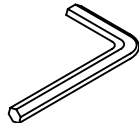
Prior to commencing installation, check that all the parts have been supplied by reference to the parts list.

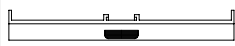
Avant le montage, contrôler à l'aide de la nomenclature que tous les accessoires sont bien présents.

Pos. Item Pos.		Anzahl Quantity Quantité	Pos. Item Pos.		Anzahl Quantity Quantité	Pos. Item Pos.		Anzahl Quantity Quantité
1		2	7		2	17		2
			8	1754 mm  vor Montage trennen separate before assembly A séparer avant le montage	2	18		2
2		1	9	 vor Montage trennen separate before assembly A séparer avant le montage	2	19		8
			10		2	20	 3,9 x 38	8
3		1	11		2	21	 3,5 x 16	6
			12		4	22	 3,5 x 9,5	2
4		2	13		4	23	 SILKON	1
			14		2	24	 SW 3 mm	1
5		2	15		2			
6		2	16		4			

Je nach Montagesituation kann es vorkommen, daß einige Schrauben nicht verwendet werden.  
Depending on the installation situation several screws may remain unused.  
Il est possible que certaines vis ne soient pas nécessaires selon la situation de montage.

Abbildungen sind nicht maßstabsgerecht  
Diagrams are not to scale.  
Les figures ne sont pas à l'échelle

# Montage - Installation - Montage

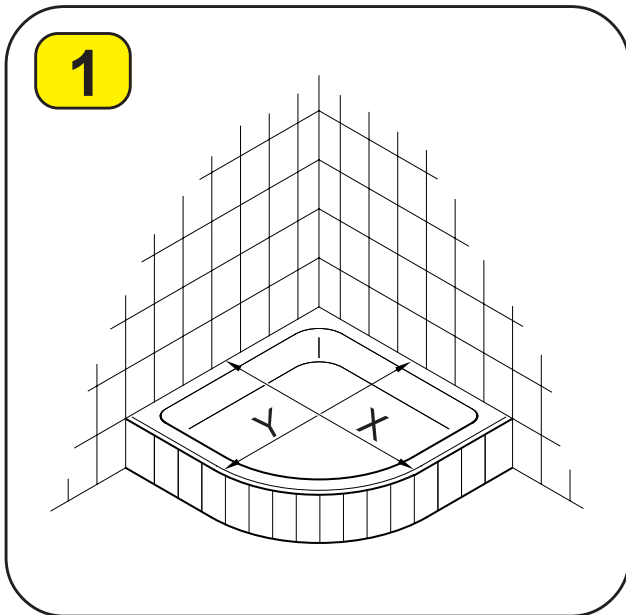

Wanneneinbaumaß!  
Overall tub dimensions!  
Cote de montage du bac!

	linke Seite left side Côté gauche		rechte Seite right side Côté droit	
	X min.	X max.	Y min.	Y max.
800	785	800	785	800
900	885	900	885	900
1000	985	1000	985	1000

Maßangaben in mm

Dimensions in mm

Cotes exprimées en mm

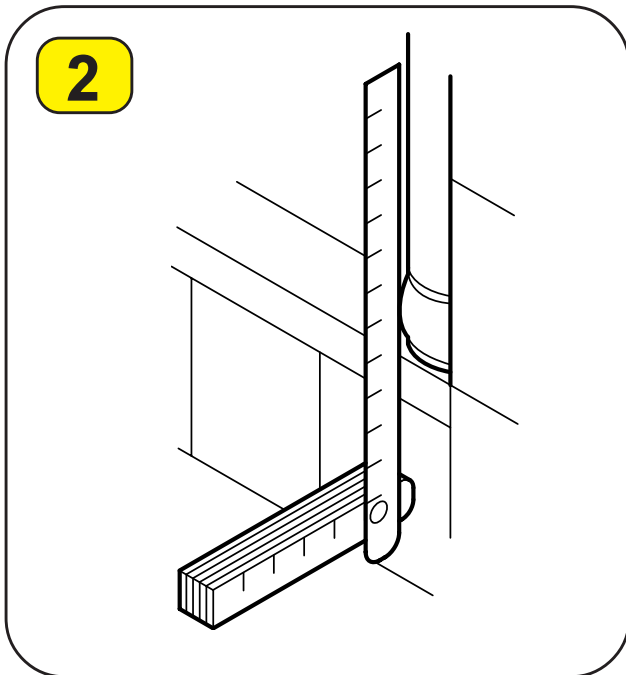

Achten Sie bei der Montage darauf, dass die Außenwölbung der Rahmenecke der Runddusche mit der Außenkante der Duschwanne bündig ist.

When assembling, ensure that the outside curvature of the frame corners of the circular shower is flush with the outside edge of the shower tray.

Lors du montage, veillez à ce que la courbure sortante de l'angle d'encadrement de la douche en quart de cercle soit ajustée au panneau extérieur du receveur.

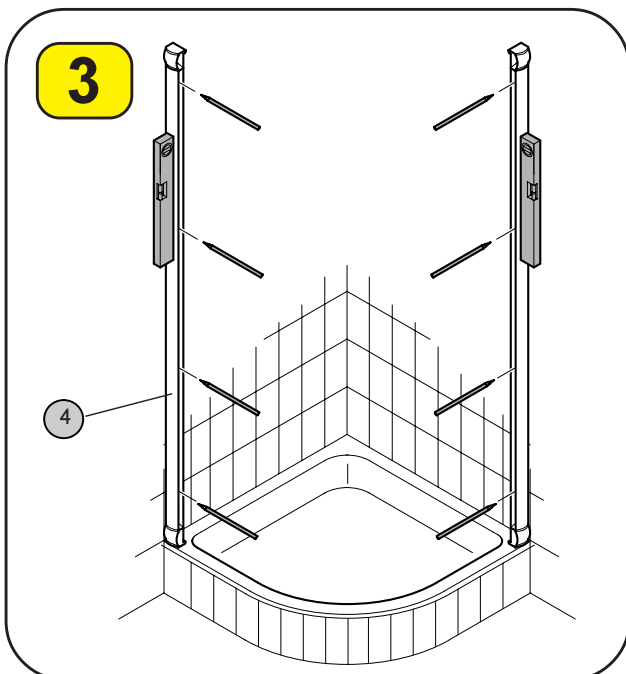

Zeichnen Sie die Bohrlöcher durch die Langlöcher des Wandanschlussprofils (Pos.4) an. Hier empfiehlt es sich, einen dünnen Körner oder wasserlöslichen Faserschreiber zu verwenden.

**Beachten Sie, dass zum Transport die Dichtungen in die Wandanschlussprofile gelegt werden und diese vorm anzeichnen der Wandanschlussprofile entnommen werden müssen.**

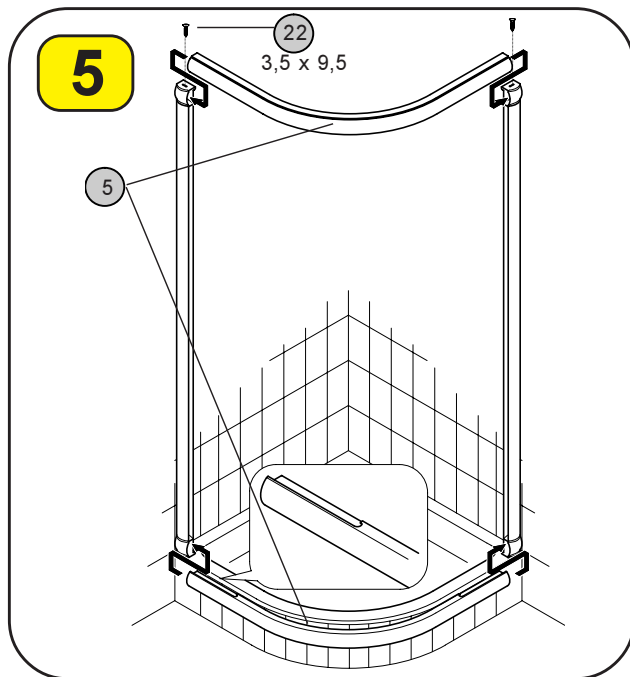
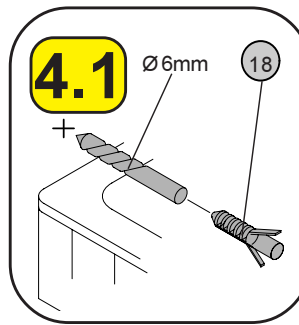
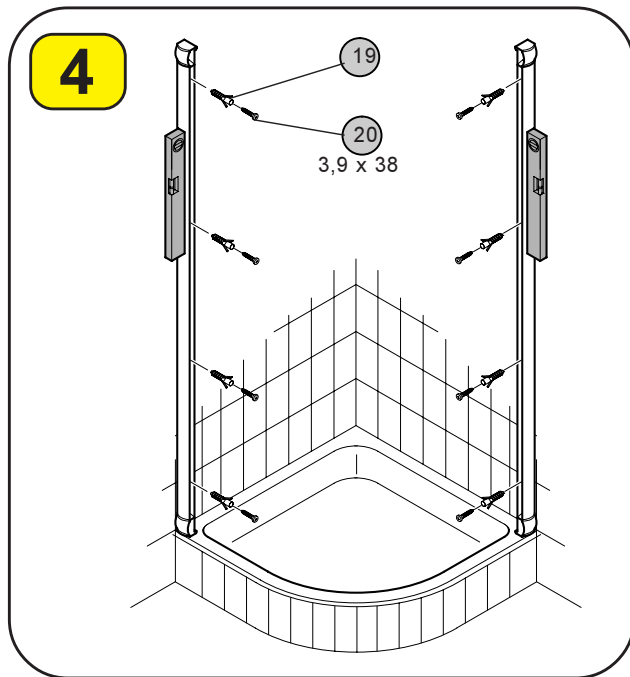

Schieben Sie die gebogenen Laufschienen (Pos.5) wie dargestellt in die Rahmenecken der Wandanschlussprofile und verschrauben diese vorerst lose mit den Schrauben 3,5 x 9,5 (Pos.22).

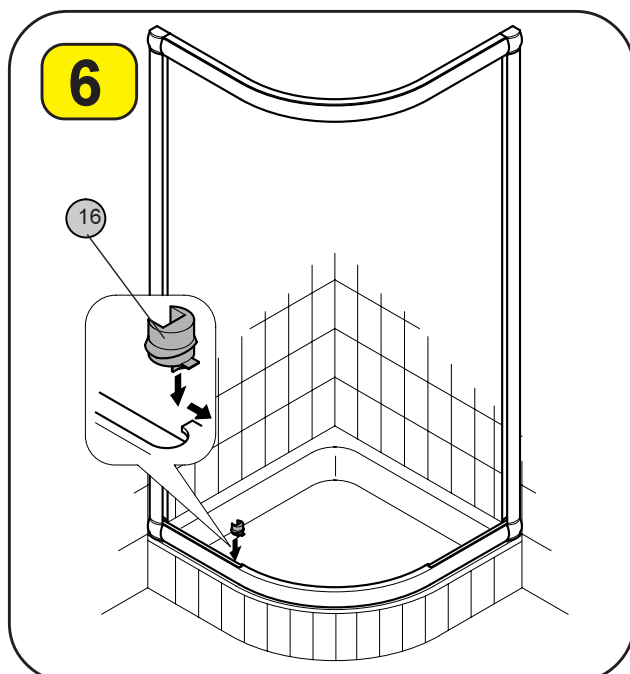

Setzen Sie das Übergangsstück (Pos.16) in die Nuten der oberen und unteren Laufschiene.

Place the adapter (pos.16) in the grooves of the upper and lower running rails.

Placez le raccord de réduction (pos.16) dans les rainures des glissières supérieure et inférieure.

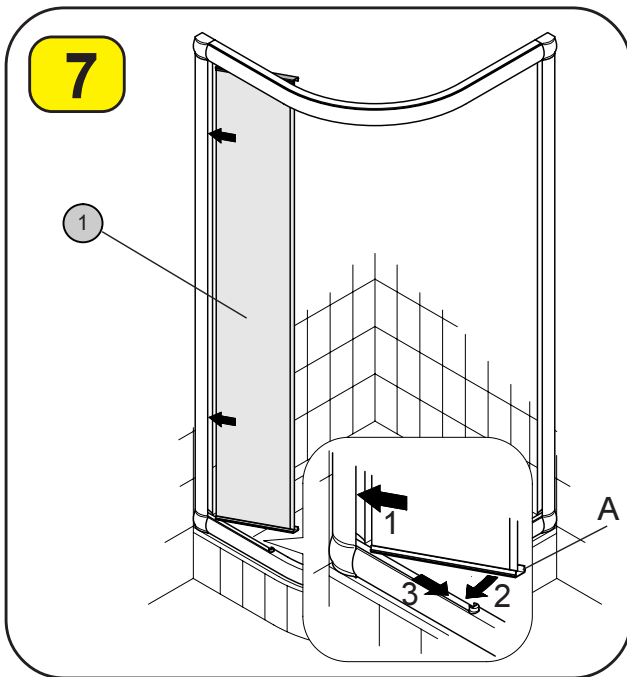

Schieben Sie die feststehenden Elemente (Pos.1) in einem leichten Winkel in die Wandanschlussprofile (Schritt 1). Nun drücken Sie das Element von innen nach außen gegen die Laufschiene (Schritt 2) und ziehen es in der Laufschiene zur Mitte, bis die Scheibenkante an dem Füllstück (Pos.16) anschlägt (Schritt 3). Beachten Sie beim einsetzen der feststehenden Elemente das der Überstand des U-Profiles (A) zur Mitte zeigt.

Slide the fixed elements at a slight angle into the wall channels (step 1). Now press the element from the inside outwards against the runner (step 2) and pull it in the runner to the centre until the edge of the panel strikes the filler piece (item 16) (step 3). When installing the fixed elements, ensure that the projection of the U section (A) is pointing towards the centre.

Glissez les éléments fixes de manière légèrement inclinée dans les profilés de raccord pour paroi (1ère étape). Plaquez ensuite l'élément, de l'intérieur vers l'extérieur, contre les glissières (2ème étape) puis, une fois dans la glissière, faites-le coulisser vers le milieu, jusqu'à ce que l'arête de la vitre soit stoppée par la pièce intercalaire (Pos.16) (3ème étape).

Lors de la mise en place des éléments fixes, veillez à ce que la saillie du profilé en U (A) se trouve au milieu.

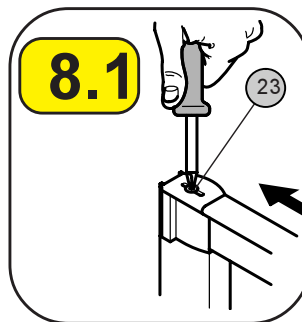
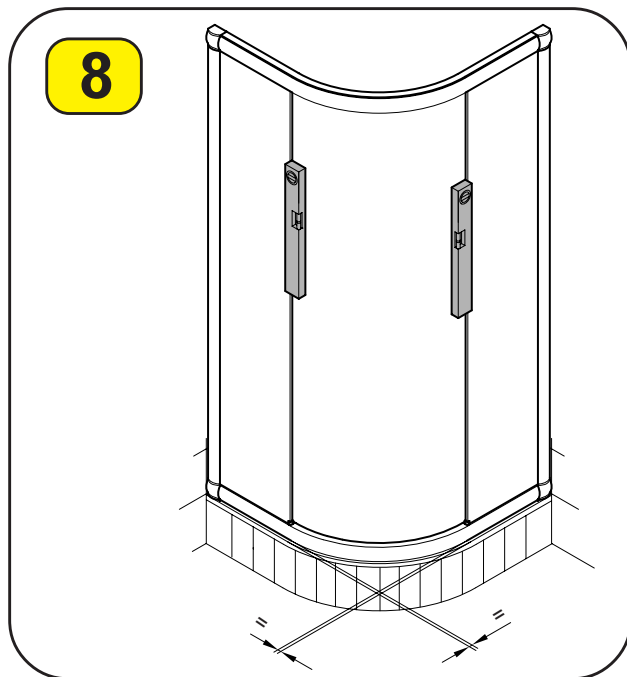

Richten Sie die Duschatrennung lotrecht und parallel zum Wannenrand aus. Ziehen Sie anschließend die Schraube (Pos.23) 3,5 x 9,5 fest an.

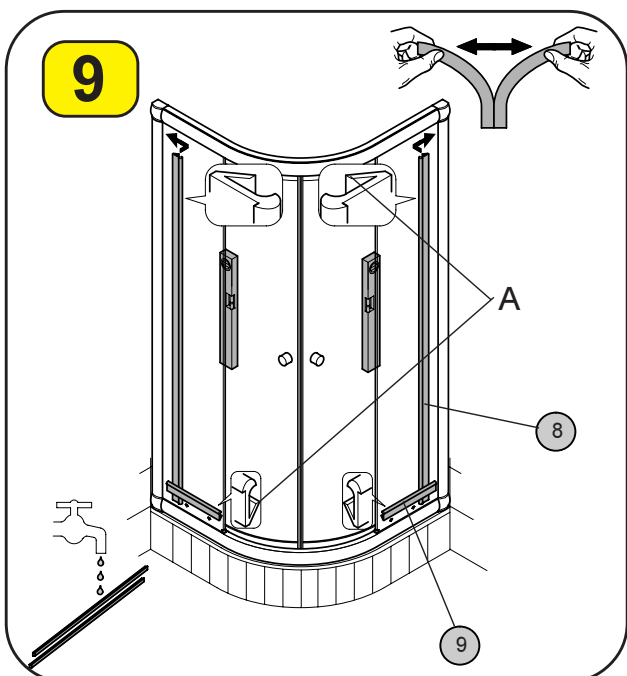

Im ersten Schritt drücken Sie die Dichtungen (Pos.9) **nur von außen** oben und unten in die Laufschiene ein, dann die aufrechten Dichtungen (Pos.8) von innen und außen wie dargestellt in die Wandanschlussprofile. Zur Montage der Dichtungen feuchten Sie diese mit Wasser an. Sie lassen sich so leichter in das Profil drücken. Die Weichlippe (A) der Dichtung muss zur Scheibe gerichtet sein.

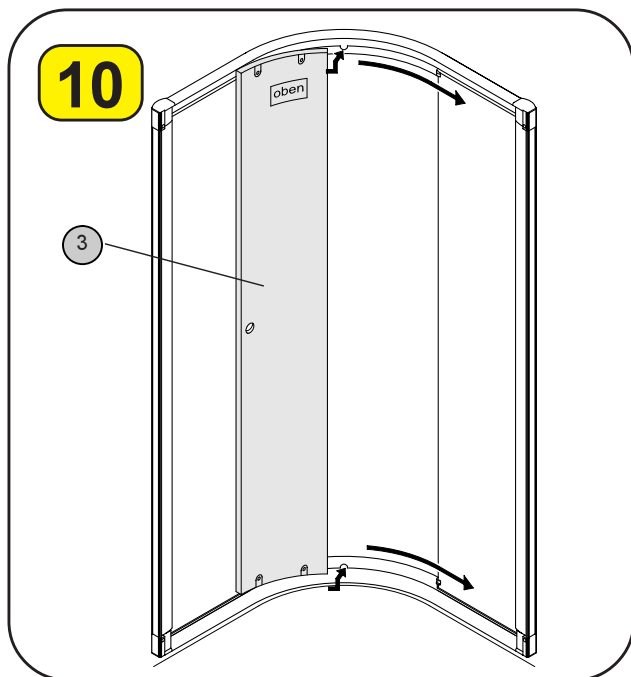

Hängen Sie die Türelemente (Pos.2 + 3) in die Laufschiene. Beginnen Sie hierbei mit der oberen Laufrolle. Anschließend werden beide unteren Laufrollen eingesetzt und abschließend die zweite obere Laufrolle. Achten Sie beim einsetzen darauf das der Aufkleber „Oben“ sich oben befindet.

Hang the door elements (items 2 + 3) in the runner. When doing this, start with the upper roller. Then insert both the lower rollers followed by the second upper roller. When doing this ensure that the grips are facing towards the centre and the "top" sticker is at the top.

Placez les éléments de la porte (Pos.2 + 3) dans la glissière, en commençant par y glisser le premier galet de roulement du haut. Placez ensuite les deux galets de roulement du bas dans la glissière puis, pour finir, le deuxième galet du haut. Lors du montage, veillez à ce que les poignées soient au milieu de la porte et que l'autocollant indiquant „en haut“ se trouve bien en haut.

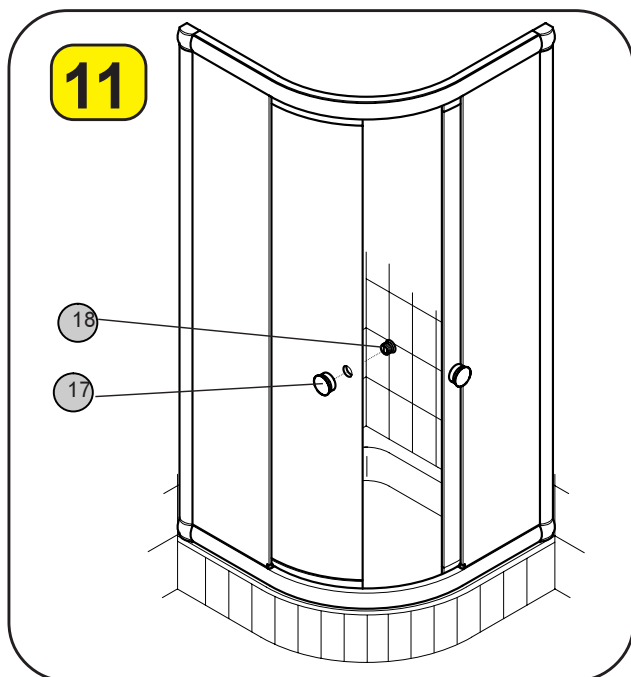

Schrauben Sie den Griff so zusammen, dass der Griff innen (Pos.18) eben mit der Glasscheibe und außen der Knopf (Pos.17) ist.

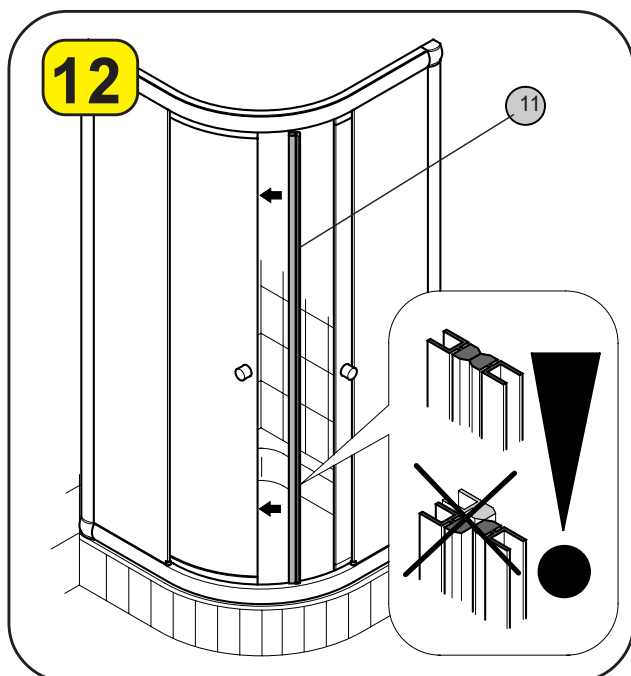

Drücken Sie die Magnetdichtungen (Pos.11) auf die Scheibe. Beachten Sie die Polarität der Magnete.

Press the magnetic seals (item 11) onto the panel. Observe the polarity of the magnets.

Appliquez les joints magnétiques (Pos.11) sur la vitre en respectant la polarité des aimants.

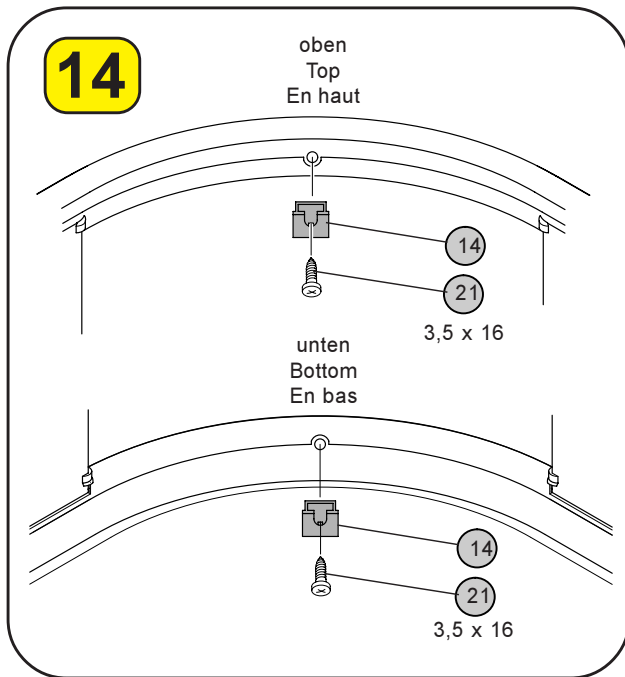

Befestigen Sie den Befestigungsclip (Pos.14) mit der Schrauben 3,5 x 16 (Pos.21) mittig in der oberen und unteren Laufschiene.

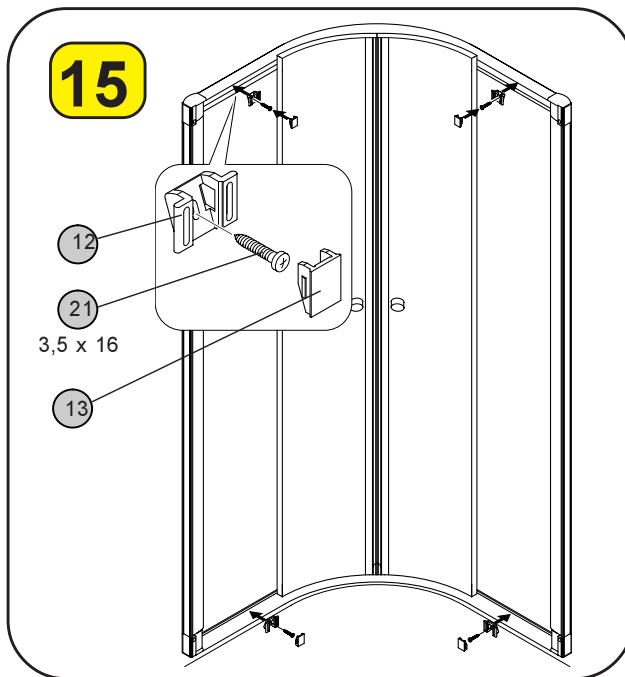

Verschrauben Sie die Anschläge (Pos.12) mit der Schraube 3,5 x 16 (Pos.21) in die vorgebohrten Löcher der Laufschiene. Klipsen Sie die Abdeckung (Pos.13) von vorne auf die Anschläge.

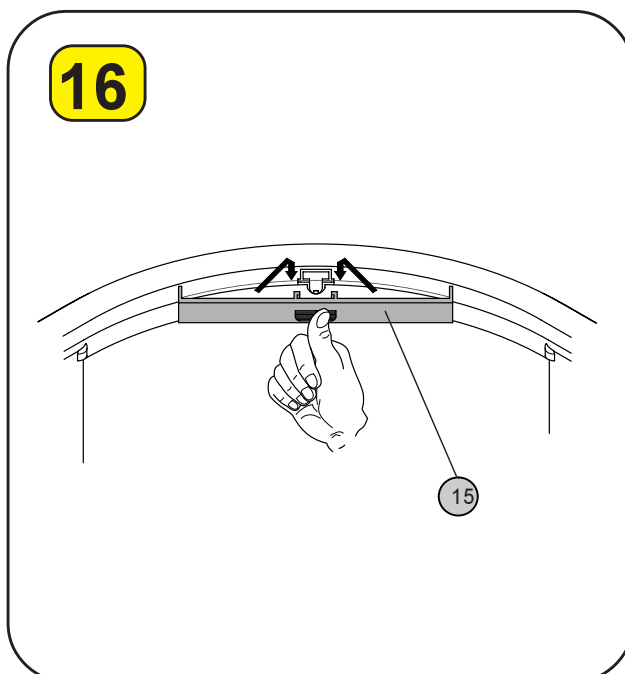

Klipsen Sie den Türhubbegrenzer (Pos.15) mit leichten Druck in den Befestigungsclip (Pos.14) der oberen und unteren Laufschiene.

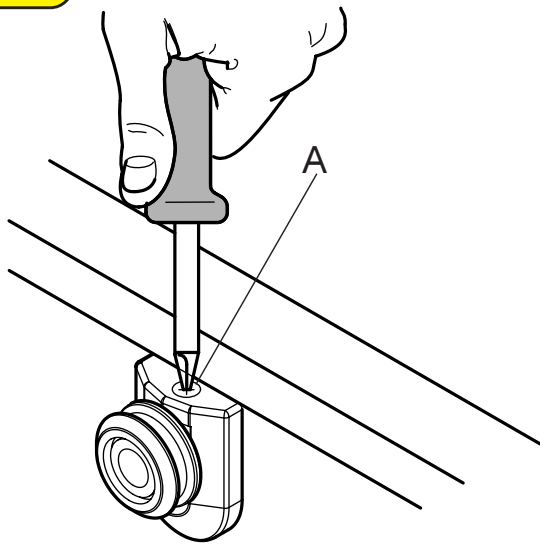
**17**

Prüfen Sie ob die Türen schließen. Gegebenenfalls richten Sie die Türen mit den Schrauben (A) in den Laufwagen aus.

Check whether the doors close. If necessary, align the doors with the screws (A) in the bogies.

Contrôlez si les portes se ferment. Ajustez le cas échéant les portes avec les vis (A) dans le chariot.

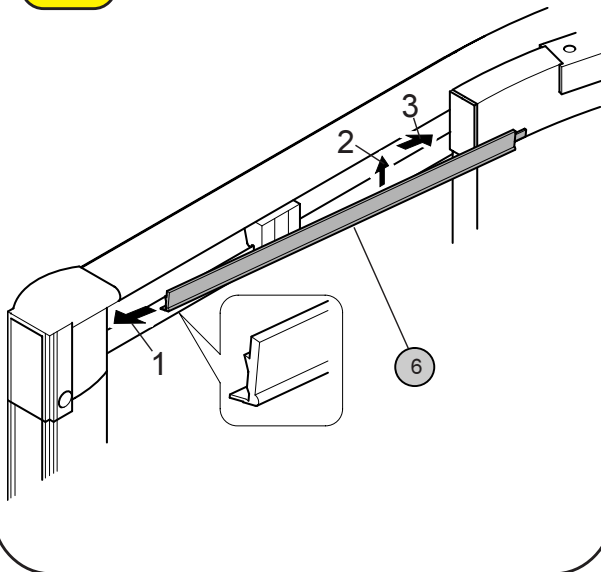
**18**

Verschließen Sie die Auffräsungen in der Laufschiene mit je einem rechten und linken Verschlussprofil (Pos.6 + 7). Diese werden erst in die Rahmenecke (Schritt 1), dann nach oben (Schritt 2) anschließend mit der Kröpfung hinter die Laufschiene zur Mitte hin geschoben (Schritt 3).

Seal the openings in the runners with both a right and left sealing section (item 6+7). These are first inserted into the frame corners (step 1), then upwards (step 2) and finally into the centre with the offset behind the runner (step 3).

Recouvrez les fraises visibles dans les glissières avec un profilé de fermeture gauche et un profilé de fermeture droit (Pos.6+7). Faites glisser les profilés de fermeture jusqu'à l'angle d'encadrement (1ère étape), puis vers le haut (2ème étape) et enfin, à l'aide du coude, derrière la glissière vers le milieu (3ème étape).

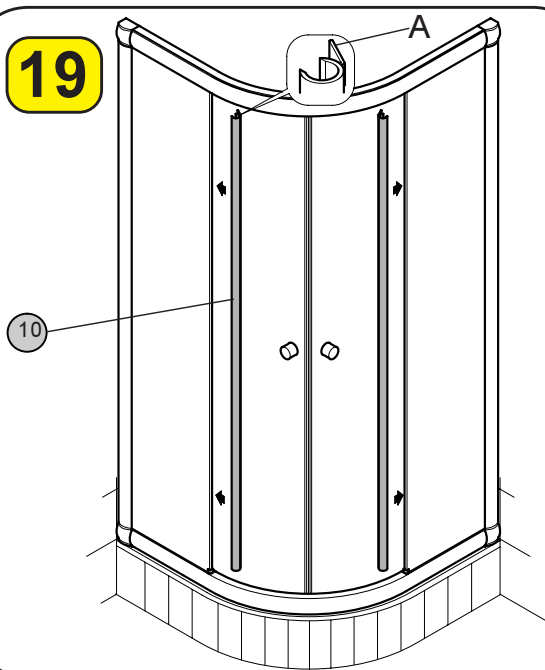
**19**

Klemmen Sie die Dichtleisten (Pos.10) mit der Dichtlippe (A) nach innen zeigend auf die Scheibenkante der feststehenden Seitenteile.

Clamp the sealing strips (pos.10) with sealing lip (A) pointing inwards to the edge of the pane of the fixed side parts.

Bloquez les garnitures d'étanchéité (pos.10) avec la lèvre d'étanchéité (A) vers l'intérieur en la dirigeant vers le bord de la rondelle des parties latérales fixes.

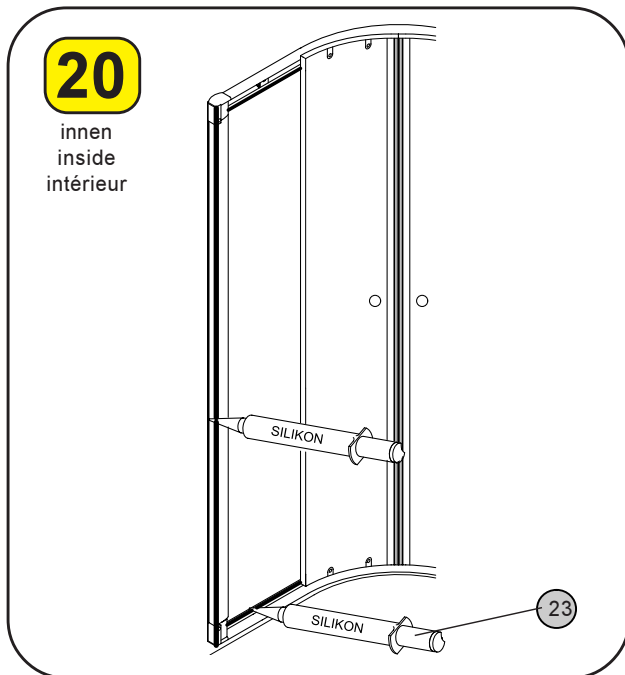

Die Duschtrennung **nur** an den in der Skizze markierten Stellen mit Silikon abdichten. Darüber hinaus verwendetes Silikon kann dazu führen, dass die Duschtrennung undicht wird. Feuchten Sie zum Glätten der Silikonfuge den Finger mit Spülmittel an. Benutzen Sie Ihre Duschtrennung erst 24 Stunden nach dem Abdichten.

Seal the shower partition with silicone only where indicated. Any additional use of silicone could mean that the shower partition would leak. To smooth over the silicone joint, moisten your finger with washing up liquid. Do not use your shower partition until 24 hours after applying the seal.

Étancher avec du silicone la cabine de douche uniquement aux endroits indiqués dans le croquis. Par ailleurs, le silicone utilisé peut entraîner une étanchéité insuffisante de la cabine de douche. Humidifiez un doigt avec un agent de rinçage pour lisser les joints de silicone. Utilisez votre cabine de douche seulement 24 heures après avoir posé l'étanchéité.

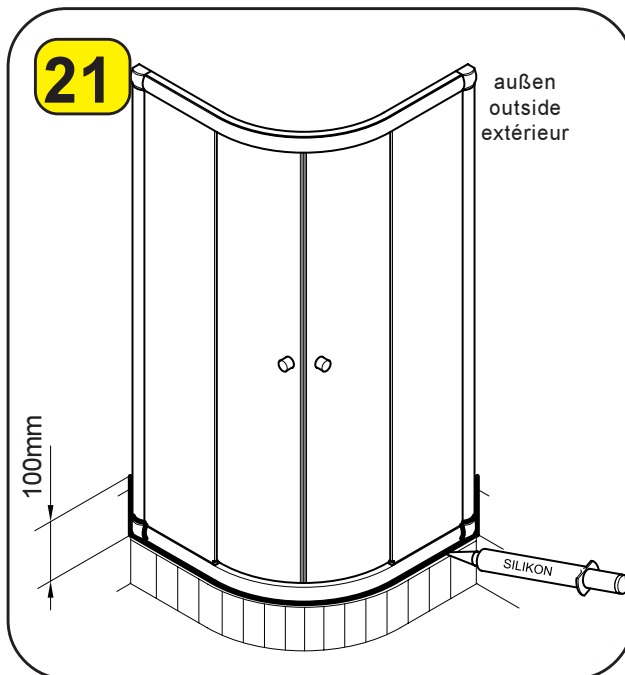

#### Reinigungshinweis:

Zum Reinigen der Duschtrennung können die Türen über die Mitte hinausgeschoben werden. Hierzu clipen Sie den Türhubbegrenzer (Pos.15) entgegen dem Einbau (siehe Bild 15) aus der Laufschiene. Nach diesem Arbeitsschritt können Sie die Scheiben über die Mitte schieben und alle Stellen reinigen an die Sie sonst nicht kommen. Nach der Reinigung bringen Sie die Türen wieder in die Ausgangsposition und clipen den Türhubbegrenzer wie beim Einbau wieder ein.

#### Cleaning instructions:

The doors can be pressed out via the centre in order to clean the cubicle. To do so, clip the door guard (item 15) against the installation (see figure 15) out of the runner. After this step, you can slide the panels over the centre and clean all those areas that you would not be able to reach otherwise. After cleaning, put the doors back into the starting position and clip the door guard back in, as when installing.

#### Conseils d'entretien :

Pour nettoyer la paroi de douche, vous avez la possibilité de faire coulisser les portes au-delà du milieu. Pour cela, il vous suffit de sortir la butée de fin de course (Pos.15) de la glissière, à l'inverse de ce que vous avez fait lors de l'installation (voir photo 15). Une fois ce geste réalisé, vous pouvez faire coulisser les vitres vers le milieu et nettoyer tous les endroits qui, en temps normal, sont inaccessibles. Après le nettoyage, remplacez les portes dans leur position d'origine et reclipsez la butée de fin de course de la porte, de la même manière que lors du montage.

# Explosionszeichnung Explosion drawing Plan d'explosion

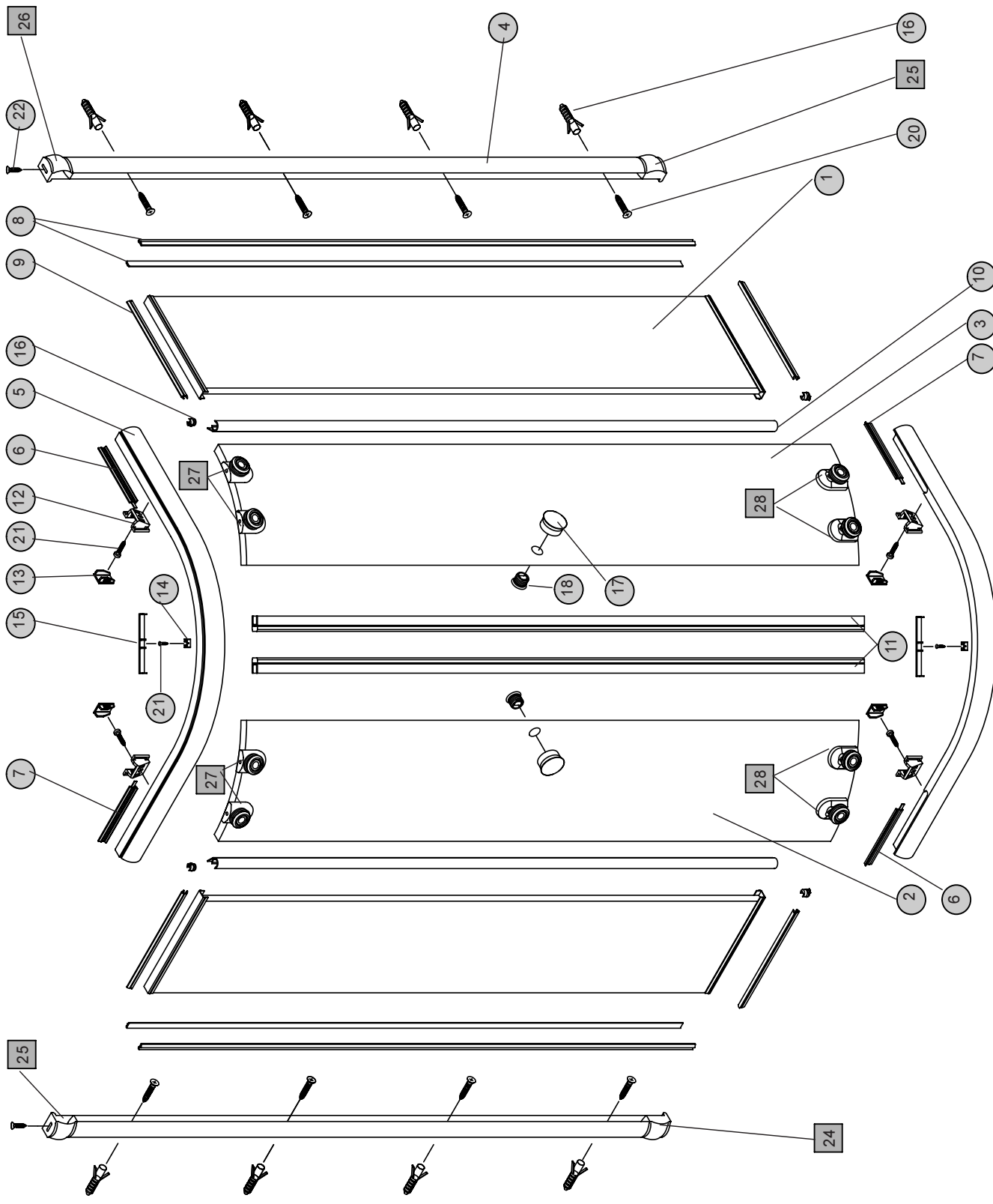

## Bestellinformation

Ersatzteil bitte nur mit der Angabe der Pos.Nr. bestellen.

■ = bereits vormontiert

## Ordering information

Please order replacement parts by stating the item no. only.

■ = preassembled

## Informations pour la commande

Pour la commande des pièces de rechange, indiquer systématiquement le n° de pos.

■ = déjà préassemblé

Alle Angaben in dieser Druckschrift erfolgen nach bestem Wissen und Gewissen. Eine Gewährleistung kann daraus jedoch nicht abgeleitet werden. Technische Änderungen, die dem Fortschritt dienen bzw. fertigungstechnisch bedingt sind, behalten wir uns vor. All statements given in this leaflet are to the best of our knowledge and belief. We reserve the right for technical modifications as called for by progress or production technique alterations. Toutes les indications contenues dans cet imprimé sont fournies en toute âme et conscience. Aucune garantie ne peut toutefois être déduite de ce document.

## Garantiebestimmungen

Für diese Duschtrennung gewährt spirella 10 Jahre Garantie (2 Jahre für definierte Aktions- und Listungsartikel und die Glasbeschichtung supra-clean) ab Kaufdatum. Die Garantie tritt nur in Kraft, wenn ein Kaufbeleg Kauf und Kaufdatum innerhalb der Garantiezeit bestätigt. Innerhalb dieser Garantiezeit beseitigt spirella unentgeltlich Mängel am Produkt, die eindeutig und nachweisbar auf Material- oder Herstellungsfehler beruhen. spirella behält sich vor, diese Mängel entweder durch Reparatur, Austausch von Teilen oder Austausch des Produktes zu beseitigen. Transport, Fahrt und sonstige Nebenkosten, die durch eine Reklamation an spirella-Duschtrennungen entstehen, werden grundsätzlich nicht ersetzt.

Eine Duschtrennung gewährleistet einen maximalen Spritzschutz dar. Der Austritt von kleineren Wassermengen kann nicht grundsätzlich verhindert werden. Daher ist eine vollständige Dichtigkeit der Duschtrennung von der Garantie ausgenommen.

### Von der Garantie ausgenommen sind:

- 1) Mängel, die den Wert oder die Gebrauchstauglichkeit des Produktes nur unerheblich beeinflussen.
- 2) Mängel, die z.B. durch kalkhaltiges Wasser oder Seifenrückstände entstehen.
- 3) Mängel, die durch Gewaltanwendung, falsche Montage, Bruch sowie falsche oder mangelhafte Pflege entstehen (vgl. Reinigungshinweise).
- 4) Mängel an der Glasbeschichtung, die durch unsachgemäße Behandlung entstehen.
- 5) Mängel an Verschleißteilen, die einem natürlichen Alterungsprozess unterliegen wie z.B. Dichtungen oder Wasserabweisprofile.

**Auf Wunsch werden diese Verschleißteile sowie Kleinteile, die nicht unter die Garantiebestimmungen fallen, als Ersatz gegen Berechnung einer Pauschale von 9,95 € inkl. MWST. zugesandt.**

Sollte sich im Rahmen eines Kundendienstesatzes in Folge einer Produktbeanstandung herausstellen, dass der Mangel auf eine unsachgemäße Behandlung des Produktes oder einen Montagefehler zurückzuführen ist, wird der Serviceeinsatz mit 79,- € inkl. MWST. in Rechnung gestellt. spirella-Duschtrennungen sind grundsätzlich stehend zu transportieren und zu lagern. Für Schäden durch falsch transportierte oder falsch gelagerte Duschtrennungen wird keine Haftung übernommen. Die Garantie erlischt außerdem in jedem Fall bei Eingreifen von Dritten, die nicht von spirella autorisiert sind. Sonstige Ansprüche jeglicher Art sind ausgeschlossen, soweit die Haftung nicht zwingend vorgeschrieben ist. Gewährleistungsansprüche aus dem Kaufvertrag gegen den Verkäufer werden durch diese Garantie nicht berührt.

## Hinweise zum Sicherheitsglas

Bei Sicherheitsglas können Polarisationsfehler als „Muster“ sichtbar werden. Dieser Effekt ist physikalisch bedingt, daher kein Fabrikationsfehler. Bei feuchten Glasoberflächen kann die fertigungsbedingt unterschiedliche Benetzbarkeit der Glasoberfläche sichtbar werden. Diese Erscheinung ist charakteristisch und nicht reklamationstauglich.

## Reinigungshinweise

Wir empfehlen zur Reinigung der Duschtrennung den spirella-Duschtrennungssreiniger „Shower Aktiv“. Verwenden Sie niemals scheuernde, aggressive oder säurehaltige Reiniger.

Die Glasbeschichtung verhindert weitgehend das Anhaften von Schmutz und Kalk und bietet so den Vorteil, dass die geringen Rückstände nach dem Duschen leicht zu entfernen sind.

spirella GmbH  
Postfach 10 17 54  
52317 Düren  
Hotline: ++49 / 2421 / 703177  
Faxline: ++49 / 2421 / 703165  
Email: info@spirella.de  
Internet : www.spirella.de

## Warranty stipulations

The spirella warranty for this shower screen shall be valid for ten years (2 years for defined campaign and listed items and for the supra-clean glass coating) from the date of purchase. This warranty shall only be valid if the purchase and date of purchase are confirmed, within the warranty period, by means of a receipt. Within this warranty period, spirella shall rectify product faults, which are the clear and verifiable result of material or manufacturing defects, free of charge. spirella retains the right to rectify said faults by either repairing the product, replacing parts or replacing the entire product at its own discretion. Transport, travel and other ancillary costs, incurred within the framework of a complaint regarding a spirella shower screen shall not, under any circumstances, be reimbursed.

A shower screen ensures maximum protection against spray. It is not possible, however, to completely prevent small amounts of water from escaping. Consequently, the complete water-tightness of the shower screen is not covered by the warranty.

### The following are excluded from the warranty:

- 1) Faults, which affect the value or the usability of the product to only an insignificant extent.
- 2) Faults, which arise, e.g. due to hard water or soap residues.
- 3) Faults caused by the use of force, incorrect assembly, breakage or incorrect or poor maintenance (cf. Cleaning instructions).
- 4) Faults to the glass coating that are caused by improper handling.
- 5) Faults to wearing parts that are subject to a natural aging process, such as seals or water-repellent strips.

**Upon request, these wearing and minor parts, which are not covered by the warranty stipulations, can be dispatched as spare parts upon payment of a lump sum of € 9.95 including VAT.** If, within the framework of a customer service call-out due to a product complaint, it emerges that the fault is due to improper handling or an assembly fault, a call-out charge of € 79.00 including VAT shall be levied.

spirella shower screens should always be transported and stored in the upright position. No liability shall be borne for damages caused by incorrect transportation or incorrectly stored shower screens. The warranty is invalidated by the intervention of third parties that are not authorised by spirella. Any other claims beyond those defined here shall not be entertained, unless liability is mandatory. Warranty claims vis-à-vis the seller, arising from the purchase contract, are not affected by this warranty.

## Notes on tempered safety glass

Polarisation errors can be seen as "patterns" on safety glass. This effect is a physical phenomenon and therefore not a manufacturing fault. When the glass surface is wet, the variations in glass surface wetting that result from the manufacturing process can be visible. This appearance is characteristic and no cause for complaint.

## Cleaning instructions

We recommend that you use the spirella shower screen cleaner "Shower Aktiv" to clean your shower screen. Never use abrasive, aggressive or acidic cleaners.

The glass coating prevents – to a great extent – dirt and chalk deposits from building up and thus offers the advantage of making the few residues that are left after showering easy to remove.

## Conditions de garantie

Pour cette paroi de douche, Spirella offre une garantie de 10 ans à partir de la date d'achat (2 ans pour certains articles en promotion bien définis ou se trouvant dans le catalogue, et pour le revêtement de verre supra-clean). Cette garantie entre seulement en vigueur, si la date d'achat figurant sur la facture confirme que le produit est toujours sous garantie. Pendant cette période de garantie, Spirella s'engage à réparer sans frais les défauts constatés sur le produit, s'il est évident et démontrable qu'ils sont dus à un défaut du matériau ou à un vice de fabrication. Spirella se réserve la possibilité de remédier à ces défauts par réparation de la paroi de douche, par le remplacement de certaines pièces ou par l'échange complet du produit. Les frais de transport et autres frais annexes engendrés par une réclamation concernant les parois de douche Spirella ne seront pas remboursés.

Une paroi de douche garantit une protection maximale contre les éclaboussures. D'une manière générale, la fuite de petites quantités d'eau ne peut être totalement évitée. C'est pourquoi les prestations de garantie ne comprennent pas une étanchéité totale de la paroi de douche.

### La garantie ne comprend pas :

- 1) Les défauts qui n'influencent que de manière insignifiante la valeur ou la bonne utilisation du produit.
- 2) Les défauts occasionnés, par exemple, par de l'eau calcaire ou des dépôts de savon.
- 3) Les défauts engendrés par un recours à la violence, un montage incorrect ou par un entretien non approprié ou insuffisant (voir conseils d'entretien).
- 4) Les défauts du revêtement en verre dus à une utilisation non conforme.
- 5) Les défauts de pièces soumises à une forte usure, comme les joints ou les profilés hydrofuges.

**Des pièces de rechange pour les pièces soumises à une forte usure et les petites pièces qui ne sont pas comprises dans les conditions de garantie peuvent être expédiées, sur demande, contre paiement d'un forfait de 9,95 €, TVA comprise.**

Si, au cours de l'intervention du service après-vente suite à une réclamation concernant le produit, il s'avère que le défaut est consécutif à une utilisation non conforme ou à une erreur de montage, la réparation sera facturée de 79,-€, TVA comprise.

Les parois de douche Spirella doivent absolument être transportées et entreposées en position verticale. Spirella décline toute responsabilité pour les dommages dus à un mauvais transport ou à un mauvais entreposage des parois de douche.

Par ailleurs, la garantie prend fin dans le cas de l'intervention de tiers non autorisés par Spirella. Les réclamations de tout type sont à exclure, tant que la responsabilité du fournisseur n'est pas stipulée de manière impérative.

Cette garantie ne concerne pas les droits à la garantie du contrat de vente envers le vendeur.

### Remarque concernant le verre de sécurité

Des défauts de polarisation sous forme de „décor“ peuvent apparaître sur le verre de sécurité. Il s'agit d'un phénomène physique et non d'un défaut de fabrication. L'eau adhère différemment sur les surfaces en verre humides, selon leur mode de fabrication. Ces apparitions sont caractéristiques et ne peuvent donner lieu à des réclamations.

### Conseils d'entretien

Pour le nettoyage de la paroi de douche, nous recommandons le nettoyant pour parois de douche de Spirella „Shower Aktiv“. N'utilisez jamais de produits nettoyants récurants, corrosifs ou acides. Le revêtement en verre empêche en général la crasse et le calcaire de se déposer sur la paroi et permet d'enlever facilement les quelques résidus d'eau après la douche.

spirella s.a.  
Tannenstrasse 98  
P.O.Box 138  
CH-8424 Embrach  
Tel. +49 1 866 24 24  
Fax +49 1 866 24 90 CH  
Fax +49 1 866 24 91 Export  
Internet: www.spirella.ch  
E-Mail: info@spirella.ch

