

Montageanleitung
Assembly Instructions
Instructions de Montage

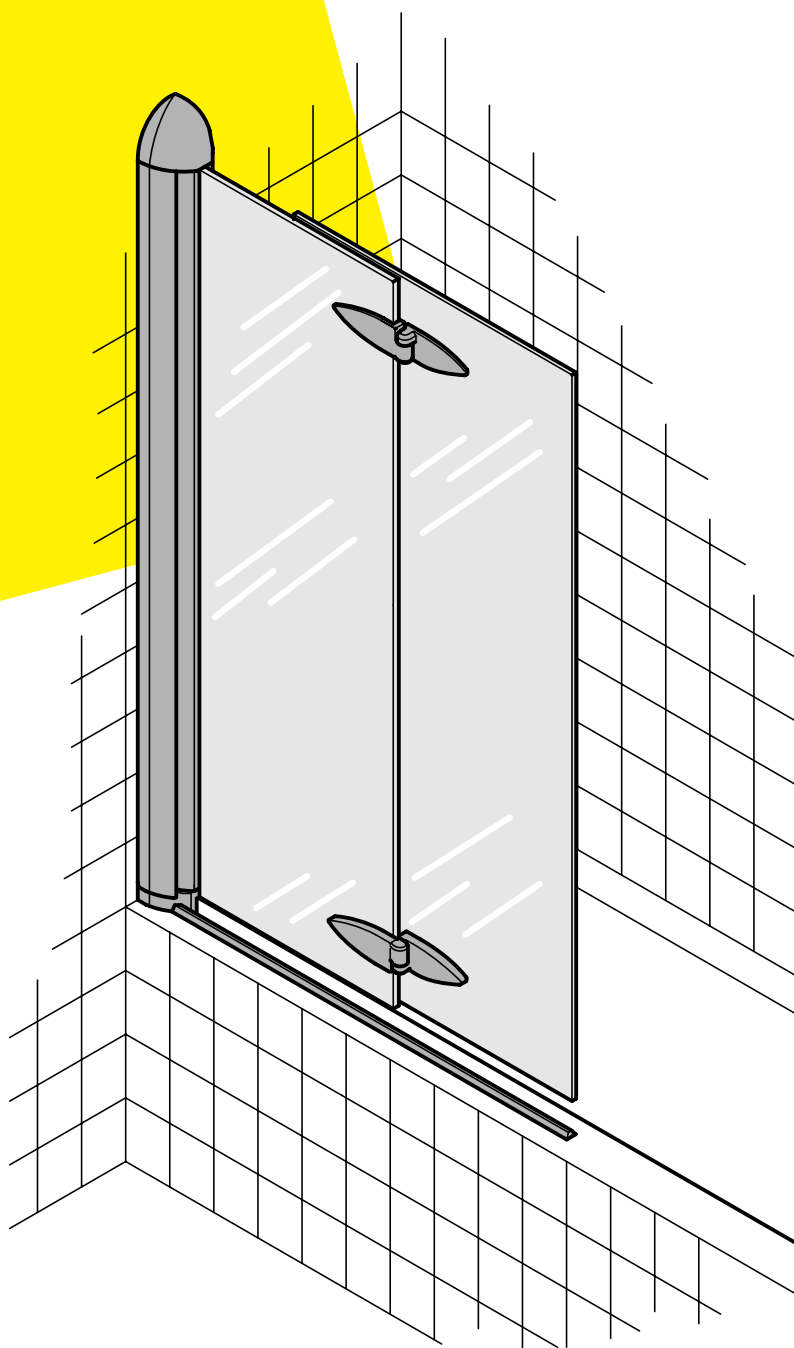

ZENIT

Badewannen-Faltwand
Folding bath partition
Paroi pliante pour baignoire



Erforderliche Werkzeuge
Required Tools
Outils nécessaires

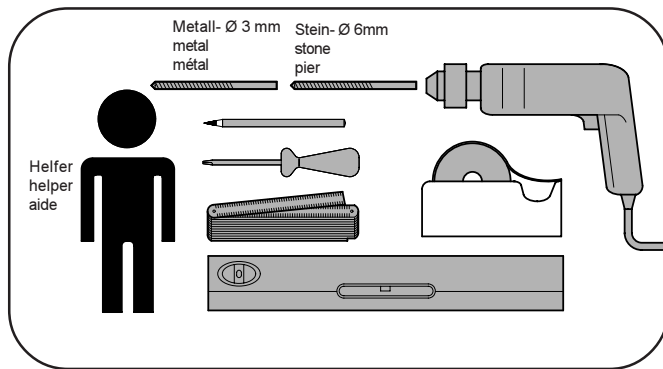

Sicherheitshinweise
Safety instructions
Informations concernant la sécurité

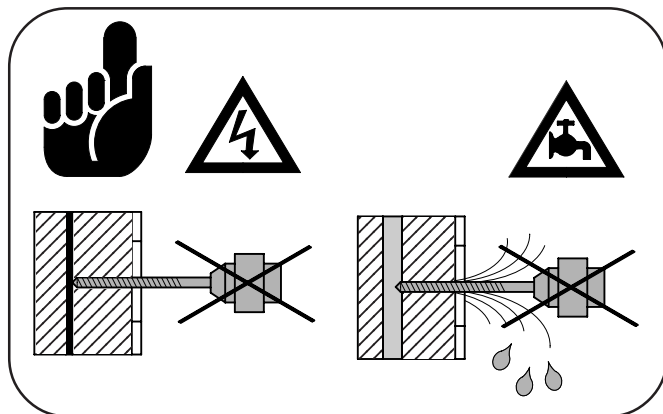

Wichtige Hinweise zur Montage

Montieren Sie den Wannenaufsatz anhand unserer Montaganleitung.

Überprüfen Sie vor der Montage den Wannenaufsatz auf Transportschäden, da wir für bereits montierte Teile keine Haftung übernehmen.

Fliesen und Wannenrand müssen staub- und fettfrei sein.

Verschließen Sie vor Montagebeginn den Abfluß Ihrer Badewanne, damit keine Schrauben in den Abfluß rutschen können.

Um Kratzer bei der Montage zu vermeiden, legen Sie bitte ein Handtuch in die Badewanne.

Die oberen und unteren Lager können im Bedarfsfall mit Vaseline gefettet werden.

Bei Reklamationen verwenden Sie bitte unser beigelegtes Qualitätszertifikat.

Heben Sie diese Montageanleitung und Ihre Rechnung für spätere Garantieansprüche und eventuell spätere Erweiterung des Wannenaufsatzes auf.

Important information on installation

Fit the bath partition in accordance with our installation instructions.

Prior to fitting the bath partition, check for damage caused in transit, as we will be unable to accept any liability for fitted parts.

The tiles and bath rim must be free of dust and grease

Close the outlet of your bath prior to beginning installation, to prevent any screws from falling down the drain.

To avoid scratching during installation, please place a towel in the bath.

Additional fixing of the plastic caps with residual silicone is possible.

Please use our enclosed quality certificate to register any complaints

Keep these installation instructions and your invoice for any subsequent guarantee claims and extensions to the bath partition.

Remarques importantes relatives au montage

Monter le pare-douche pour baignoire en vous référant à nos instructions de montage.

Avant le montage, vérifier que le pare douche pour baignoire ne présente pas d'endommagements dus au transport, car nous déclinons toute responsabilité pour des pièces déjà montées.

Les carrelages et le rebord de la baignoire doivent être exempts de poussière et de graisse.

Avant de commencer le montage, obturer la bonde de votre baignoire afin d'éviter que des vis ne tombent dans l'évacuation.

Afin d'éviter tout risque de rayures lors du montage, placez un torchon au fond de la baignoire.

Une fixation supplémentaire des capuchons en plastique avec un reste de silicone est possible.

En cas de réclamations, veuillez utiliser notre certificat de qualité joint.







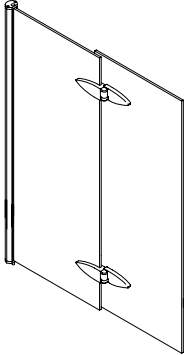
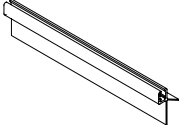

Conserver les présentes instructions de montage et votre facture en cas d'éventuels recours ultérieurs en garantie et d'extensions de votre pare-douche pour baignoire.

Teileliste - Parts list - Liste des pièces

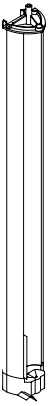
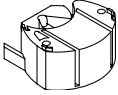
Überprüfen Sie vor der Montage die Vollständigkeit des Zubehörs anhand der Teileliste.

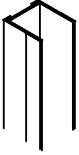
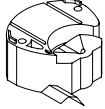
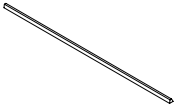
Prior to commencing installation, check that all the parts have been supplied by reference to the parts list.

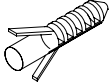
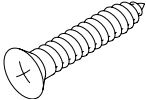
Avant le montage, contrôler à l'aide de la nomenclature que tous les accessoires sont bien présents.

Pos. Item Pos.		Anzahl Quantity Quantité	Pos. Item Pos.		Anzahl Quantity Quantité	Pos. Item Pos.		Anzahl Quantity Quantité
1		1	6		2	13	 grau weiß schwarz grey white black gris blanc noir	à 3
2		1	7		1	14		1
3		1	8		1			
4		1	9		1			
5		1	10		4			
			11	 3,9 x 38	4			
			12	 3,5 x 19	3			

Abbildungen sind nicht maßstabgerecht
 Diagrams are not to scale.
 Les figures ne sont pas à l'échelle

Diese Teile werden nur bei einem Umbau der Anschlagseite benötigt!

Montage - Installation - Montage

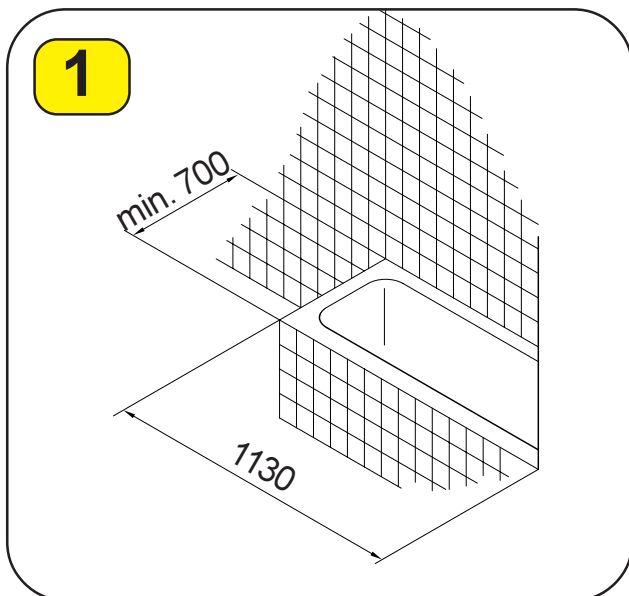

Maßangaben in mm

Dimensions in mm

Cotes exprimées en mm

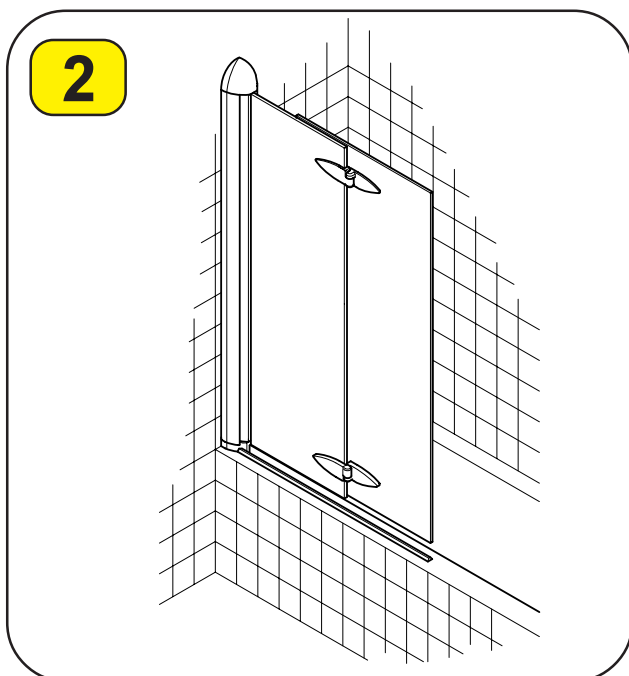

Die Montageanleitung ist für Montageseite „links“ dargestellt. Bei Montageseite rechts bitte spiegelbildlich montieren.

The assembly instructions given here are for assembling on the left. The same procedure applies for assembling on the right, except that it is reversed, as in a mirror image.

La notice d'installation est valable pour le montage d'un pare-baignoire de version „gauche“. Pour un pare-baignoire de version „droite“, veuillez monter les éléments à l'inverse.

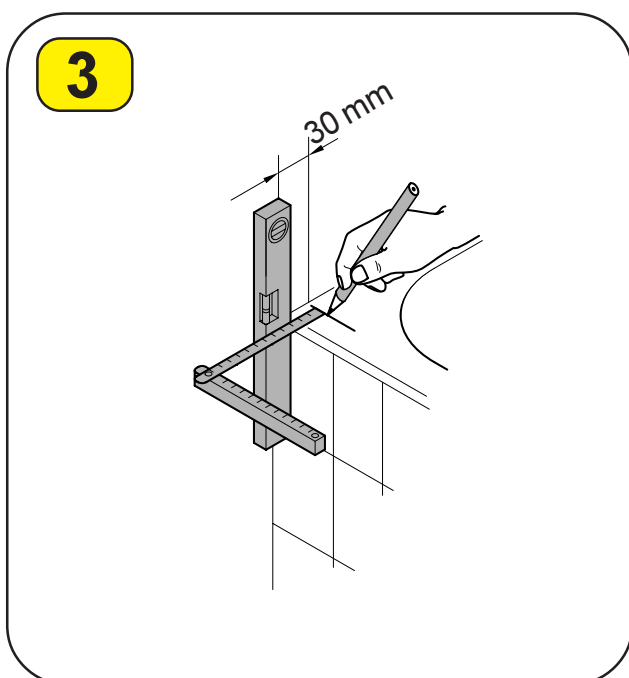

Markieren Sie die Position des Wandanschlussprofils (Pos.3) auf dem Wannenrand. Verwenden Sie hierzu einen wasserlöslichen Faserschreiber mit dünner Mine.

Mark the position of the wall channel (item 3) on the rim of the tub. To do so, use an erasable fibre tip pen with a fine nib.

Marquez la position du profilé de raccord pour paroi (Pos.3) sur le rebord de la baignoire, à l'aide d'un stylo feutre à pointe fine pouvant s'effacer.

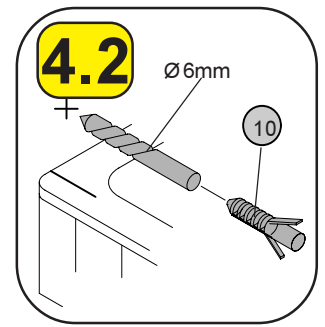
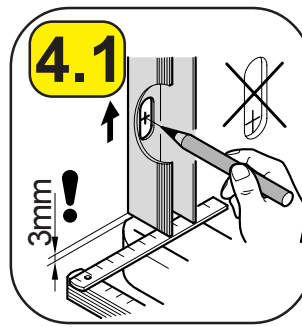
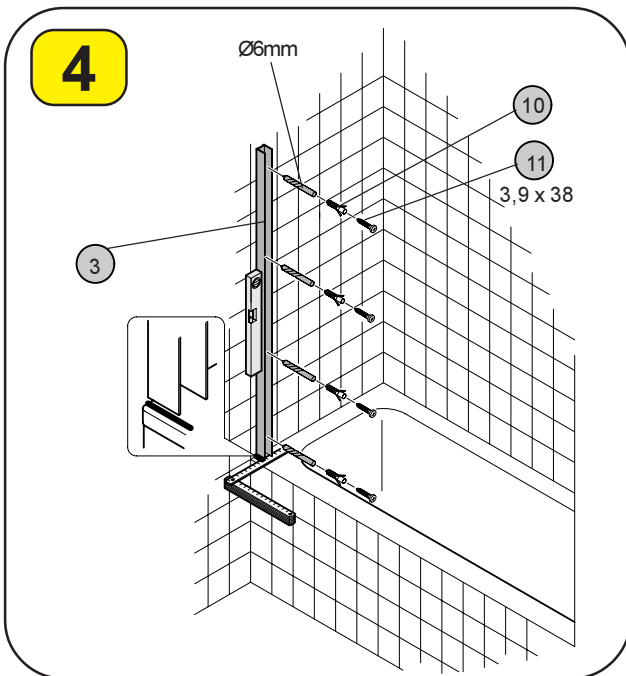

Beachten Sie, daß das Abstandsmaß zwischen Duschwanne und Ausgleichsprofil nicht mehr als 3 mm beträgt.

Note that the spacing between shower tray and compensating profile should not exceed 3 mm.

Veiller à ce que la distance entre la baignoire et le profilé de compensation ne dépasse pas 3 mm.

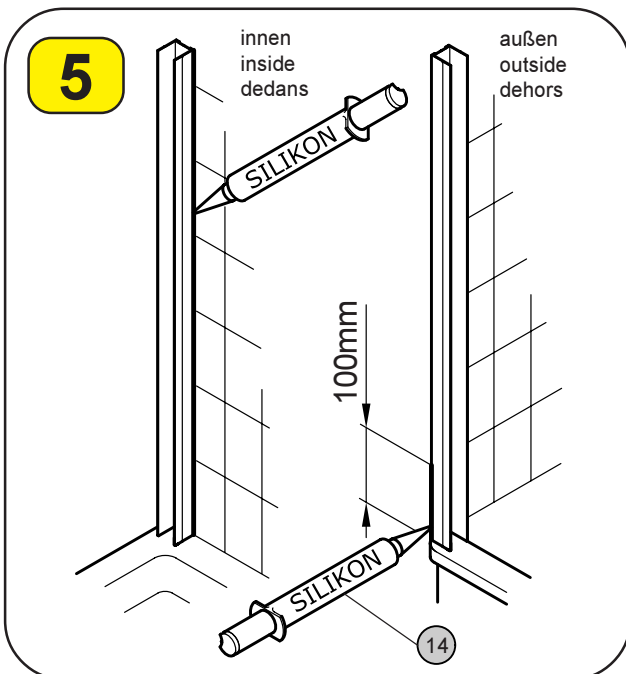

Dichten Sie die Wandanschlußprofile (Pos.3) an den in der Skizze markierten Stellen ab.

Seal the panel connection profiles (item 3) at the points indicated in the diagram.

Réaliser l'étanchéité des profilés de raccord pour paroi (Pos.3) aux endroits repérés sur le schéma.

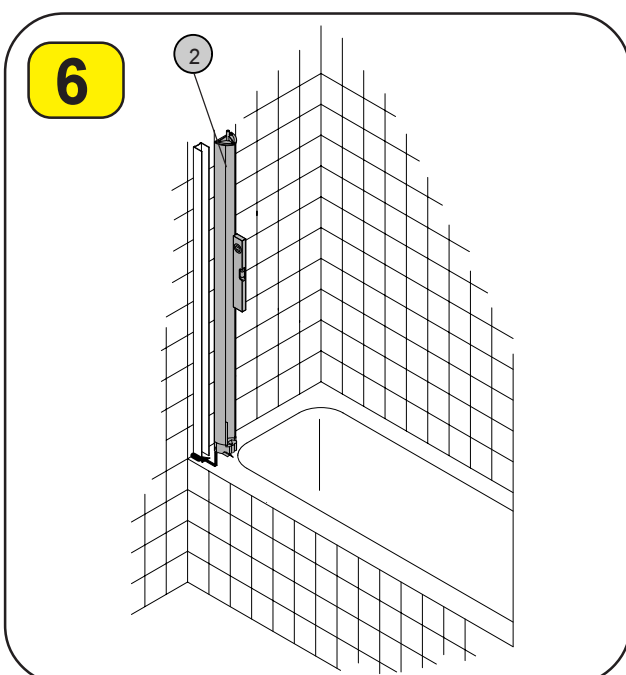

Schieben Sie das Rahmenprofil (Pos.2) auf das Wandanschlußprofil (Pos.3).

Slide the frame section (item 2) onto the wall channel (item 3).

Emboîtez le profilé d'encadrement (Pos.2) dans le profilé de raccord pour paroi (Pos.3).

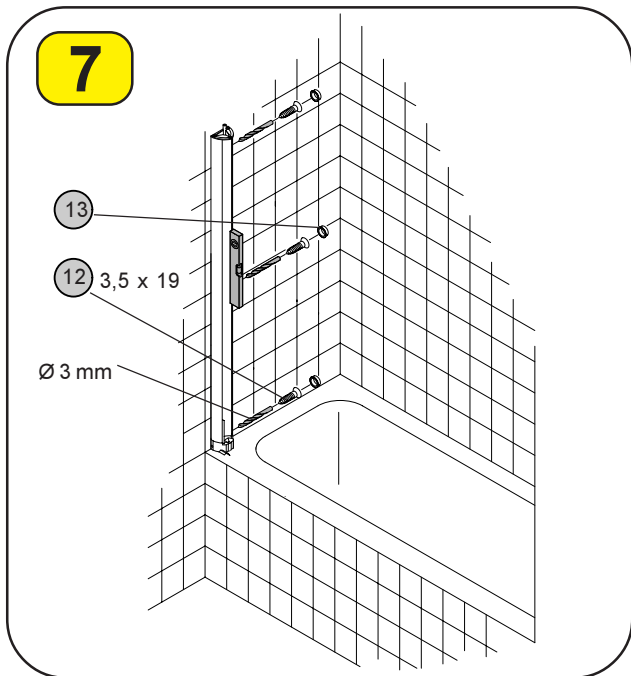

Richten Sie das Rahmenprofil (Pos.2) lotrecht aus. Bohren Sie mit dem Bohrer Ø 3 mm durch die inneren vorgebohrten Löcher des Profils und verschrauben dieses mit den Schrauben 3,5 x 19mm (Pos.12) mit dem Wandanschlussprofil (Pos.3).

Stand the frame section (item 2) upright. Using the drill (Ø 3), bore through the internal pre-drilled holes on the section and screw these to the wall channel (item 3) using the 3.5 x 19 screws (item 12).

Posez le profilé (Pos.2) à la verticale. Avec une mèche de 3mm de diamètre, percez aux endroits marqués à l'intérieur du profilé qui sont prévus à cet effet et fixez-le au profilé de raccord pour paroi (Pos.3), à l'aide des vis 3,5 x 19 mm (Pos.12).

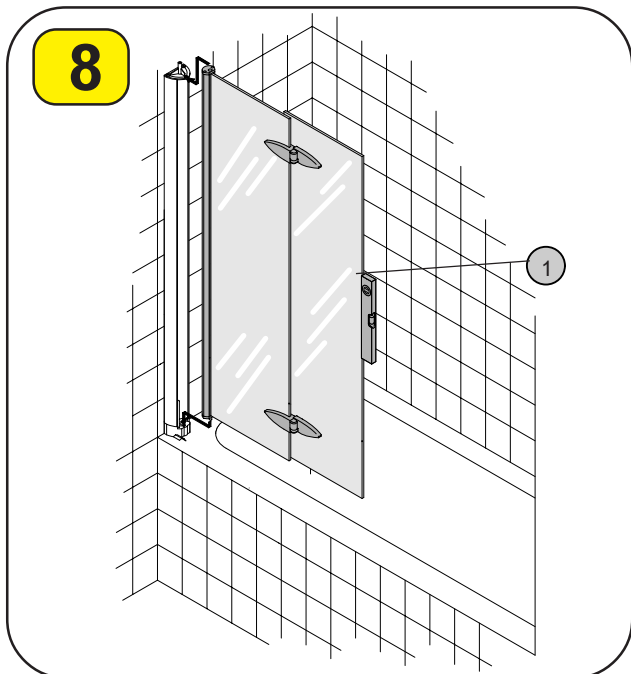

Die dargestellten Schrauben am oberen Lager lösen, Faltelement einsetzen und die Schrauben wieder anziehen.

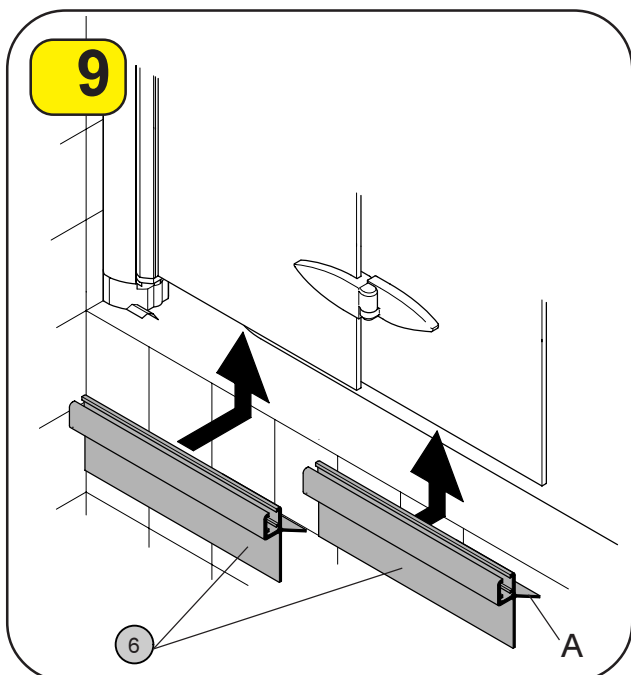

Die Wasserabweisprofile (Pos.6) werden unten auf die Scheiben gedrückt. Die Wasserabweislippe (A) muss hierbei nach innen zeigen.

The water-repellent strips (item 6) are pressed down onto the panels. The water-repellent lip (A) must face inwards.

Plaquez les profilés hydrofuges (Pos.6) en bas des vitres. La lèvre hydrofuge (A) doit être placée vers l'intérieur de la baignoire.

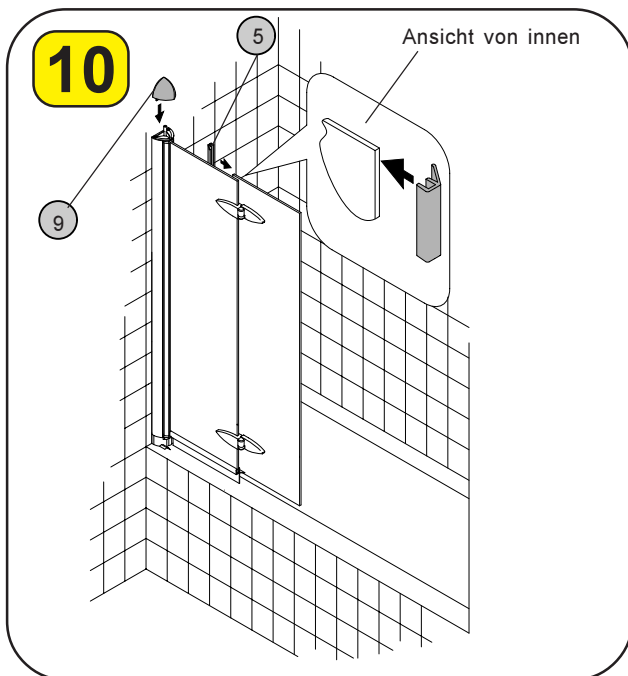

Die Spritzdichtung (Pos.5) wird von innen auf die Scheibe geklemmt. Die Kappe (Pos.9) wird auf das Rahmenprofil aufgesetzt.

The spray seal (item 5) is stuck from the inside onto the panel. The cap (item 9) is placed on the frame section.

Le joint d'étanchéité (Pos.5) est à coincer depuis l'intérieur de la baignoire sur la vitre du pare-baignoire. Le capuchon (Pos.9) est placé sur le profilé d'encadrement.

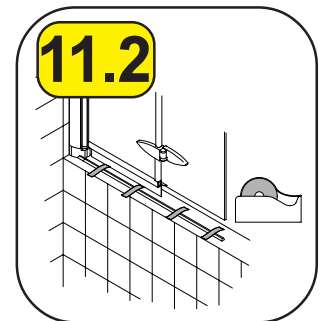
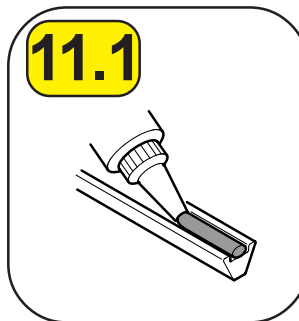
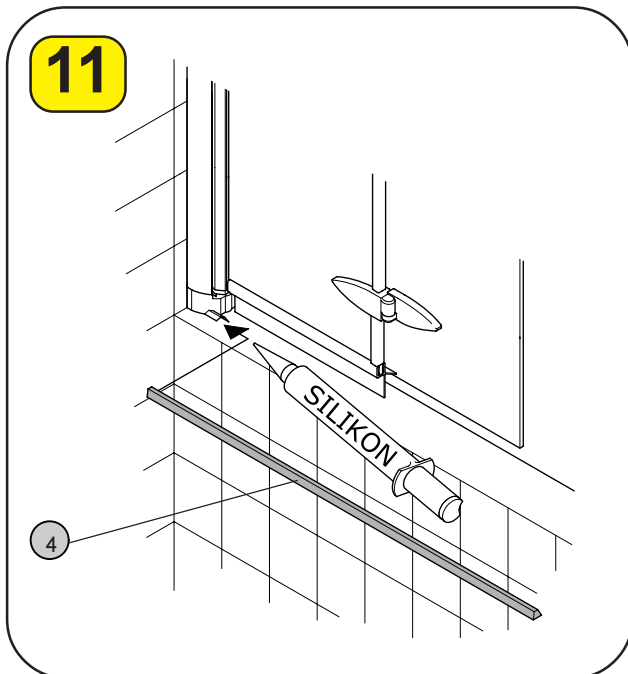

Kleben Sie das Schwallprofil (Pos.4) mit Silikon auf den Wannenrand.

Cement the splash profile (item 4) to the edge of the bath, using silicone.

Coller le profilé queue d'aronde (Pos.4) avec du silicone sur le rebord de la baignoire.

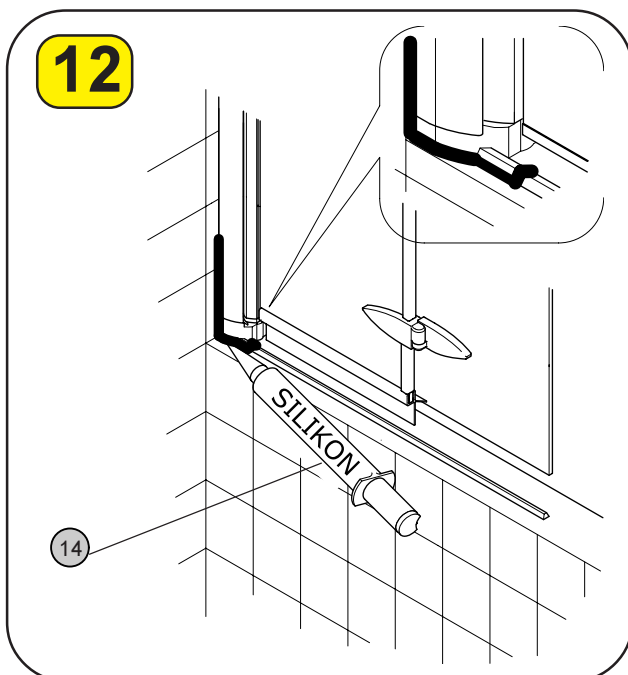

Den Wannenaufsatz **nur** an den in der Skizze markierten Stellen mit Silikon abdichten. Darüber hinaus verwendetes Silikon kann dazu führen, dass der Wannenaufsatz undicht wird. Feuchten Sie zum Glätten der Silikonfuge den Finger mit Spülmittel an. Benutzen Sie Ihren Wannenaufsatz erst 24 Stunden nach dem Abdichten.

Only use the silicon compound to seal the bath partition at the points marked on the diagram. Excessive use of silicon can have the opposite effect, causing leaks at the top of the bath partition. Wet your fingers with washing-up liquid to smooth the silicon joint. Do not use your bath partition for 24 hours after sealing.

Colmatez le pare-baignoire avec du silicone **seulement** aux endroits indiqués sur le schéma. L'emploi superflu de silicone peut rendre le pare-baignoire non-étanche. Pour lisser les joints de silicone, humidifiez votre doigt avec du produit vaisselle. N'utilisez votre pare-baignoire que 24 heures après l'avoir colmaté.

Explosionszeichnung Exploded view Eclaté

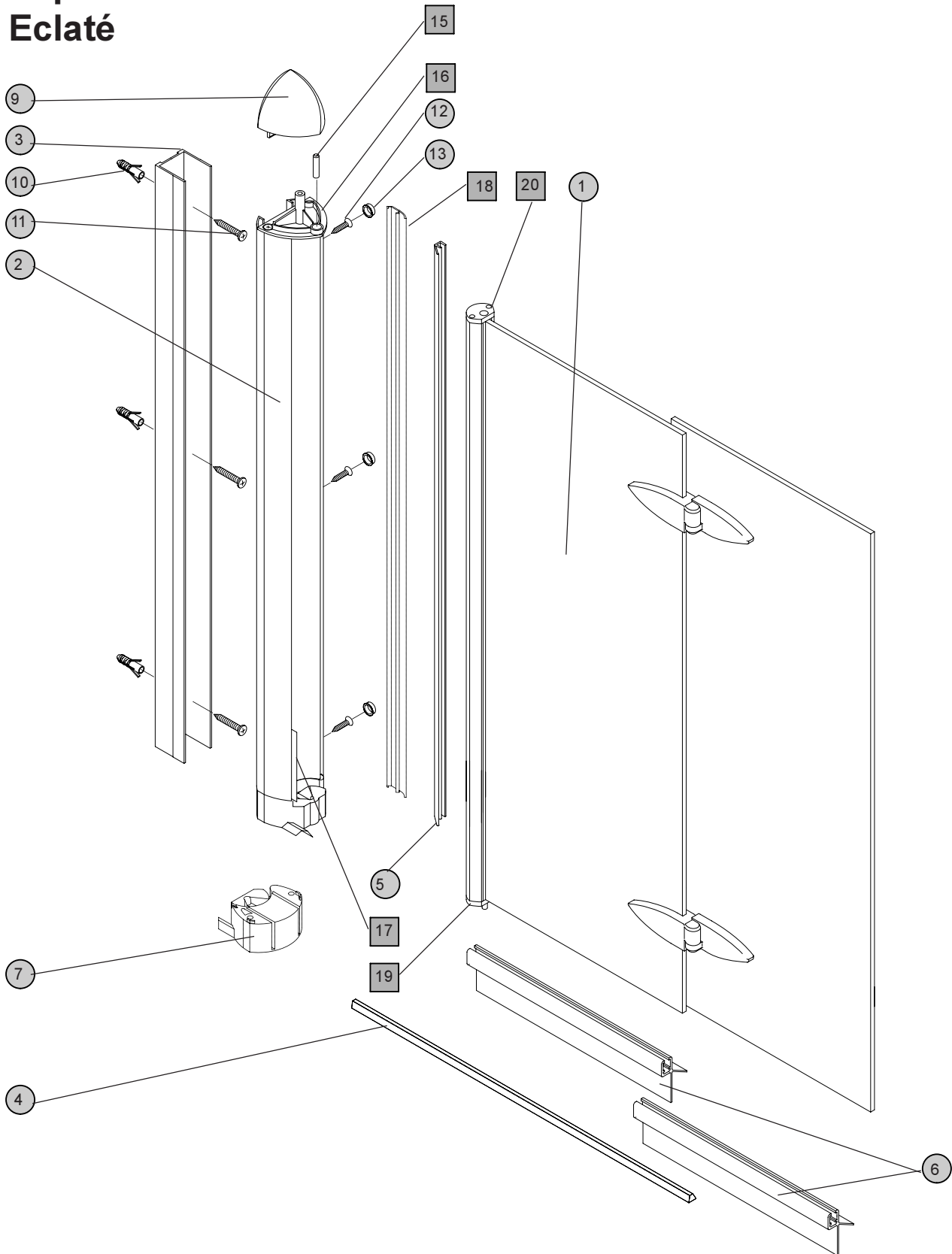

Bestellinformation
Ersatzteil bitte nur mit
der Angabe der
Pos.Nr. bestellen.
■ = bereits vormontiert

Ordering information
Please order replace-
ment parts by stating
the item no. only.
■ = preassembled

**Informations pour la
commande**
Pour la commande des
pièces de rechange,
indiquer systématiquement
le n° de pos.
■ = déjà préassemblé

Anleitung zur Umbaumöglichkeit

Instructions to allow for conversions

Possibilités de transformation

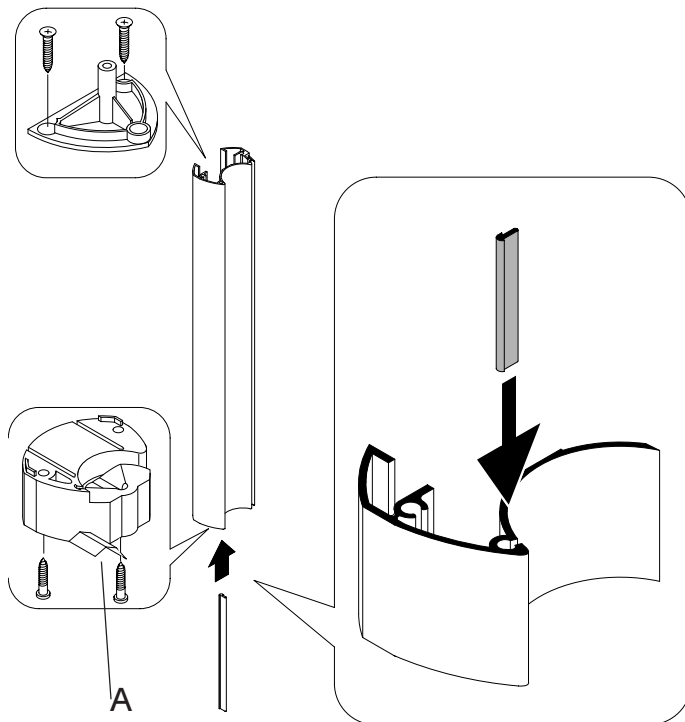

Für den Fall das Sie Ihre Badewannen-Faltwand von Anschlag links auf rechts umbauen möchten, lösen Sie das obere und unter Lager vom Rahmenprofil.

Nun können Sie die transparente Dichtung aus dem Profil herausziehen und an der anderen Seite des Profils wieder einsetzen.

Das obere Lager befestigen Sie mit den Senkkopfschrauben wieder an der gegenüberliegenden Seite des Rahmenprofils.

Das untere Lager (Pos.7 + 8) liegt in der Ausführung für Anschlag rechts dem Zubehör bei, dieses können Sie nun an dem noch freien Ende des Rahmenprofils mit den Linsenschrauben befestigen. Achten Sie bei den unteren Kunststoffteilen darauf, dass die Aufnahmenuten (A) für das Schwallprofil (Pos.4) außen sind.

If you want to change your bathtub folding screen from the left to the right, loosen the upper and lower bearings from the frame section.

Now you can pull out the transparent seal from the section and re-install on the other side.

Secure the upper bearing again with the countersunk head screws to the side of the frame section facing it.

In the design with the end stop on the right, the lower bearings (items 7 + 8) are included in the accessories; you can now secure these to the free end of the frame section using the fillister head screws. When inserting the bottom plastic parts, make sure that the grooves (A) for the swell profile guard (item 4) are on the outside.

Si vous désirez modifier le côté de fixation de votre pare-baignoire à panneaux escamotables de gauche à droite, enlevez les supports supérieur et inférieur du profilé d'encadrement.

Vous pourrez alors retirer le joint transparent du profilé et le replacer au côté opposé du profilé.

Refixez le support supérieur à l'aide de boulons à tête fraisée, au côté opposé du profilé d'encadrement.

Dans la version « montage à droite », le support inférieur (Pos.7 + 8) se trouve avec les accessoires et vous avez la possibilité de le fixer à l'extrémité encore libre du profilé d'encadrement, à l'aide des vis à tête cylindrique bombée. En ce qui concerne les pièces en plastique du bas, veillez à ce que les encoches de positionnement (A) pour le profilé d'évacuation (Pos.4) soient à l'extérieur.

Ab jetzt können Sie wieder mit Bild 6 der Montageanleitung fortfahren.

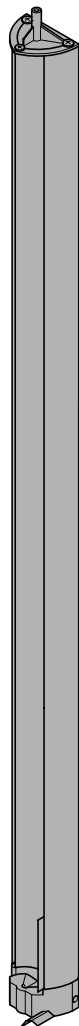

Garantiebestimmungen

Für diese Duschabtrennung gewährt spirella 10 Jahre Garantie (2 Jahre für definierte Aktions- und Listungsartikel und die Glasbeschichtung supra-clean) ab Kaufdatum. Die Garantie tritt nur in Kraft, wenn ein Kaufbeleg Kauf und Kaufdatum innerhalb der Garantiezeit bestätigt. Innerhalb dieser Garantiezeit beseitigt spirella unentgeltlich Mängel am Produkt, die eindeutig und nachweisbar auf Material- oder Herstellungsfehler beruhen. spirella behält sich vor, diese Mängel entweder durch Reparatur, Austausch von Teilen oder Austausch des Produktes zu beseitigen. Transport, Fahrt und sonstige Nebenkosten, die durch eine Reklamation an spirella-Duschabtrennungen entstehen, werden grundsätzlich nicht ersetzt.

Eine Duschabtrennung gewährleistet einen maximalen Spritzschutz dar. Der Austritt von kleineren Wassermengen kann nicht grundsätzlich verhindert werden. Daher ist eine vollständige Dichtigkeit der Duschabtrennung von der Garantie ausgenommen.

Von der Garantie ausgenommen sind:

1) Mängel, die den Wert oder die Gebrauchstauglichkeit des Produktes nur unerheblich beeinflussen.

2) Mängel, die z.B. durch kalkhaltiges Wasser oder Seifenrückstände entstehen.

3) Mängel, die durch Gewaltanwendung, falsche Montage, Bruch sowie falsche oder mangelhafte Pflege entstehen (vgl. Reinigungshinweise).

4) Mängel an der Glasbeschichtung, die durch unsachgemäße Behandlung entstehen.

5) Mängel an Verschleißteilen, die einem natürlichen Alterungsprozess unterliegen wie z.B. Dichtungen oder Wasserabweisprofile.

Auf Wunsch werden diese Verschleißteile sowie Kleinteile, die nicht unter die Garantiebestimmungen fallen, als Ersatz gegen Berechnung einer Pauschale von 9,95 € inkl. MWST. zugesandt.

Sollte sich im Rahmen eines Kundendienstesatzes in Folge einer Produktbeanstandung herausstellen, dass der Mangel auf eine unsachgemäße Behandlung des Produktes oder einen Montagefehler zurückzuführen ist, wird der Serviceeinsatz mit 79,- € inkl. MWST. in Rechnung gestellt

spirella-Duschabtrennungen sind grundsätzlich stehend zu transportieren und zu lagern. Für Schäden durch falsch transportierte oder falsch gelagerte Duschabtrennungen wird keine Haftung übernommen. Die Garantie erlischt außerdem in jedem Fall bei Eingreifen von Dritten, die nicht von spirella autorisiert sind. Sonstige Ansprüche jeglicher Art sind ausgeschlossen, soweit die Haftung nicht zwingend vorgeschrieben ist. Gewährleistungsansprüche aus dem Kaufvertrag gegen den Verkäufer werden durch diese Garantie nicht berührt.

Hinweise zum Sicherheitsglas

Bei Sicherheitsglas können Polarisationsfehler als „Muster“ sichtbar werden. Dieser Effekt ist physikalisch bedingt, daher kein Fabrikationsfehler. Bei feuchten Glasoberflächen kann die fertigungsbedingt unterschiedliche Benetzbarkeit der Glasoberfläche sichtbar werden. Diese Erscheinung ist charakteristisch und nicht reklamationfähig.

Reinigungshinweise

Wir empfehlen zur Reinigung der Duschabtrennung den spirella-Duschabtrennungreiniger „Shower Aktiv“. Verwenden Sie niemals scheuernde, aggressive oder säurehaltige Reiniger.

Die Glasbeschichtung verhindert weitgehend das Anhaften von Schmutz und Kalk und bietet so den Vorteil, dass die geringen Rückstände nach dem Duschen leicht zu entfernen sind.

Warranty stipulations

The spirella warranty for this shower screen shall be valid for ten years (2 years for defined campaign and listed items and for the supra-clean glass coating) from the date of purchase. This warranty shall only be valid if the purchase and date of purchase are confirmed, within the warranty period, by means of a receipt. Within this warranty period, spirella shall rectify product faults, which are the clear and verifiable result of material or manufacturing defects, free of charge. spirella retains the right to rectify said faults by either repairing the product, replacing parts or replacing the entire product at its own discretion. Transport, travel and other ancillary costs, incurred within the framework of a complaint regarding a spirella shower screen shall not, under any circumstances, be reimbursed.

A shower screen ensures maximum protection against spray. It is not possible, however, to completely prevent small amounts of water from escaping. Consequently, the complete water-tightness of the shower screen is not covered by the warranty.

The following are excluded from the warranty:

1) Faults, which affect the value or the usability of the product to only an insignificant extent.

2) Faults, which arise, e.g. due to hard water or soap residues.

3) Faults caused by the use of force, incorrect assembly, breakage or incorrect or poor maintenance (cf. Cleaning instructions).

4) Faults to the glass coating that are caused by improper handling.

5) Faults to wearing parts that are subject to a natural aging process, such as seals or water-repellant strips.

Upon request, these wearing and minor parts, which are not covered by the warranty stipulations, can be dispatched as spare parts upon payment of a lump sum of € 9.95 including VAT.

If, within the framework of a customer service call-out due to a product complaint, it emerges that the fault is due to improper handling or an assembly fault, a call-out charge of € 79.00 including VAT shall be levied.

spirella shower screens should always be transported and stored in the upright position. No liability shall be borne for damages caused by incorrect transportation or incorrectly stored shower screens. The warranty is invalidated by the intervention of third parties that are not authorised by spirella. Any other claims beyond those defined here shall not be entertained, unless liability is mandatory. Warranty claims vis-à-vis the seller, arising from the purchase contract, are not affected by this warranty.

Notes on tempered safety glass

Polarisation errors can be seen as "patterns" on safety glass. This effect is a physical phenomenon and therefore not a manufacturing fault. When the glass surface is wet, the variations in glass surface wetting that result from the manufacturing process can be visible. This appearance is characteristic and no cause for complaint.

Cleaning instructions

We recommend that you use the spirella shower screen cleaner "Shower Aktiv" to clean your shower screen. Never use abrasive, aggressive or acidic cleaners.

The glass coating prevents – to a great extent – dirt and chalk deposits from building up and thus offers the advantage of making the few residues that are left after showering easy to remove.

Conditions de garantie

Pour cette paroi de douche, Spirella offre une garantie de 10 ans à partir de la date d'achat (2 ans pour certains articles en promotion bien définis ou se trouvant dans le catalogue, et pour le revêtement de verre supra-clean). Cette garantie entre seulement en vigueur, si la date d'achat figurant sur la facture confirme que le produit est toujours sous garantie. Pendant cette période de garantie, Spirella s'engage à réparer sans frais les défauts constatés sur le produit, s'il est évident et démontrable qu'ils sont dus à un défaut du matériau ou à un vice de fabrication. Spirella se réserve la possibilité de remédier à ces défauts par réparation de la paroi de douche, par le remplacement de certaines pièces ou par l'échange complet du produit. Les frais de transport et autres frais annexes engendrés par une réclamation concernant les parois de douche Spirella ne seront pas remboursés. Une paroi de douche garantit une protection maximale contre les éclaboussures. D'une manière générale, la fuite de petites quantités d'eau ne peut être totalement évitée. C'est pourquoi les prestations de garantie ne comprennent pas une étanchéité totale de la paroi de douche.

La garantie ne comprend pas :

1) Les défauts qui n'influencent que de manière insignifiante la valeur ou la bonne utilisation du produit.

2) Les défauts occasionnés, par exemple, par de l'eau calcaire ou des dépôts de savon.

3) Les défauts engendrés par un recours à la violence, un montage incorrect ou par un entretien non approprié ou insuffisant (voir conseils d'entretien).

4) Les défauts du revêtement en verre dus à une utilisation non conforme.

5) Les défauts de pièces soumises à une forte usure, comme les joints ou les profilés hydrofuges.

Des pièces de rechange pour les pièces soumises à une forte usure et les petites pièces qui ne sont pas comprises dans les conditions de garantie peuvent être expédiées, sur demande, contre paiement d'un forfait de 9,95 €, TVA comprise.

Si, au cours de l'intervention du service après-vente suite à une réclamation concernant le produit, il s'avère que le défaut est consécutif à une utilisation non conforme ou à une erreur de montage, la réparation sera facturée de 79,-€, TVA comprise.

Les parois de douche Spirella doivent absolument être transportées et entreposées en position verticale. Spirella décline toute responsabilité pour les dommages dus à un mauvais transport ou à un mauvais entreposage des parois de douche.

Par ailleurs, la garantie prend fin dans le cas de l'intervention de tiers non autorisés par Spirella. Les réclamations de tout type sont à exclure, tant que la responsabilité du fournisseur n'est pas stipulée de manière impérative.

Cette garantie ne concerne pas les droits à la garantie du contrat de vente envers le vendeur.

Remarque concernant le verre de sécurité

Des défauts de polarisation sous forme de „décor“ peuvent apparaître sur le verre de sécurité. Il s'agit d'un phénomène physique et non d'un défaut de fabrication. L'eau adhère différemment sur les surfaces en verre humides, selon leur mode de fabrication. Ces apparitions sont caractéristiques et ne peuvent donner lieu à des réclamations.

Conseils d'entretien

Pour le nettoyage de la paroi de douche, nous recommandons le nettoyant pour parois de douche de Spirella „Shower Aktiv“. N'utilisez jamais de produits nettoyants récurants, corrosifs ou acides. Le revêtement en verre empêche en général la crasse et le calcaire de se déposer sur la paroi et permet d'enlever facilement les quelques résidus d'eau après la douche.

Alle Angaben in dieser Druckschrift erfolgen nach bestem Wissen und Gewissen. Eine Gewährleistung kann daraus jedoch nicht abgeleitet werden. Technische Änderungen, die dem Fortschritt dienen bzw. fertigungstechnisch bedingt sind, behalten wir uns vor.
All statements given in this leaflet are to the best of our knowledge and belief. No claims for guarantee may be derived hereof. We reserve the right for technical modifications as called for by progress or production technique alterations.
Toutes les indications contenues dans cet imprimé sont fournies en toute âme et conscience. Aucune garantie ne peut toutefois en découler. Nous nous réservons le droit de procéder à des modifications techniques pour des raisons de production ou de progrès.

spirella GmbH
Postfach 10 17 54
52317 Düren
Hotline: ++49 / 2421 / 703177
Faxline: ++49 / 2421 / 703165
Email: info@spirella.de
Internet : www.spirella.de



spirella s.a.
Tannenstrasse 98
P.O.Box 138
CH-8424 Embrach
Tel. +49 1 866 24 24
Fax +49 1 866 24 90 CH
Fax +49 1 866 24 91 Export
Internet: www.spirella.ch
E-Mail: info@spirella.ch

Der Umwelt zuliebe: Aus 100% Recyclingpapier
Our contribution to the environment: This manual consists of 100% recycled paper.
Par souci pour l'environnement, ce manuel est fabriqué en papier 100 % recyclé