

Montageanleitung
Assembly Instructions
Instructions de Montage

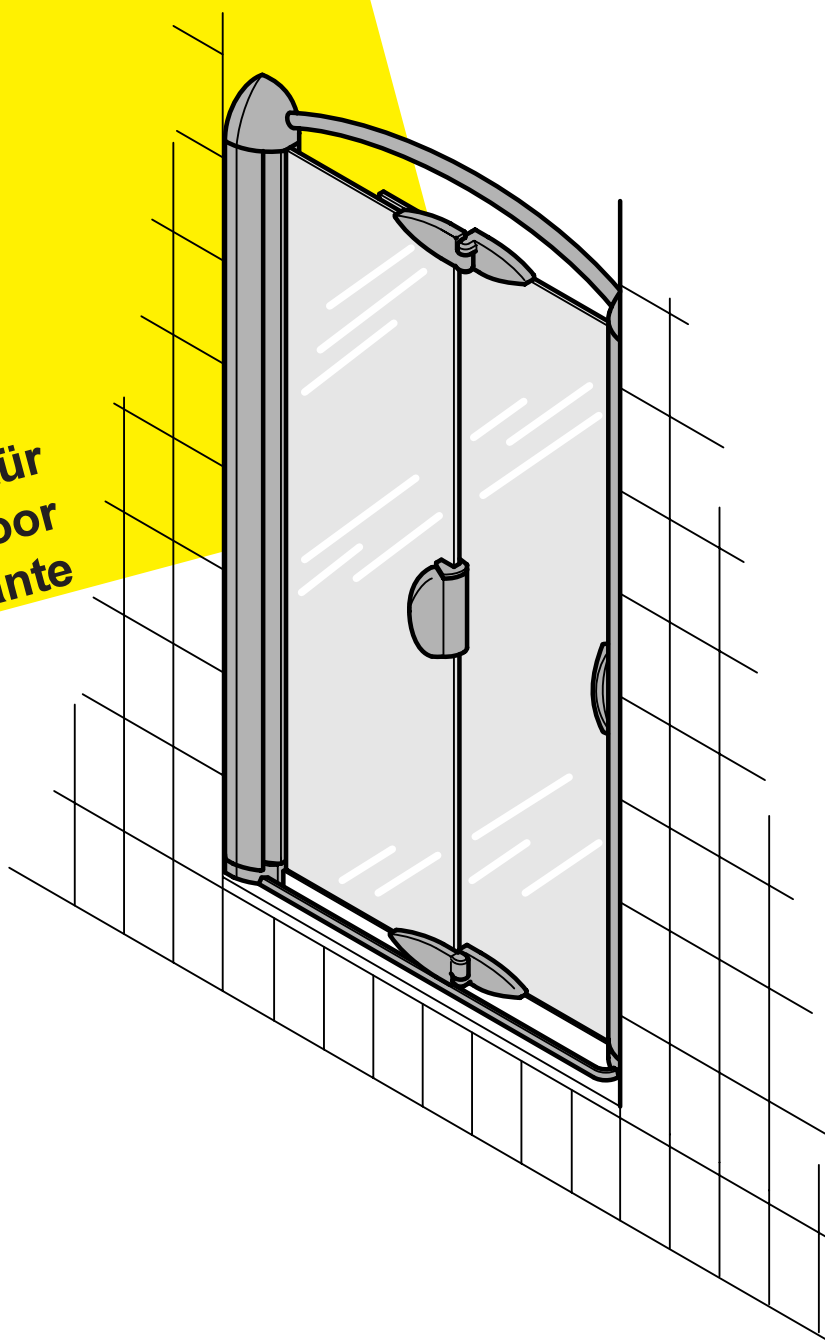

ZENIT

Faltür
Folding door
Porte pliante



Erforderliche Werkzeuge
Required Tools
Outils nécessaires

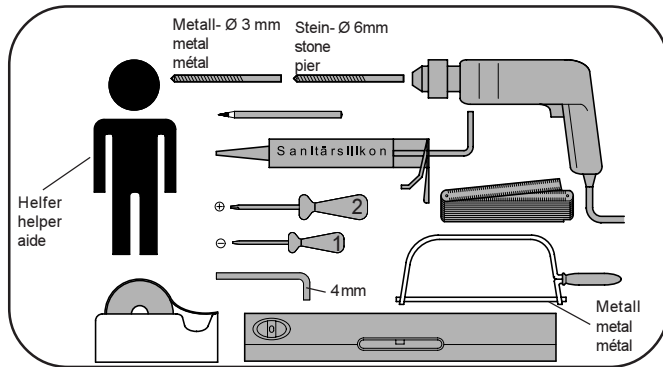

Sicherheitshinweise
Safety instructions
Informations concernant la sécurité

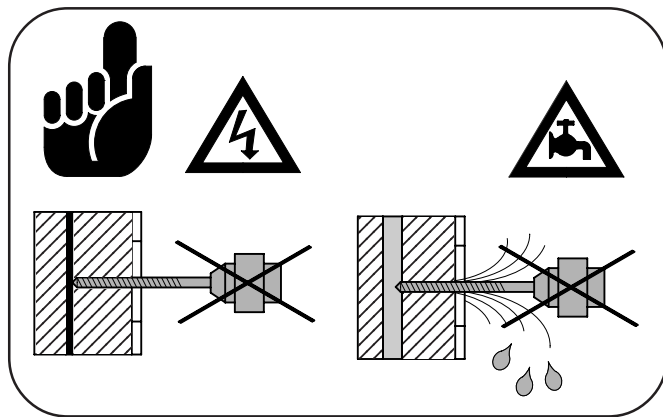

Wichtige Hinweise zur Montage

Montieren Sie die Duschabtrennung anhand unserer Montageanleitung.

Überprüfen Sie vor Montagebeginn das Einbaumaß (X) der Duschwanne auf Seite 4.

Überprüfen Sie vor der Montage die Duschabtrennung auf Transportschäden, da wir für bereits montierte Teile keine Haftung übernehmen.

Fliesen und Wannenrand müssen staub- und fettfrei sein.

Verschließen Sie vor Montagebeginn den Abfluß Ihrer Duschwanne, damit keine Schrauben in den Abfluß rutschen können.

Um Kratzer bei der Montage der Duschabtrennung zu vermeiden, legen Sie bitte ein Handtuch in die Duschwanne.

Die Duschwanne muß exakt waagrecht montiert sein.

Eine zusätzliche Fixierung der Kunststoffkappen mit Restsilikon ist möglich.

Die oberen und unteren Lager können im Bedarfsfall mit Vaseline gefettet werden.

Bei Reklamationen verwenden Sie bitte unser beigelegtes Qualitätszertifikat.

Heben Sie diese Montageanleitung und Ihre Rechnung für spätere Garantieansprüche auf.

Important information on installation

Install the shower cubicle in accordance with our assembly instructions.

Check the fitting dimension (X) for the shower tray on page 3, prior to commencing assembly work.

Check the shower cubicle for damage caused in transit prior to installing the cubicle, as we will be unable to accept any claims for defects or damage after installation.

Tiles and rim of shower tray must be free of dust and grease.

Close the drain of your shower tray prior to beginning installation work, to ensure that no screws can drop into the drain.

Please place a towel in the shower tray to prevent scratching during installation of the shower cubicle.

The shower tray must be exactly horizontal.

Additional fixing of the plastic caps with residual silicone is possible.

Should you have any complaints, please use our enclosed quality certificate.

Keep these installation instructions and your invoice for any guarantee claims.

Remarques importantes relatives au montage

Monter la séparation de douche en se référant à nos instructions de montage.

Avant de commencer le montage, vérifier la cote de montage (X) du receveur de douche, page 3.

Avant le montage, s'assurer que la séparation de douche n'a pas subi de dommages pendant le transport, car nous n'assurons aucune responsabilité pour les éléments ayant déjà été montés.

Les carrelages et le rebord du récepteur de douche doivent être exempts de poussière et de graisse.

Avant de commencer le montage, obturer la bonde du receveur de douche afin d'éviter que des vis ne tombent dans l'évacuation.

Afin d'éviter les rayures lors du montage de la séparation de douche, veuillez poser une serviette sur le receveur de douche.

Le receveur de douche doit être parfaitement horizontal.

Une fixation supplémentaire des capuchons en plastique avec un reste de silicone est possible.

En cas de réclamations, veuillez utiliser notre certificat de qualité joint.

Conserver les présentes instructions de montage et votre facture en cas d'éventuels recours ultérieurs en garantie.

Teileliste - Parts list - Liste des pièces

Überprüfen Sie vor der Montage die Vollständigkeit des Zubehörs anhand der Teileliste
 Prior to commencing installation, check that all the parts have been supplied by reference to the parts list.
 Avant le montage, contrôler à l'aide de la nomenclature que tous les accessoires sont bien présents.

Pos. Item Pos.		Anzahl Quantity Quantité	Pos. Item Pos.		Anzahl Quantity Quantité	Pos. Item Pos.		Anzahl Quantity Quantité	Pos. Item Pos.		Anzahl Quantity Quantité
1		1	11		1	23		1	35		2
			12		1	24		1	36		2
2		1	13		1	25		2	37		à 6
			14		1	26		2		grau weiß schwarz	grey white black
3		1	15		1	27		1	39		1
4		1	16		1	28		7	40		1
5		2	17		1	29		7	41	Reinigungstuch Cleaning towel Chiffon de nettoyage	2
6		1	18		1	30		5			
7		1	19		1	31		4			
8		1	20		1	32		6			
9		1	21		1	33		2			
10		1	22		2	34		2			

Abbildungen sind nicht maßstabgerecht
 Diagrams are not to scale.
 Les figures ne sont pas à l'échelle

Diese Teile werden nur bei einem Umbau der Anschlagseite benötigt!

ohne U-förmige Verstärkungsrippe
 without U-shaped reinforcement bar
 Sans ailette de renforcement en
 forme de U

mit U-förmige Verstärkungsrippe
 with U-shaped reinforcement bar
 Avec ailette de renforcement en
 forme de U

Montage - Installation - Montage

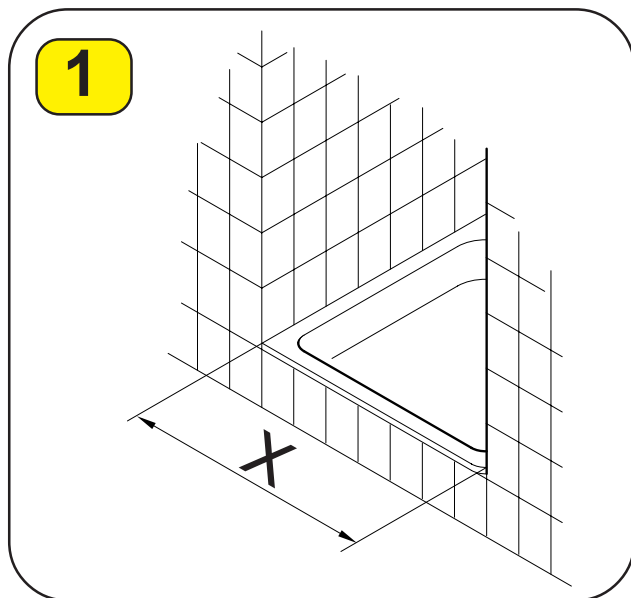

	X min.	X max.
750	750-1000	
800		
900		
1000		

Maßangaben in mm
Dimensions in mm
Cotes exprimées en mm

Wenn Sie die Duschtrennung ohne Duschwanne, bodengleich, einbauen möchten, markieren Sie mit einem wasserlöslichen Faserschreiber die von Ihnen gewünschten Maße, aus dem Bereich der Tabelle, auf den Bodenfliesen. Die weitere Montage erfolgt nach Anleitung.

If you wish to install the shower partition flush with the floor, without a shower tray, use a water-soluble felt-tip pen to mark the dimensions required on the floor tiles, within the range specified in the table. Then continue the installation procedure as specified in the instructions.

Si vous souhaitez monter la séparation de douche au ras du sol, sans receveur de douche, tracer à l'aide d'un feutre effaçable à l'eau les cotes voulues sur les carreaux de sol, ces cotes devant être comprises dans la plage indiquée dans le tableau. La suite du montage s'effectue comme décrit dans les instructions.

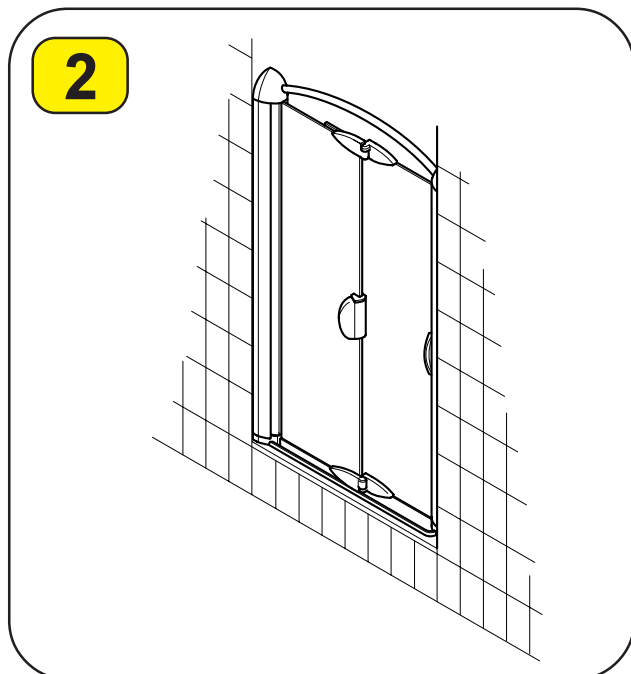

Die Montageanleitung ist für Türanschlag „links“ dargestellt. Bei Türanschlag rechts bitte spiegelbildlich montieren.

The installation diagram applies for „left-hand“ door stop. The mirror image of the diagram applies for „right-hand“ door stop.

Les instructions de montage s'appliquent au cas de la porte montée à „gauche“. Le montage s'effectue de manière symétrique pour la porte montée à „droite“.

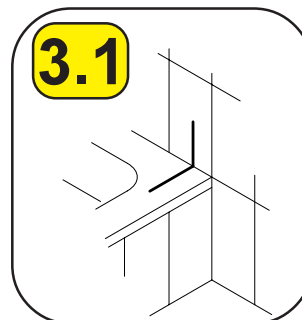
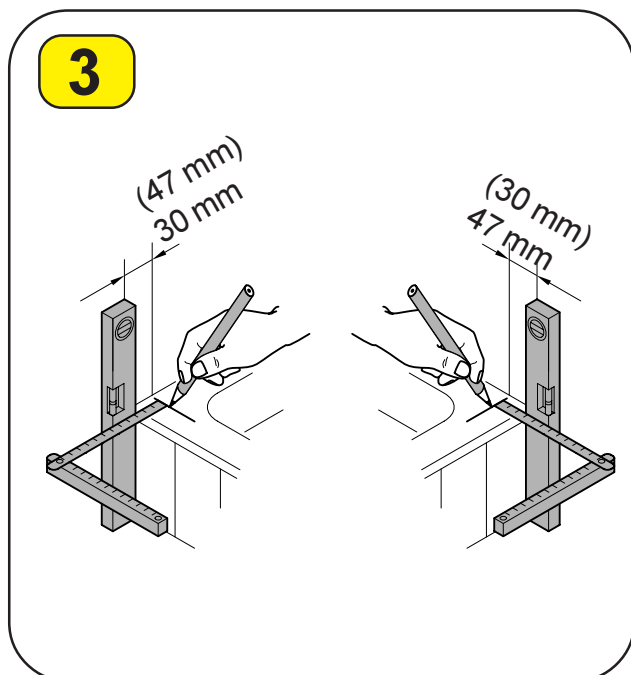

Markieren Sie die Position der Wandanschlußprofile (Pos.5) auf dem Wannenrand. Verwenden Sie hierzu einen wasserlöslichen Faserschreiber mit dünner Mine. Der Abstand des Wandanschlußprofiles der Anschlagseite beträgt 30 mm, der Abstand der Griffseite 47 mm.

Mark the positions of the panel connection profiles (item 5) on the edge of the bath, using a water-soluble felt-tip pen with a fine tip. The distance of the panel connection profile from the stop side is 30 mm, while the distance from the handle side is 47 mm.

Repérer la position des profilés de raccord pour paroi (Pos.5) sur le rebord de la baignoire. Utiliser pour ce faire un feutre à pointe fine, effaçable à l'eau. La distance du profilé de raccord pour paroi du côté butée est de 30 mm, et la distance du côté poignée est de 47 mm.

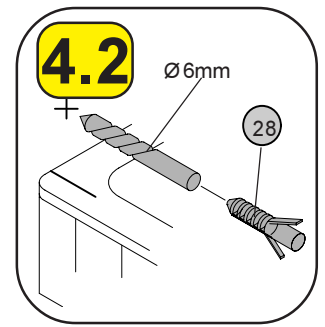
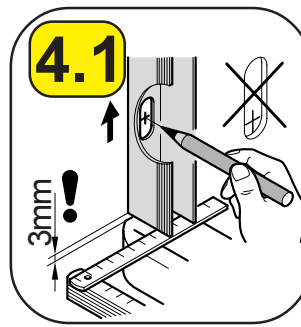
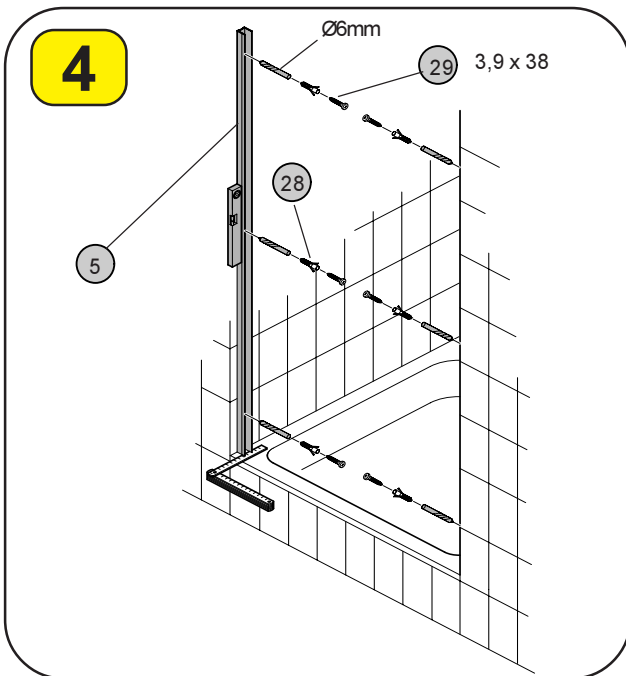

Beachten Sie, daß das Abstandsmaß zwischen Duschwanne und Ausgleichsprofil nicht mehr als 3 mm beträgt.

Note that the spacing between shower tray and compensating profile should not exceed 3 mm.

Veiller à ce que la distance entre la baignoire et le profilé de compensation ne dépasse pas 3 mm.

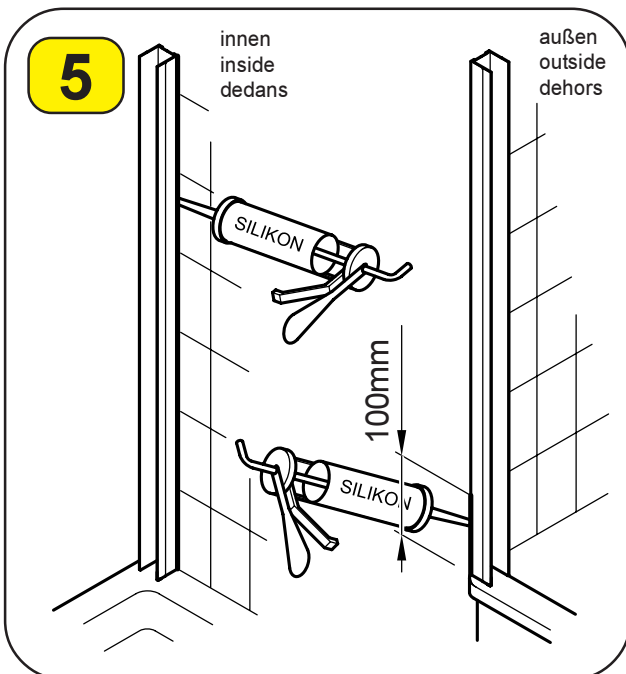

Dichten Sie die Wandanschlußprofile (Pos.5) an den in der Skizze markierten Stellen ab.

Seal the panel connection profiles (item 5) at the points indicated in the diagram.

Réaliser l'étanchéité des profilés de raccord pour paroi (Pos.5) aux endroits repérés sur le schéma.

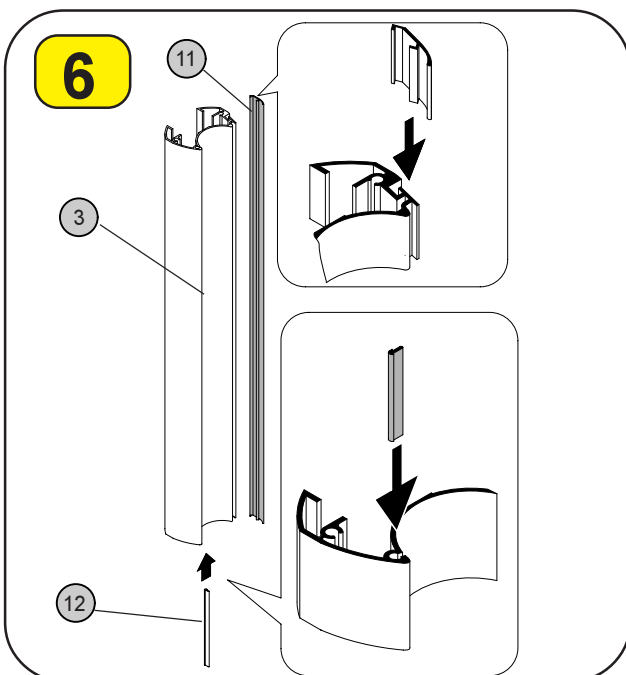

Schieben Sie die Schleifdichtung (Pos.12) und die Dichtleiste (Pos.11) in die entsprechende Aufnahme des Rahmenprofils.

Slide the buffering seal (item 12) and the sealing strip (item 11) into the slot provided on the frame profile.

Enfoncer le joint abrasé (Pos.12) et la baguette d'étanchéité (Pos.11) dans le logement correspondant du profilé d'encadrement.

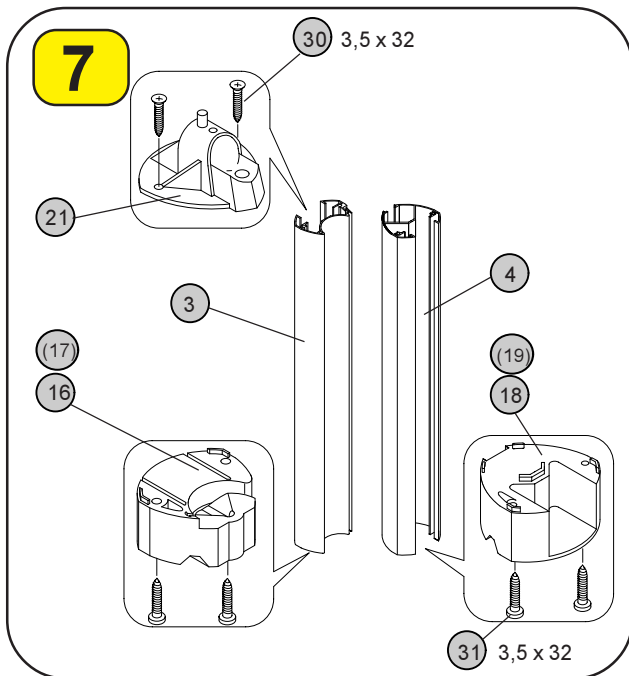

Befestigen Sie an dem Rahmenprofil (Pos.3) das obere Lager mit der U-förmigen Verstärkungsrippe (Pos.21) und ein unteres (Pos.16 oder Pos.17) Lager. Auf dem Türnischenprofil (Pos.4) befestigen Sie einen unteren Deckel (Pos.18 oder Pos.19). Achten Sie bei den unteren Kunststoffteilen darauf, daß die Aufnahmenuten für das Schwallprofil (Pos.7) außen sind. Schrauben Sie das obere Lager (Pos.21) nicht fest an, da dieses zum Einhängen der Tür wieder gelöst werden muß.

Attach the upper bearing with the U-shaped reinforcement bar (item 21) and one of the lower bearings (item 16 or 17) to the frame profile (item 3). Fit a bottom cover (item 18 or 19) to the door niche profile (item 4). Ensure that the fitting slots for the splash profile (item 7) are on the outside of the bottom plastic parts. Do not screw the top bearings (item 21) tight, as they will have to be removed again in order to hang the door.

Fixez le palier supérieur avec l'ailette de renforcement en forme de U (Pos.21) et un palier inférieur (Pos.16 ou Pos.17) sur le profilé d'encadrement (Pos.3). Sur le profilé de niche de porte (Pos.4), fixer un couvercle inférieur (Pos.18 ou Pos.19). Dans le cas des pièces en plastique inférieures, veiller à ce que les gorges de fixation pour le profilé queue d'aronde (Pos.7) se trouvent à l'extérieur. Ne pas visser à fond les paliers supérieurs (Pos.21), car il faudra à nouveau les desserrer pour accrocher la porte.

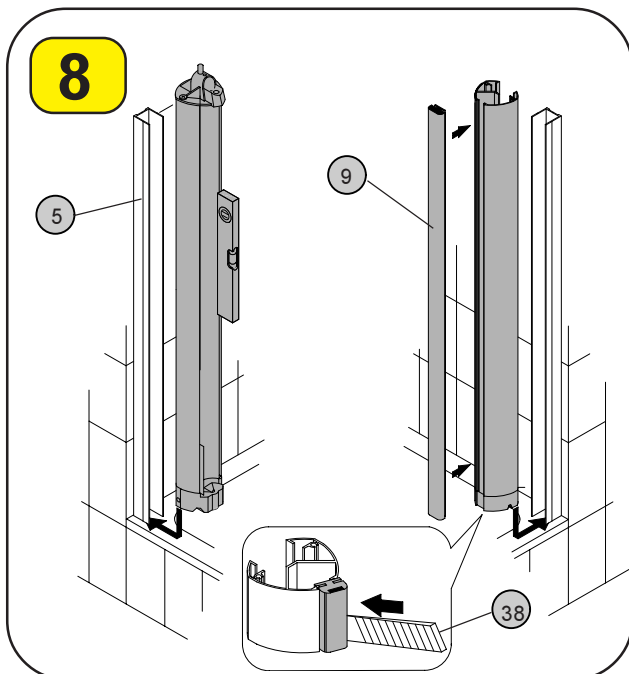

Setzen Sie die Magnetdichtung (Pos.9) von unten beginnend in die dafür vorgesehene Nut im Türnischenprofil (Pos.4). Schieben Sie das Rahmenprofil (Pos.3) und das Türnischenprofil auf die Wandanschlußprofile (Pos.5).

Insert the magnetic seal (item 9) in the slot provided in the door niche profile (item 4), beginning at the bottom. Slot the frame profile (item 3) and the door niche profile onto the panel connection profile (item 5).

En commençant par le bas, enfiler le joint magnétique (Pos.9) dans la gorge prévue à cet effet au niveau du profilé de niche de porte (Pos.4). Enfoncer le profilé d'encadrement (Pos.3) et le profilé de niche de porte sur les profilés de raccord pour paroi (Pos.5).

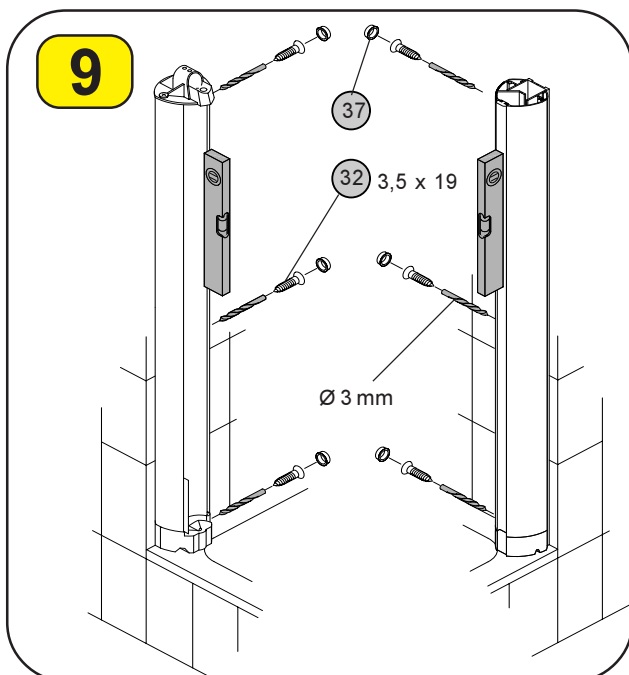

Richten Sie das Rahmenprofil (Pos.3) und das Türnischenprofil (Pos.4) lotrecht aus. Bohren Sie mit dem Bohrer Ø 3 mm durch die inneren vorgebohrten Löcher der Profile und verschrauben diese mit dem Wandanschlußprofil (Pos.5).

Align the frame profile (item 3) and the door niche profile (item 4) in vertical direction. Use a bit of Ø 3 mm to drill through the predrilled inner holes of the profiles and screw the profiles to the panel connection profile (item 5).

Ajuster verticalement le profilé d'encadrement (Pos.3) et le profilé de niche de porte (Pos.4). Percer à l'aide du foret de Ø 3 mm à travers les trous intérieurs prépercés des profilés et visser ces derniers avec le profilé de raccord pour paroi (Pos.5).

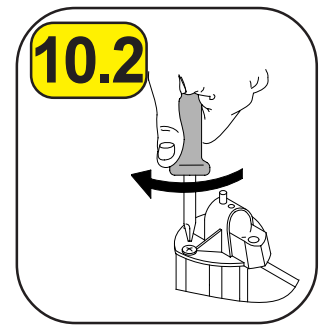
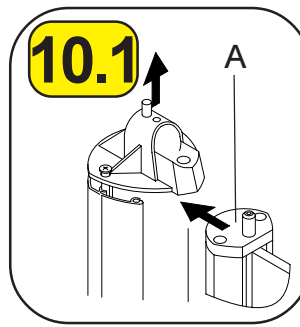
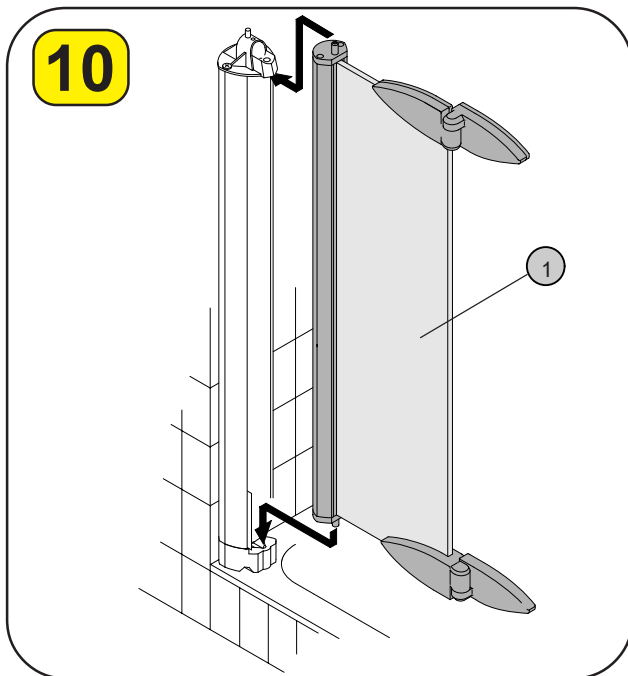

Die Tür ist für die Montage der Drehseite links montiert. Wenn Sie die Drehseite rechts haben, müssen Sie die obere Lagerscheibe (A) nach unten und die untere Lagerscheibe nach oben wechseln.

The door is assembled for installation with the turning side on the left. If the turning side of your door is on the right, the bearing disks must be swapped, fitting the top disk at the bottom and vice-versa.

La porte est montée en vue du montage de la porte pivotante à gauche. Si le coté pivotant est à droite, il faut alors permuter la position des rondelles-palier et monter celle du haut en bas et celle du bas en haut.

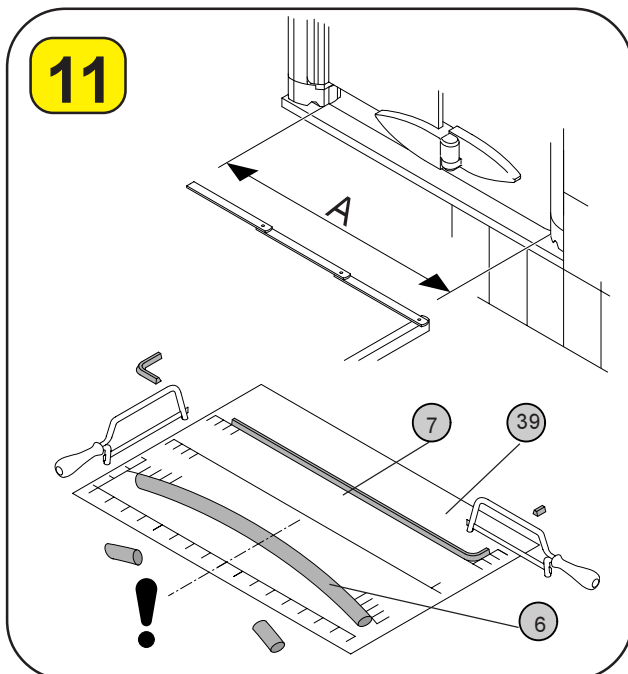

Bei den eingetragenen Maßen in der Schablone handelt es sich um die lichte Weite (Maß A) zwischen den aufrechten Rahmenprofilen. Der Bogen (Pos.6) wird mittig auf die Schablone gelegt und rechts und links an der entsprechenden Markierung abgesägt. Das Schwallprofil (Pos.7) wird zwischen den Maßmarkierungen positioniert und entsprechend der Einbausituation abgesägt.

The dimensions stated on the template refer to the inside width (dimension A) between the upright frame profiles. The arch (item 6) is placed on the template on centre and the right and left ends are sawn off at the corresponding markings. The splash profile (item 7) is positioned between the dimension markings and sawn to size according to the fitting situation.

Les cotes figurant sur le gabarit représentent la largeur libre (cote A) entre les profilés d'encadrement verticaux. Poser l'arceau (Pos.6) au milieu sur le gabarit et le scier à gauche et à droite au niveau des repères correspondants. Positionner le profile queue d'aronde (Pos.7) entre les repères cotés, puis le scier en fonction de la situation de montage considérée.

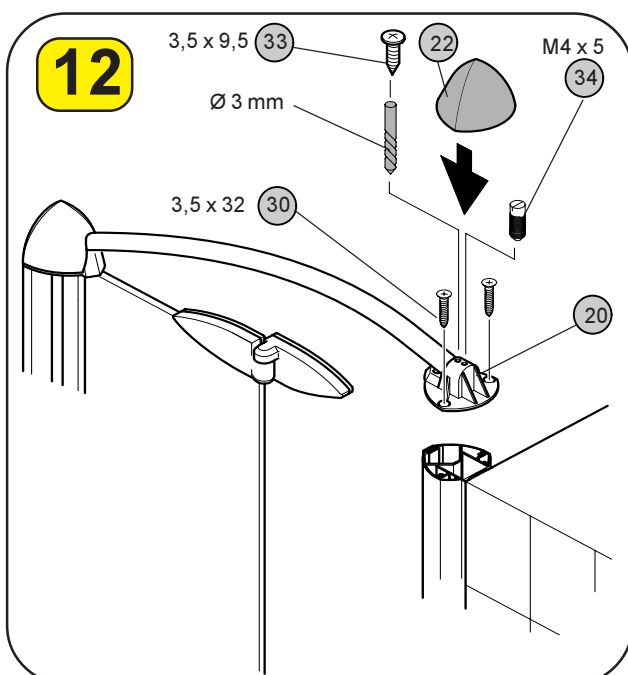

Der Bogen wird mit dem Lager ohne U-förmiger Verstärkungsrippe (Pos.20) in das bereits montierte Lager geschoben. Verschrauben Sie nun das Lager mit den Schrauben 3,5 x 32 (Pos.30) auf dem Türnischenprofil (Pos.4), anschließend fixieren Sie den Bogen mit den Gewindestiften (Pos.34). Nachdem die Duschabtrennung genau ausgerichtet ist, wird der Bogen mit den Schrauben (Pos.33) 3,5 x 9,5 mm verschraubt. Hierzu müssen Sie mit dem beiliegenden Bohrer Ø 3 mm durch das obere Lager in den Bogen bohren. Den Bogen nicht gewaltsam in das obere Lager drücken, da sich durch die Hebelwirkung die Tür aus dem Lager lösen kann.

The bow is slid into the bearing yet mounted with the bearing without U-shaped reinforcement bar (item 20). Now use the 3.5 x 32 screws (item 30) to screw the bearing to the door niche profile (item 4), then fix the arch in place with the set screws (item 34). After aligning the shower partition precisely, the arch is to be screwed in place with the 3.5 x 9.5 mm screws (item 33). For this purpose, you must use the supplied bit of 3 mm in diameter to drill through the top bearing and into the arch. Do not use force to press the arch into the top bearing, as the door may become detached from the bearing as a result of the lever action.

Le coude doit être poussé avec le palier sans ailette de renforcement en forme de U (Pos.20) dans le palier déjà monté. Visser maintenant le palier à l'aide des vis de 3,5 x 32 (Pos.30) sur le profilé de niche de porte (Pos.4), puis fixer l'arceau avec les tiges filetées (Pos.34). Une fois que la séparation de douche a été ajustée avec précision, visser l'arceau avec les vis de 3,5 x 9,5 mm (Pos.33). A cet effet, à l'aide du foret Ø 3 mm joint, il faut percer un trou dans l'arceau à travers le palier supérieur. Ne jamais utiliser la force pour enfoncer l'arceau dans le palier supérieur, car la porte pourrait sortir du palier par suite de l'effet de bras de levier.

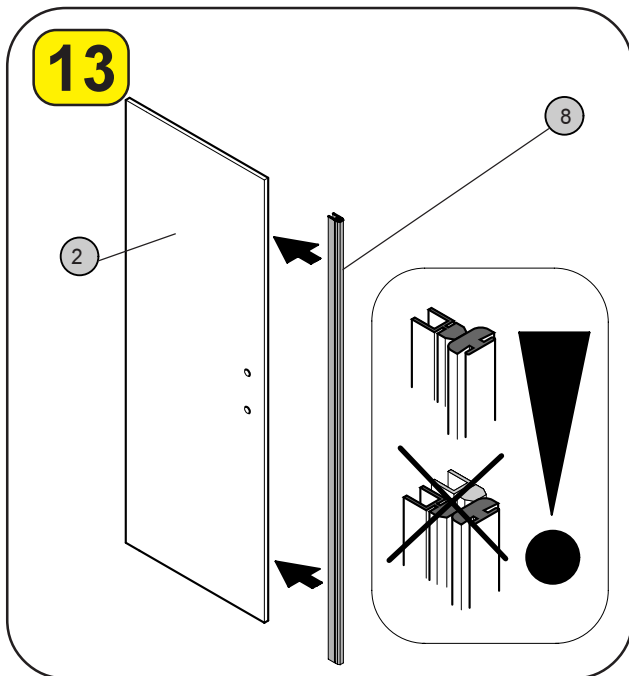

Die Magnetdichtung (Pos.8) ist um 11 mm kürzer als die Glasscheibe gefertigt, und wird oben bündig mit der Scheibe aufgedrückt. Prüfen Sie vor der Montage der Magnetleiste die Polarität der Magnete gemäß Skizze.

The magnetic seal (pos. 8) is 11 mm shorter than the glass pane. It is pushed up to be flush with the pane. Before mounting the magnetic strip, check the polarity of the magnets according to the drawing.

L'étanchéité magnétique (pos. 8) fabriquée est de 11 mm plus courte que la vitre et est appuyée en haut à fleur de la vitre. Avant le montage de la barre magnétique, vérifiez la polarité des aimants conformément au croquis.

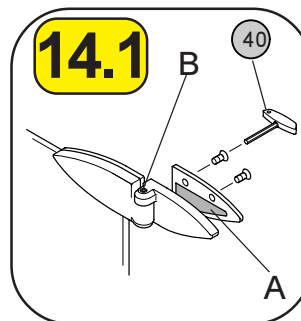
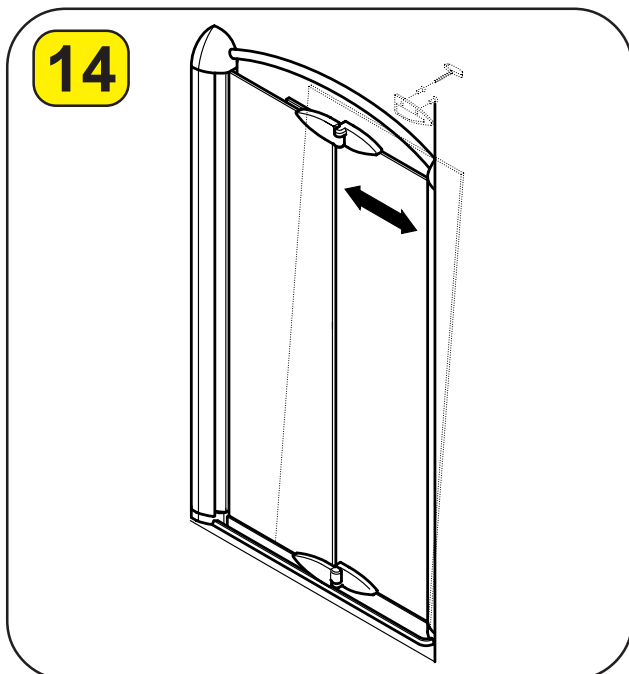

Schrauben Sie von den freien Gelenkteilen den Deckel ab und reinigen die Innenflächen der Gummis (A) und die Glasscheiben im Bereich der später sitzenden Gelenke mit den Reinigungstüchern (Pos.41). Verschrauben Sie den unteren Deckel wieder leicht mit dem Gelenk. So kann man die bewegliche Scheibe in das untere Gelenk einsetzen und danach den Deckel von dem oberen Gelenk leicht anschrauben. Jetzt ist ein Einrichten der Scheibe bis an den Magneten heran noch möglich. Danach ziehen Sie die Innensechskantschrauben fest an. Ziehen Sie die Innensechskantschrauben ausschließlich mit dem beiliegenden Innensechskantschlüssel (Pos.40) fest an, nur dadurch ist eine ausreichende Kraftübertragung gewährleistet. Nach 24 Stunden ist ein Nachziehen der Schrauben unbedingt notwendig.

ACHTUNG: Schraube (B) darf nie gelöst werden!

CAUTION: Screw (B) must never be unscrewed.

Unscrew the cover from the exposed joint components and use the cleaning cloths (item 41) to clean the inside surfaces of the rubber elements (A) and the glass panels in the area in which the joints are subsequently to be fitted. Loosely screw the bottom cover to the joint again. The flexible panel can then be inserted in the bottom joint, after which the cover of the top joint can be screwed tight. The panel can now be adjusted up to the magnets. After completing adjustment of the panel, tighten the hexagon socket head screws using only the hexagon spanner provided (item 40): **only this spanner** guarantees adequate load transmission. It is absolutely essential to retighten the screws after 24 hours.

CAUTION: Screw (B) must never be unscrewed.

Dévisser le couvercle des éléments d'articulation libres et, à l'aide des chiffons de nettoyage (Pos.41), nettoyer les surfaces intérieures des caoutchoucs (A) et les vitres dans la zone où les articulations seront montées ultérieurement. Visser à nouveau légèrement le couvercle inférieur avec l'articulation. Il est ainsi possible de mettre en place la vitre mobile dans l'articulation inférieure, puis de visser légèrement le couvercle depuis l'articulation supérieure. Il est encore possible d'ajuster la vitre jusqu'au niveau des aimants. Serrer ensuite à fond les vis à six pans creux. Pour ce faire, utiliser exclusivement la clé (Pos.40) jointe, qui seule permet de réaliser un serrage avec la force nécessaire. Il est impératif de resserrer les vis au bout de 24 heures.

ATTENTION : la vis (B) ne doit jamais être desserrée.

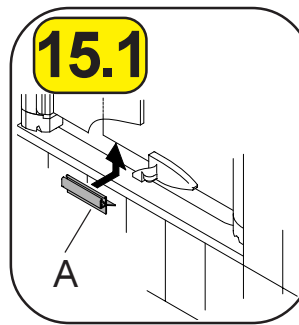
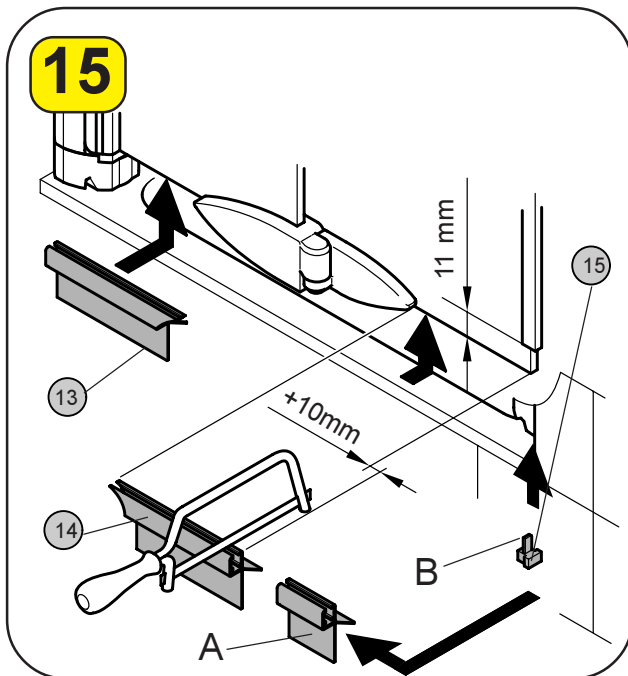

Passen Sie das linke und rechte Wasserabweißprofil Ihrer baulichen Gegebenheit an. Das gerade Reststück (A) wird auf die überstehende Innenscheibe geklemmt. Das Wasserabweißprofil (Pos. 14) wird mit der Endkappe (Pos. 15) unten auf die Türscheibe gedrückt. Hierbei muß der Zapfen (B) in die Hohlkammer der Magnetdichtung geschoben werden.

Adapt the left- and right-hand water guard profiles according to the configuration which you have chosen for your shower. The straight residual piece (A) is clipped to the projecting inner panel.

The water repelling profile (pos.14) is pressed against the door pane via the termination cap (pos.15). Pin (B) therefore must be pushed into the groove of the magnetic sealing.

Adapter le profilé d'étanchéité de gauche et de droite en fonction de la situation de montage. La partie rectiligne restante (A) sera coincée sur la vitre intérieure en surplomb.

Le caoutchouc étanche (Pos.14) sera enfoncé en bas avec la buté (Pos.15), sur la porte vitrée. La cheville (B) doit être poussé dans la gorge du joint magnétique .

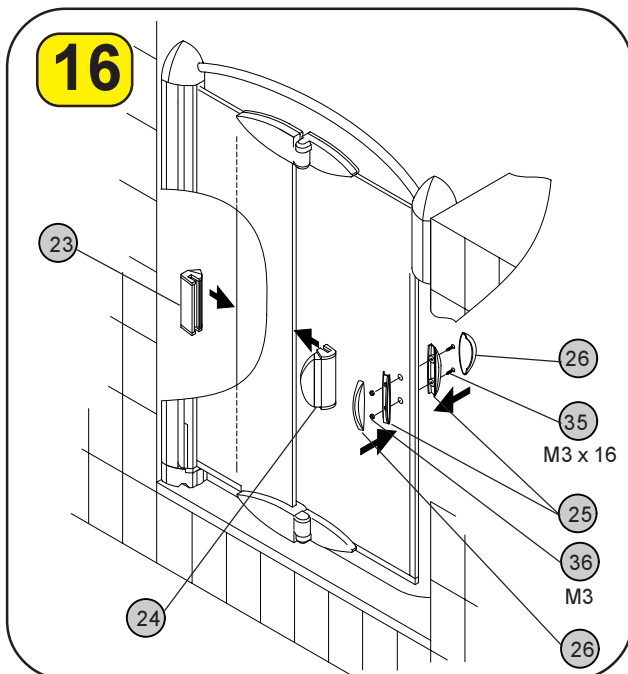

Befestigen Sie die Griffunterteile (Pos.25) auf beiden Seiten der Glas-scheibe. Drücken Sie den Griff (Pos.24) auf die äußere und den Griff (Pos.23) auf die innere Scheibe. Schieben Sie die schwarzen Griff-oberteile (Pos.26) auf die Unterteile, bis sie einrasteten.

Fit the lower parts of the handles (item 25) on both sides of the glass panel. Press handle (item 24) onto the outer panel and handle (item 23) onto the inner panel. Slot the black upper part of the handle (item 26) onto the bottom part, until it clicks into place.

Fixer les parties inférieures des poignées (Pos.25) des deux côtés de la vitre. Enfoncer la poignée (Pos.24) sur la vitre extérieure et la poignée (Pos.23) sur la vitre intérieure. Enfoncer la partie supérieure de poignée de couleur noire (Pos.26) sur la partie inférieure jusqu'à ce qu'elle s'enclenche.

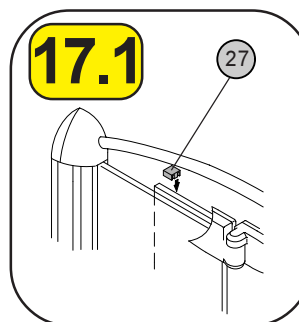
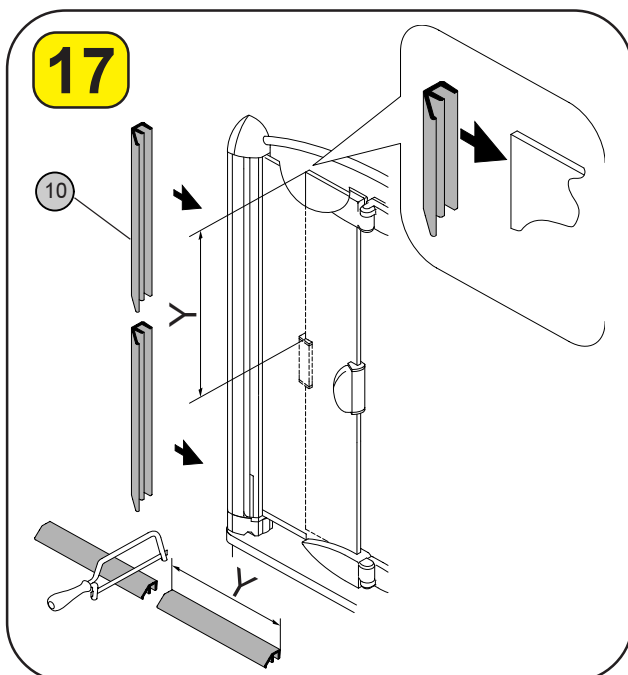

Die Spritzdichtung (Pos.10) wird innen auf die Scheibe geklemmt, kürzen Sie die Spritzdichtung entsprechend der Position des Griffes. Wenn Sie die Zenit Falttür als Dreh-tür verwenden möchten, arretieren Sie mit dem beiliegenden Feststeller (Pos.27) die Scheiben, indem Sie den Feststeller unmittelbar hinter dem Gelenk auf die beiden Scheiben drücken.

The spray seal (item 10) is clipped onto the inside of the glass panel; shorten the spray seal according to the position of the handle.

Should you intend to operate the Zenit folding door as a revolving door it is necessary to lock the panes with the stop (item 27) by pressing the stop immediately behind the joint onto both panes.

Le joint anti-projections (Pos. 10) sera coincé à l'intérieur sur la vitre. Le raccourcir en fonction de la position de la poignée.

Si vous désirez utiliser la porte pliante comme porte tournante, bloquer la vitre avec la fixation (Pos.27). Ensuite pousser immédiatement la fixation derrière la charnière sur les deux rondelles.

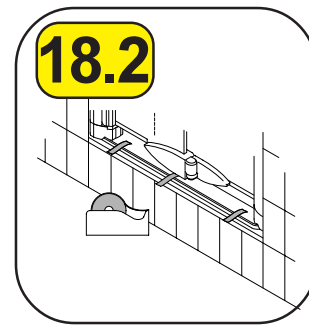
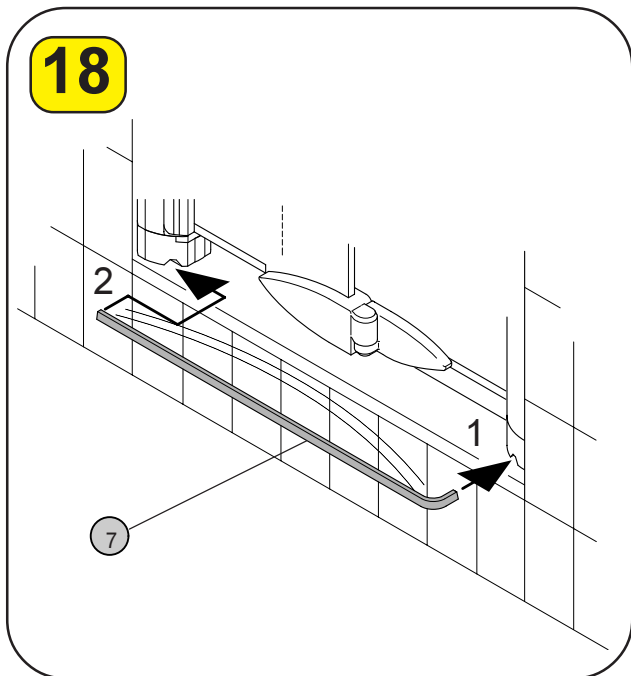

Kleben Sie das Schwallprofil (Pos.7) mit Silikon auf den Wannenrand. Führen Sie erst den gebogenen Teil in die Aufnahmenut ein.

Cement the splash profile (item 7) to the edge of the bath, using silicone. Insert the curved part into the fitting slot first.

Coller le profilé queue d'aronde (Pos.7) avec du silicone sur le rebord de la baignoire. Engager tout d'abord la partie courbée dans la gorge de fixation.

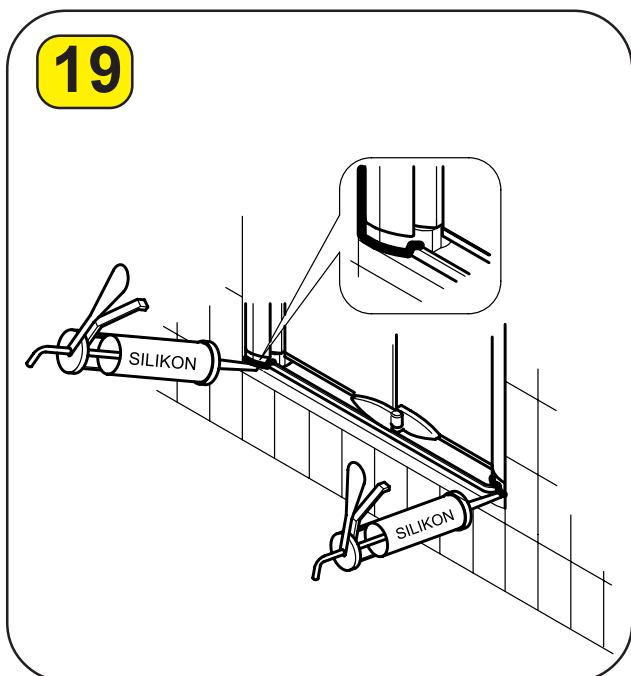

Die Duschtrennung **nur** an den in der Skizze markierten Stellen mit Silikon abdichten. Darüber hinaus verwendetes Silikon kann dazu führen, daß die Duschtrennung undicht wird. Feuchten Sie zum Glätten der Silikonfuge den Finger mit Spülmittel an. Benutzen Sie Ihre Duschtrennung erst 24 Stunden nach dem Abdichten.

Seal the shower partition with silicone only where indicated. Any additional use of silicone could mean that the shower partition would leak. To smooth over the silicone joint, moisten your finger with washing up liquid. Do not use your shower partition until 24 hours after applying the seal.

Étancher avec du silicone la cabine de douche uniquement aux endroits indiqués dans le croquis. Par ailleurs, le silicone utilisé peut entraîner une étanchéité insuffisante de la cabine de douche. Humidifiez un doigt avec un agent de rinçage pour lisser les joints de silicone. Utilisez votre cabine de douche seulement 24 heures après avoir posé l'étanchéité.

Explosionszeichnung Exploded view Eclaté

Bestellinformation

Ersatzteil bitte nur mit
der Angabe der
Pos.Nr. bestellen.

■ = bereits vormontiert

11

Ordering information

Please order replace-
ment parts by stating
the item no. only.

■ = preassembled

Informations pour la commande

Pour la commande des
pièces de rechange,
indiquer systématiquement
le n° de pos.

■ = déjà préassemblé

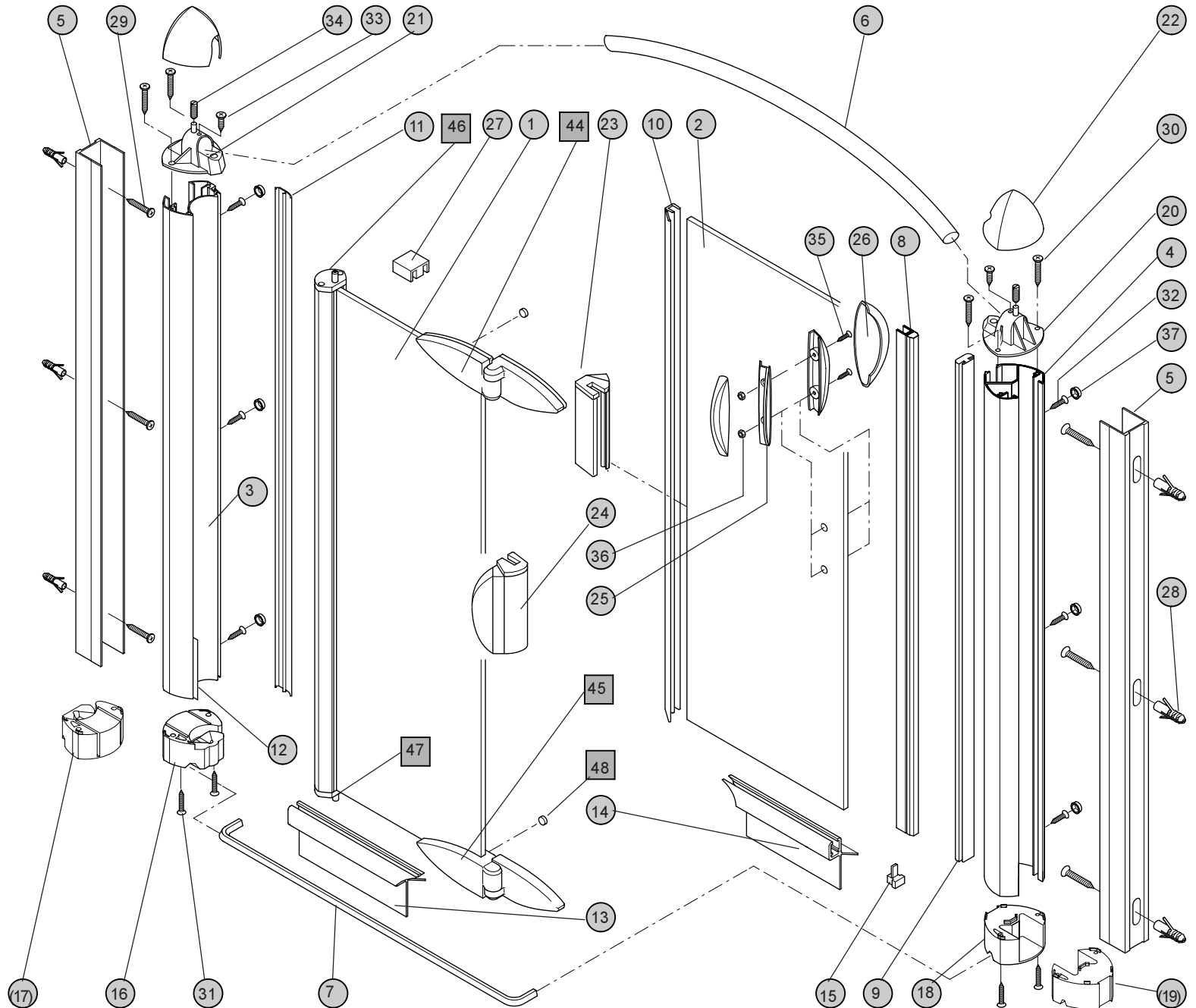

Garantiebestimmungen

Für diese Duschatbrennung gewährt spirella 10 Jahre Garantie (2 Jahre für definierte Aktions- und Listungsartikel und die Glasbeschichtung supra-clean) ab Kaufdatum. Die Garantie tritt nur in Kraft, wenn ein Kaufbeleg Kauf und Kaufdatum innerhalb der Garantiezeit bestätigt. Innerhalb dieser Garantiezeit beseitigt spirella unentgeltlich Mängel am Produkt, die eindeutig und nachweisbar auf Material- oder Herstellungsfehler beruhen. spirella behält sich vor, diese Mängel entweder durch Reparatur, Austausch von Teilen oder Austausch des Produktes zu beseitigen. Transport, Fahrt und sonstige Nebenkosten, die durch eine Reklamation an spirella-Duschatbrennungen entstehen, werden grundsätzlich nicht ersetzt.

Eine Duschatbrennung gewährleistet einen maximalen Spritzschutz dar. Der Austritt von kleineren Wassermengen kann nicht grundsätzlich verhindert werden. Daher ist eine vollständige Dichtigkeit der Duschatbrennung von der Garantie ausgenommen.

Von der Garantie ausgenommen sind:

- 1) Mängel, die den Wert oder die Gebrauchstauglichkeit des Produktes nur unerheblich beeinflussen.
- 2) Mängel, die z.B. durch kalkhaltiges Wasser oder Seifenrückstände entstehen.
- 3) Mängel, die durch Gewaltanwendung, falsche Montage, Bruch sowie falsche oder mangelhafte Pflege entstehen (vgl. Reinigungshinweise).
- 4) Mängel an der Glasbeschichtung, die durch unsachgemäße Behandlung entstehen.
- 5) Mängel an Verschleißteilen, die einem natürlichen Alterungsprozess unterliegen wie z.B. Dichtungen oder Wasserabweisprofile.

Auf Wunsch werden diese Verschleißteile sowie Kleinteile, die nicht unter die Garantiebestimmungen fallen, als Ersatz gegen Berechnung einer Pauschale von 9,95 € inkl. MWST. zugesandt.

Sollte sich im Rahmen eines Kundendienstesatzes in Folge einer Produktbeanstandung herausstellen, dass der Mangel auf eine unsachgemäße Behandlung des Produktes oder einen Montagefehler zurückzuführen ist, wird der Serviceeinsatz mit 79,- € inkl. MWST. in Rechnung gestellt. spirella-Duschatbrennungen sind grundsätzlich stehend zu transportieren und zu lagern. Für Schäden durch falsch transportierte oder falsch gelagerte Duschatbrennungen wird keine Haftung übernommen. Die Garantie erlischt außerdem in jedem Fall bei Eingreifen von Dritten, die nicht von spirella autorisiert sind. Sonstige Ansprüche jeglicher Art sind ausgeschlossen, soweit die Haftung nicht zwingend vorgeschrieben ist. Gewährleistungsansprüche aus dem Kaufvertrag gegen den Verkäufer werden durch diese Garantie nicht berührt.

Hinweise zum Sicherheitsglas

Bei Sicherheitsglas können Polarisationsfehler als „Muster“ sichtbar werden. Dieser Effekt ist physikalisch bedingt, daher kein Fabrikationsfehler. Bei feuchten Glasoberflächen kann die fertigungsbedingt unterschiedliche Benetzbarkeit der Glasoberfläche sichtbar werden. Diese Erscheinung ist charakteristisch und nicht reklamationstauglich.

Reinigungshinweise

Wir empfehlen zur Reinigung der Duschatbrennung den spirella-Duschatbrennungssreiniger „Shower Aktiv“. Verwenden Sie niemals scheuernde, aggressive oder säurehaltige Reiniger. Die Glasbeschichtung verhindert weitgehend das Anhaften von Schmutz und Kalk und bietet so den Vorteil, dass die geringen Rückstände nach dem Duschen leicht zu entfernen sind.

spirella GmbH
Postfach 10 17 54
52317 Düren

Hotline: ++49 / 2421 / 703177

Faxline: ++49 / 2421 / 703165

Email: info@spirella.de

Internet : www.spirella.de

Warranty stipulations

The spirella warranty for this shower screen shall be valid for ten years (2 years for defined campaign and listed items and for the supra-clean glass coating) from the date of purchase. This warranty shall only be valid if the purchase and date of purchase are confirmed, within the warranty period, by means of a receipt. Within this warranty period, spirella shall rectify product faults, which are the clear and verifiable result of material or manufacturing defects, free of charge. spirella retains the right to rectify said faults by either repairing the product, replacing parts or replacing the entire product at its own discretion. Transport, travel and other ancillary costs, incurred within the framework of a complaint regarding a spirella shower screen shall not, under any circumstances, be reimbursed.

A shower screen ensures maximum protection against spray. It is not possible, however, to completely prevent small amounts of water from escaping. Consequently, the complete water-tightness of the shower screen is not covered by the warranty.

The following are excluded from the warranty:

- 1) Faults, which affect the value or the usability of the product to only an insignificant extent.
- 2) Faults, which arise, e.g. due to hard water or soap residues.
- 3) Faults caused by the use of force, incorrect assembly, breakage or incorrect or poor maintenance (cf. Cleaning instructions).
- 4) Faults to the glass coating that are caused by improper handling.
- 5) Faults to wearing parts that are subject to a natural aging process, such as seals or water-repellent strips.

Upon request, these wearing and minor parts, which are not covered by the warranty stipulations, can be dispatched as spare parts upon payment of a lump sum of € 9.95 including VAT. If, within the framework of a customer service call-out due to a product complaint, it emerges that the fault is due to improper handling or an assembly fault, a call-out charge of € 79.00 including VAT shall be levied.

spirella shower screens should always be transported and stored in the upright position. No liability shall be borne for damages caused by incorrect transportation or incorrectly stored shower screens. The warranty is invalidated by the intervention of third parties that are not authorised by spirella. Any other claims beyond those defined here shall not be entertained, unless liability is mandatory. Warranty claims vis-à-vis the seller, arising from the purchase contract, are not affected by this warranty.

Notes on tempered safety glass

Polarisation errors can be seen as "patterns" on safety glass. This effect is a physical phenomenon and therefore not a manufacturing fault. When the glass surface is wet, the variations in glass surface wetting that result from the manufacturing process can be visible. This appearance is characteristic and no cause for complaint.

Cleaning instructions

We recommend that you use the spirella shower screen cleaner "Shower Aktiv" to clean your shower screen. Never use abrasive, aggressive or acidic cleaners.

The glass coating prevents – to a great extent – dirt and chalk deposits from building up and thus offers the advantage of making the few residues that are left after showering easy to remove.



Conditions de garantie

Pour cette paroi de douche, Spirella offre une garantie de 10 ans à partir de la date d'achat (2 ans pour certains articles en promotion bien définies ou se trouvant dans le catalogue, et pour le revêtement de verre supra-clean). Cette garantie entre seulement en vigueur, si la date d'achat figurant sur la facture confirme que le produit est toujours sous garantie. Pendant cette période de garantie, Spirella s'engage à réparer sans frais les défauts constatés sur le produit, s'il est évident et démontable qu'ils sont dus à un défaut du matériau ou à un vice de fabrication. Spirella se réserve la possibilité de remédier à ces défauts par réparation de la paroi de douche, par le remplacement de certaines pièces ou par l'échange complet du produit. Les frais de transport et autres frais annexes engendrés par une réclamation concernant les parois de douche Spirella ne seront pas remboursés.

Une paroi de douche garantit une protection maximale contre les éclaboussures. D'une manière générale, la fuite de petites quantités d'eau ne peut être totalement évitée. C'est pourquoi les prestations de garantie ne comprennent pas une étanchéité totale de la paroi de douche.

La garantie ne comprend pas :

- 1) Les défauts qui n'influencent que de manière insignifiante la valeur ou la bonne utilisation du produit.
- 2) Les défauts occasionnés, par exemple, par de l'eau calcaire ou des dépôts de savon.
- 3) Les défauts engendrés par un recours à la violence, un montage incorrect ou par un entretien non approprié ou insuffisant (voir conseils d'entretien).
- 4) Les défauts du revêtement en verre dus à une utilisation non conforme.
- 5) Les défauts de pièces soumises à une forte usure, comme les joints ou les profilés hydrofuges.

Des pièces de rechange pour les pièces soumises à une forte usure et les petites pièces qui ne sont pas comprises dans les conditions de garantie peuvent être expédiées, sur demande, contre paiement d'un forfait de 9,95 €, TVA comprise.

Si, au cours de l'intervention du service après-vente suite à une réclamation concernant le produit, il s'avère que le défaut est consécutif à une utilisation non conforme ou à une erreur de montage, la réparation sera facturée de 79,-€, TVA comprise.

Les parois de douche Spirella doivent absolument être transportées et entreposées en position verticale. Spirella décline toute responsabilité pour les dommages dus à un mauvais transport ou à un mauvais entreposage des parois de douche.

Par ailleurs, la garantie prend fin dans le cas de l'intervention de tiers non autorisés par Spirella. Les réclamations de tout type sont à exclure, tant que la responsabilité du fournisseur n'est pas stipulée de manière impérative.

Cette garantie ne concerne pas les droits à la garantie du contrat de vente envers le vendeur.

Remarque concernant le verre de sécurité

Des défauts de polarisation sous forme de „décor“ peuvent apparaître sur le verre de sécurité. Il s'agit d'un phénomène physique et non d'un défaut de fabrication. L'eau adhère différemment sur les surfaces en verre humides, selon leur mode de fabrication. Ces apparitions sont caractéristiques et ne peuvent donner lieu à des réclamations.

Conseils d'entretien

Pour le nettoyage de la paroi de douche, nous recommandons le nettoyant pour parois de douche de Spirella „Shower Aktiv“. N'utilisez jamais de produits nettoyants récurants, corrosifs ou acides. Le revêtement en verre empêche en général la crasse et le calcaire de se déposer sur la paroi et permet d'enlever facilement les quelques résidus d'eau après la douche.

spirella s.a.
Tannenstrasse 98
P.O.Box 138
CH-8424 Embrach
Tel. +49 1 866 24 24
Fax +49 1 866 24 90 CH
Fax +49 1 866 24 91 Export
Internet: www.spirella.ch
E-Mail: info@spirella.ch

Alle Angaben in dieser Druckschrift erfolgen nach bestem Wissen und Gewissen. Eine Gewährleistung kann daraus jedoch nicht abgeleitet werden. Technische Änderungen, die dem Fortschritt dienen bzw. fertigungstechnisch bedingt sind, behalten wir uns vor. All statements given in this leaflet are to the best of our knowledge and belief. No claims for guarantee may be derived hereof. We reserve the right for technical modifications as called for by progress or production technique alterations. Toutes les indications contenues dans cet imprimé sont fournies en toute âme et conscience. Aucune garantie ne peut toutefois en découler. Nous nous réservons le droit de procéder à des modifications techniques pour des raisons de production ou de progrès.

Der Umwelt zuliebe: Aus 100% Recyclingpapier
Our contribution to the environment: This manual consists of 100% recycled paper.
Par souci pour l'environnement, ce manuel est fabriqué en papier 100 % recyclé