

Montageanleitung
Assembly Instructions
Instructions de Montage

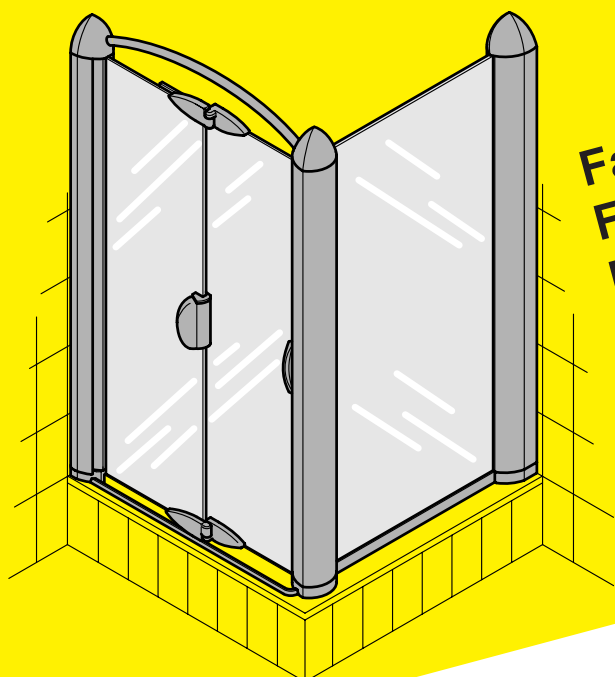

ZENIT



Falttür mit Seitenwand
Folding door with side panel
Porte pliante avec paroi latérale

Drehtür mit Seitenwand
Pivot door with side panel
Porte battante avec paroi latérale

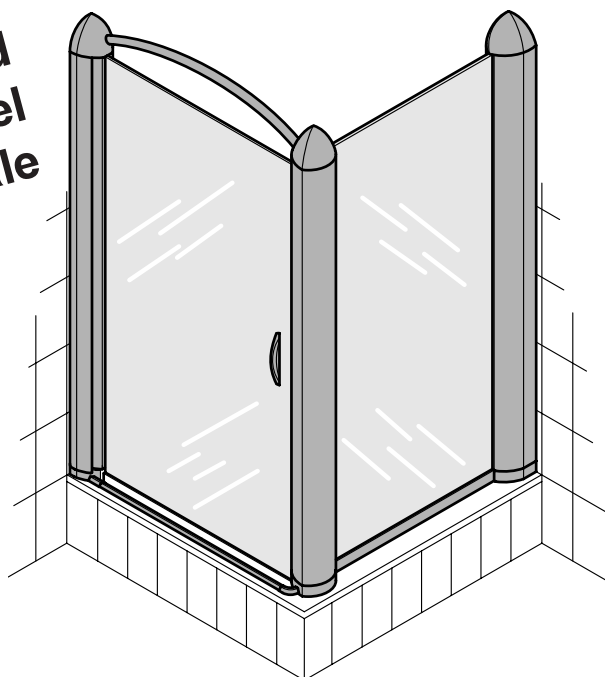

Inhaltsverzeichnis

Montageanleitung Falttür mit Seitenwand	4 - 15
Montagehinweis Falttür mit Badewannen-Seitenwand	14
Montageanleitung Drehtür mit Seitenwand	16 - 26
Montagehinweis Drehtür mit Badewannen-Seitenwand	25

Contents

Assembling instructions for folding door with side panel	4 - 15
Assembling instructions for folding door with bathtub side panel	14
Assembling instructions for pivot door with side panel	16 - 26
Assembling instructions for pivot door with bathtub side panel	25

Table des matières

Instruction de montage de la porte pliante avec paroi latérale	4 - 15
Instruction de montage de la porte pliante avec baignoire – paroi latérale	14
Instruction de montage de la porte pivotante avec paroi latérale	16 - 26
Instruction de montage de la porte pivotante avec baignoire – paroi latérale	25

Teileliste Faltdür mit Seitenwand

Parts list foldind door with side panel

Liste des pièces porte pliante avec paroi latérale

Überprüfen Sie vor der Montage die Vollständigkeit des Zubehörs anhand der Teileliste
 Prior to commencing installation, check that all the parts have been supplied by reference to the parts list.
 Avant le montage, contrôler à l'aide de la nomenclature que tous les accessoires sont bien présents.

Pos. Item Pos.		Anzahl Quantity Quantité	Pos. Item Pos.		Anzahl Quantity Quantité	Pos. Item Pos.		Anzahl Quantity Quantité	Pos. Item Pos.		Anzahl Quantity Quantité
1		1	11		1	24		1	37		4
2		1	12		1	25	 ohne U-förmige Verstärkungsrippe without U-shaped reinforcement bar Sans ailette de renforcement en forme de U	1	38		6
3		1	13		1	26	 mit U-förmige Verstärkungsrippe with U-shaped reinforcement bar Avec ailette de renforcement en forme de U	1	39		2
4		1	14		1	27		2	40		2
5		1	15	 vor Montage trennen separate before assembly A séparer avant le montage	2	28		1	41		2
6		1	16		1	29		1	42		2
7		1	17		1	30		1	43	 grau weiß schwarz / grey white black / gris blanc noir	à 6
8		1	18		1	31		2	44		2
9		1	19		1	32		2	45		1
10		1	20		1	33		1	46		1
			21		1	34		7	47	Reinigungstuch Cleaning towel Chiffon de nettoyage	2
			22		1	35		7	48		1
			23		1	36		5			

Diese Teile werden nur bei einem Umbau der Anschlagseite benötigt!

Abbildungen sind nicht maßstabgerecht
 Diagrams are not to scale.
 Les figures ne sont pas à l'échelle

Montage Falttür mit Seitenwand

Installation folding door with side panel

Montage porte pliante avec paroi latérale

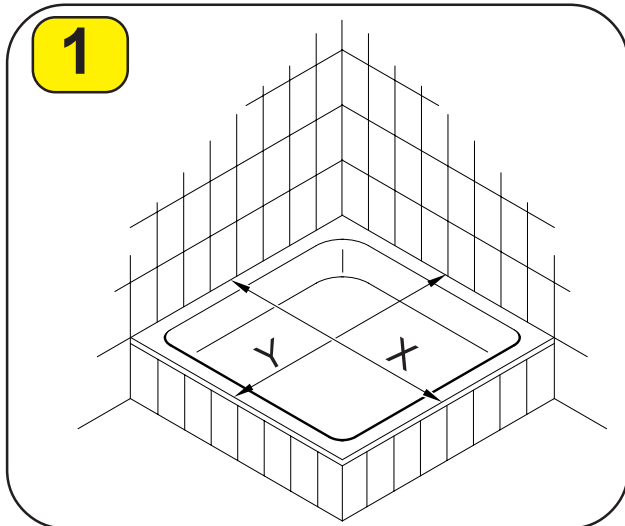

	Tür Door Porte		Seitenwand Side panel Paroi latérale	
	X min.	X max.	Y min.	Y max.
750	750-1000		730	750
800			780	800
900			880	900
1000			980	1000

Maßangaben in mm.
Dimensions in mm.
Cotes exprimées en mm.

Wenn Sie die Duschtrennung ohne Duschwanne, bodengleich, einbauen möchten, markieren Sie mit einem wasserlöslichen Faserschreiber die von Ihnen gewünschten Maße, aus dem Bereich der Tabelle, auf den Bodenfliesen. Die weitere Montage erfolgt nach Anleitung.

If you wish to install the shower partition flush with the floor, without a shower tray, use a water-soluble felt-tip pen to mark the dimensions required on the floor tiles, within the range specified in the table. Then continue the installation procedure as specified in the instructions.

Si vous souhaitez monter la séparation de douche au ras du sol, sans receveur de douche, tracer à l'aide d'un feutre effaçable à l'eau les cotes voulues sur les carreaux de sol, ces cotes devant être comprises dans la plage indiquée dans le tableau. La suite du montage s'effectue comme décrit dans les instructions.

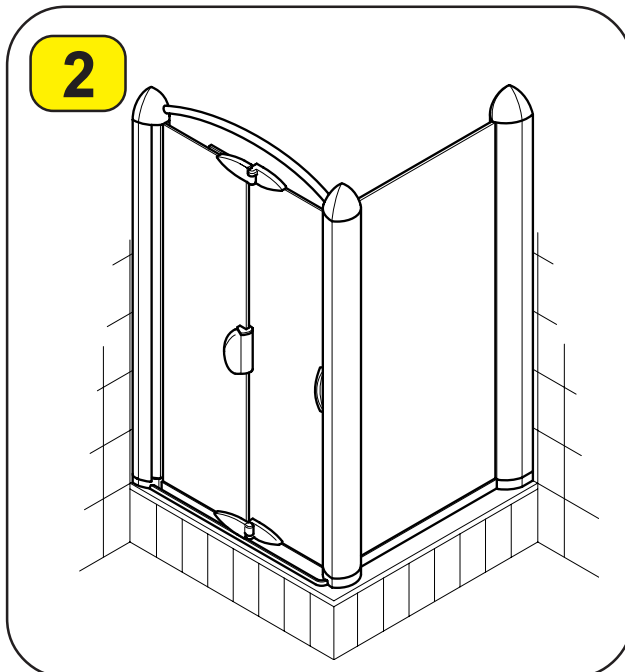

Montageanleitung ist für „Seitenwand rechts“ dargestellt. Bei „Seitenwand links“ **spiegelbildlich** montieren.

Installation procedure is shown for „side panel on right“. The mirror image of the diagram applies for „side panel on left“.

Les instructions de montage s'appliquent au montage avec „paroi latérale droite“. Le montage s'effectue de manière symétrique pour la „paroi latérale gauche“.

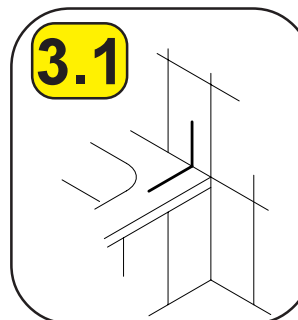
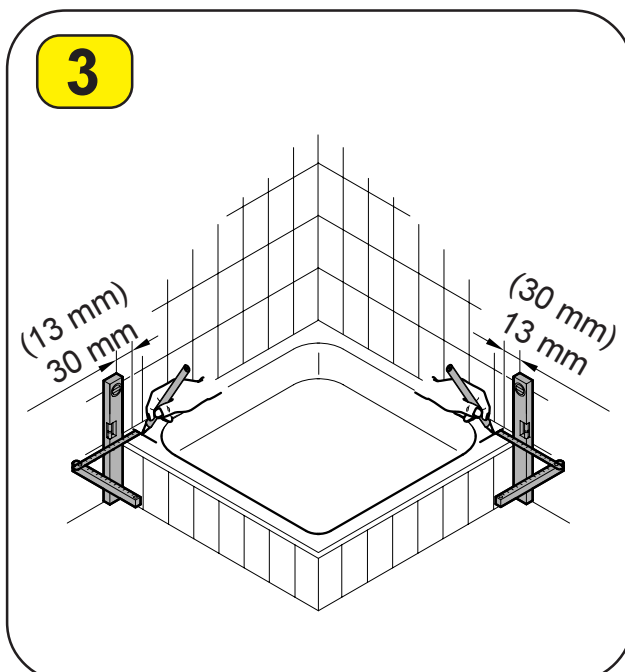

Markieren Sie die Position der Wandanschlußprofile (Pos.7) auf dem Wannensrand. Verwenden Sie hierzu einen wasserlöslichen Faserschreiber mit dünner Mine. Der Abstand des Wandanschlußprofiles der Anschlagseite beträgt 30 mm, der Abstand der Seitenwand 13mm.

Mark the positions of the wall connection profiles (item 7) on the rim of the bath, using a water-soluble felt-tip pen with a fine tip. The distance between the wall connection profile and the stop side is 30 mm, the distance from the side panel is 13 mm.

Repérer la position des profilés de raccord pour paroi (pos. 7) sur le rebord de la baignoire. Utiliser pour ce faire un feutre à pointe fine, effaçable à l'eau. La distance du profilé de raccord pour paroi du côté butée est de 30 mm, et la distance avec la paroi latérale est de 13 mm.

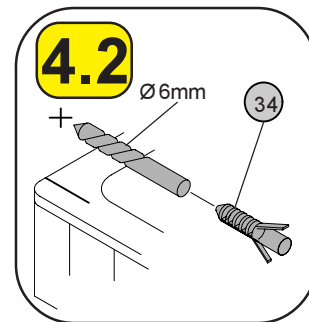
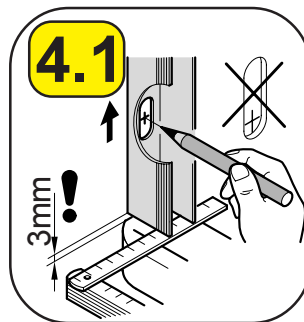
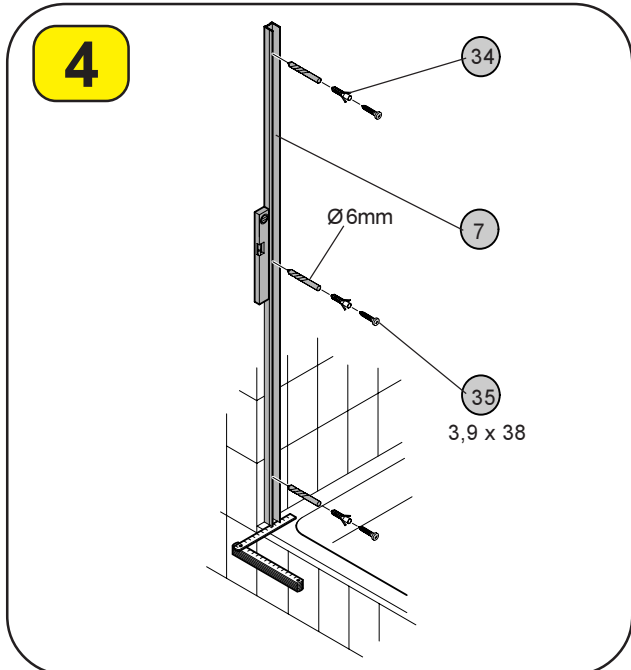

Beachten Sie, daß das Abstandsmaß zwischen Duschwanne und Ausgleichsprofil nicht mehr als 3 mm beträgt.

Note that the spacing between shower tray and compensating profile should not exceed 3 mm.

Veiller à ce que la distance entre la baignoire et le profilé de compensation ne dépasse pas 3 mm.

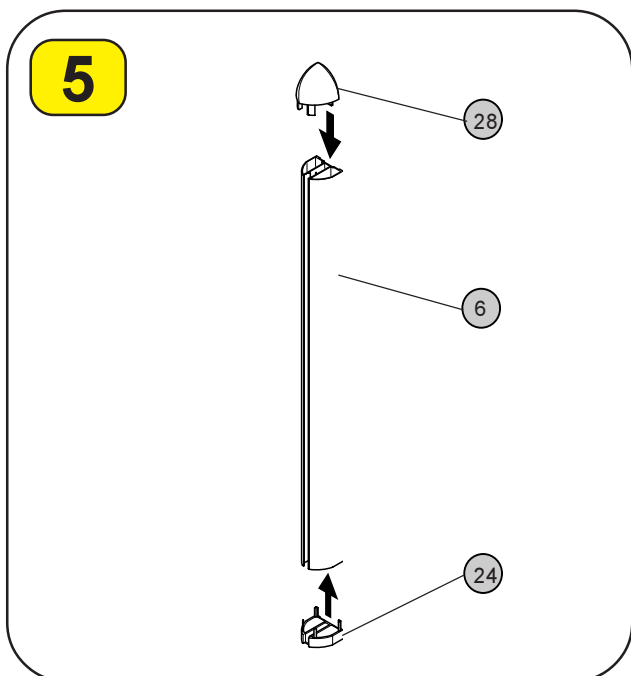

Stecken Sie die Abdeckkappe (Pos.28) und den unteren Deckel (Pos.24) auf das Wandprofil (Pos.6).

Insert the cover cap (item 28) and the bottom cover (item 24) onto the wall profile (item 6).

Mettre en place le capuchon (pos. 28) dans le couvercle inférieur (pos. 24) sur le profilé mural (pos. 6).

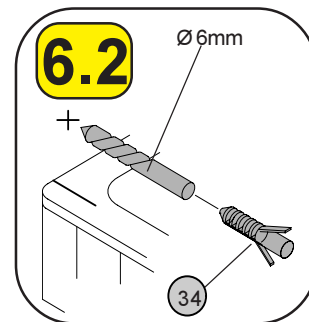
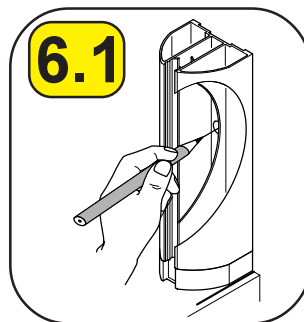
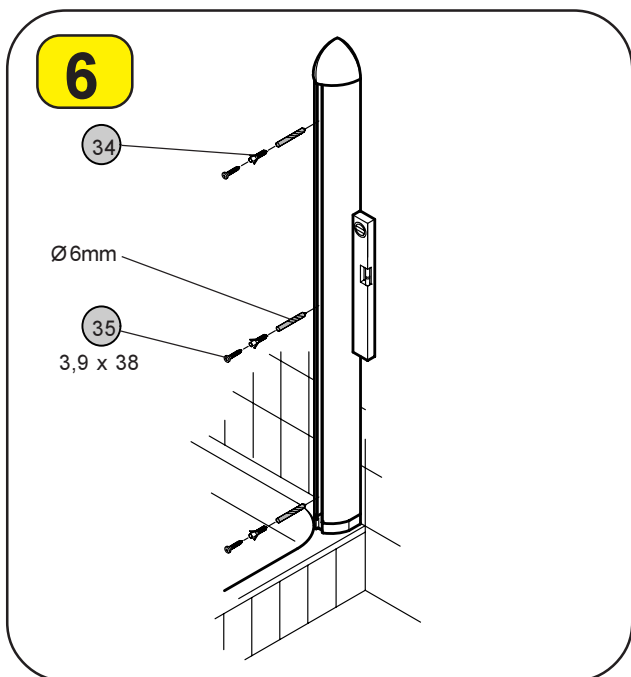

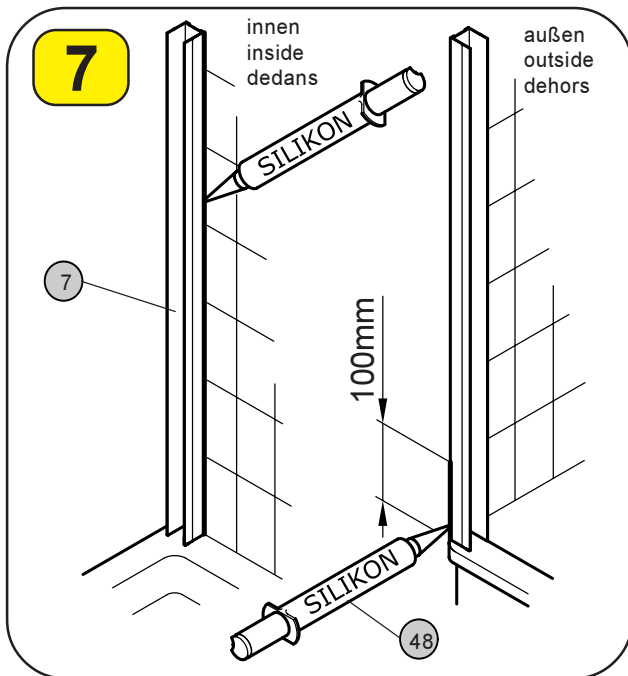

Dichten Sie das Wandanschlußprofil (Pos.7) an den in der Skizze markierten Stellen ab.

Seal the panel connection profile (item 7) at the points marked in the diagram.

Réaliser l'étanchéité du profilé de raccord pour paroi (pos.7) aux endroits repérés sur le schéma.

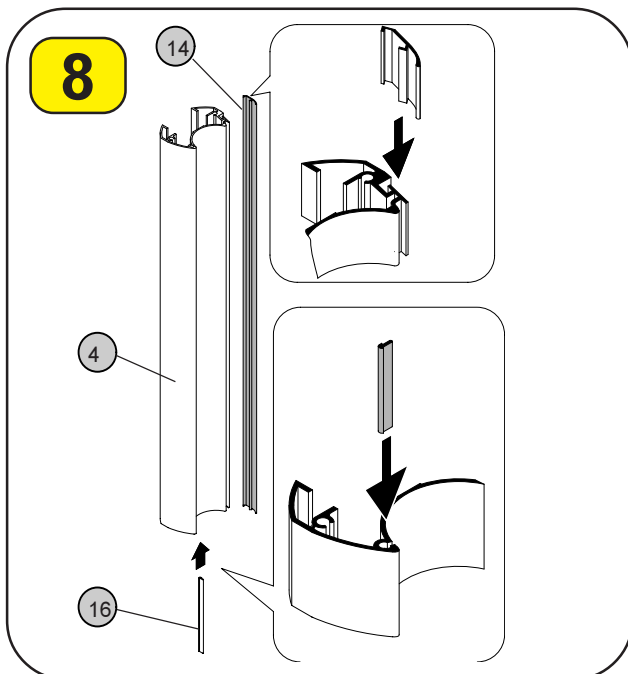

Schieben Sie die Schleifdichtung (Pos.16) und die Dichtleiste (Pos.14) in die entsprechenden Aufnahmen des Rahmenprofils.

Slide the buffing seal (item 16) and the sealing strip (item 14) into the slot provided on the frame profile.

Enfoncer le joint abrasé (Pos.16) et la baguette d'étanchéité (Pos.14) dans le logement correspondant du profilé d'encadrement.

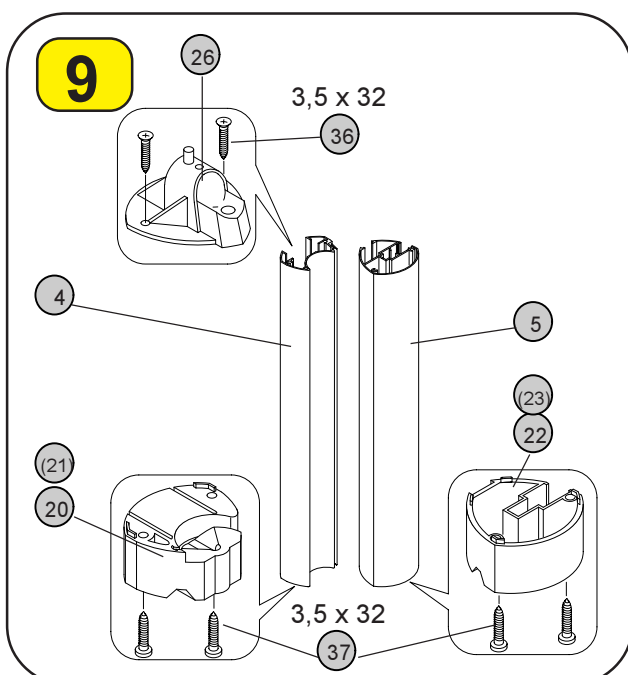

Befestigen Sie an dem Rahmenprofil (Pos.4) das obere Lager mit der U-förmigen Verstärkungsrippe (Pos.26) und ein unteres (Pos.20 oder Pos.21) Lager. Auf dem Eckprofil (Pos.5) befestigen Sie einen unteren Deckel (Pos.22 oder Pos.23). Achten Sie bei den unteren Kunststoffteilen darauf, daß die Aufnahmenuten für das Schwallprofil (Pos.9) außen sind. Schrauben Sie das obere Lager (Pos.26) nicht fest an, da dieses zum Einhängen der Tür wieder gelöst werden muß.

Attach the upper bearing with the U-shaped reinforcement bar (item 26) and one of the lower bearings (item 20 or 21) to the frame profile (item 4). Fit a bottom cover (item 22 or 23) to the door niche profile (item 5). Ensure that the fitting slots for the splash profile (item 9) are on the outside of the bottom plastic parts. Do not screw the top bearings (item 26) tight, as they will have to be removed again in order to hang the door.

Fixez le palier supérieur avec l'ailette de renforcement en forme de U (Pos.26) et un palier inférieur (Pos.20 ou Pos.21) sur le profilé d'encadrement (Pos.4). Sur le profilé d'angle (Pos.5), fixer un couvercle inférieur (Pos.22 ou Pos.23). Dans le cas des pièces en plastique inférieures, veiller à ce que les gorges de fixation pour le profilé queue d'aronde (Pos.9) se trouvent à l'extérieur. Ne pas visser à fond les paliers supérieurs (Pos.26), car il faudra à nouveau les desserrer pour accrocher la porte.

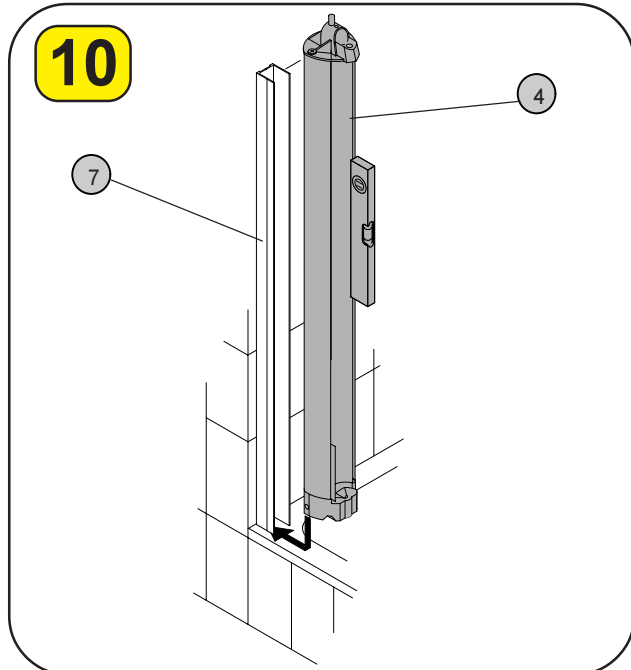

Schieben Sie das Rahmenprofil (Pos.4) auf das Wandanschlußprofil (Pos.7).

Slide the frame profile (item 4) onto the panel connection profile (item 7).

Emmancher le profilé d'encadrement (Pos. 4) sur le profilé de raccord de paroi (Pos. 7).

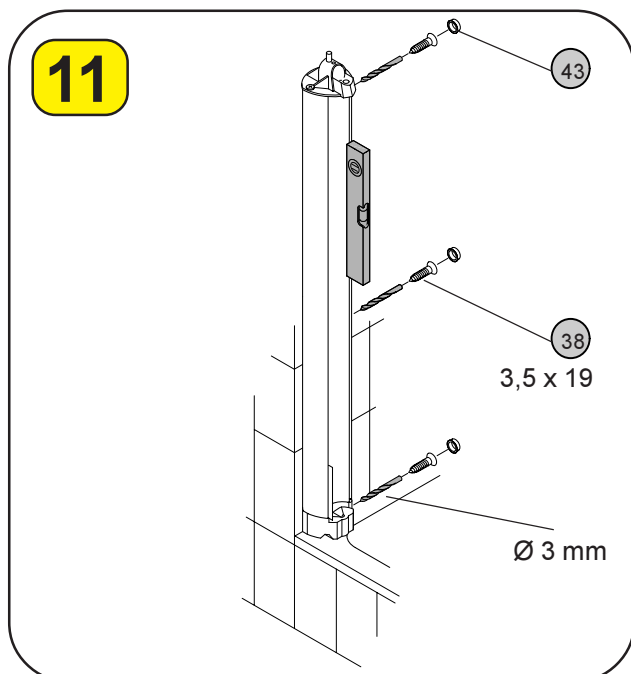

Richten Sie das Rahmenprofil (Pos.4) lotrecht aus. Bohren Sie mit dem Bohrer Ø 3 mm durch die inneren vorgebohrten Löcher der Profile und verschrauben dieses mit dem Wandanschlußprofil (Pos.7).

Align the frame profile (item 4) in vertical direction. Use a bit of Ø 3 mm to drill through the predrilled inner holes of the profiles to the panel connection profile (item 7).

Ajuster verticalement le profilé d'encadrement (Pos.4). Percer à l'aide du foret de Ø 3 mm à travers les trous intérieurs prépercés des profilés et visser ces derniers avec le profilé de raccord pour paroi (Pos.7).

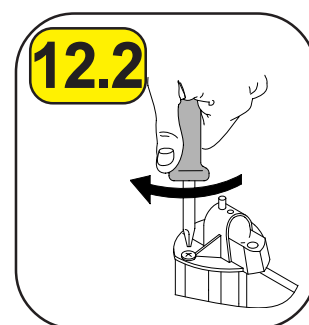
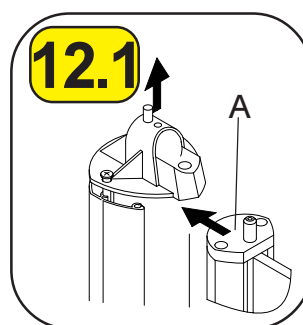
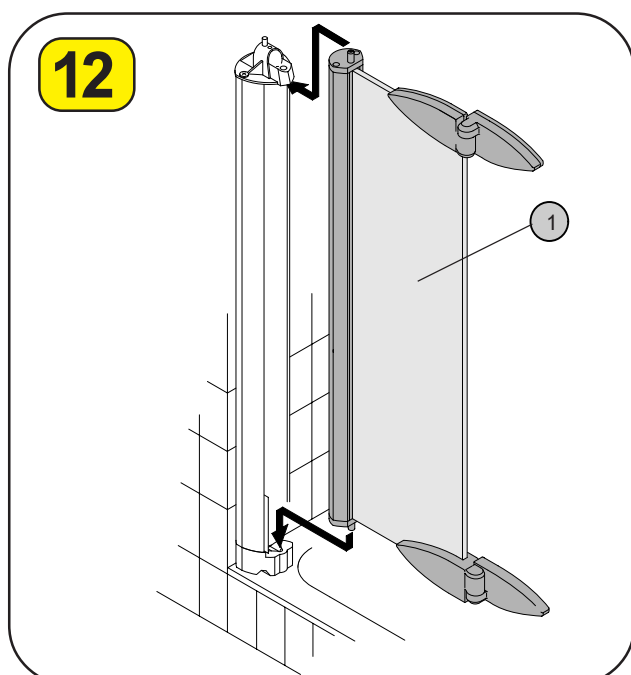

Die Tür ist für die Montage der Drehseite links montiert. Wenn Sie die Drehseite rechts haben, müssen Sie die obere Lagerscheibe (A) nach unten und die untere Lagerscheibe nach oben wechseln.

The door is assembled for installation with the turning side on the left. If the turning side of your door is on the right, the bearing disks must be swapped, fitting the top disk at the bottom and vice-versa.

La porte est montée en vue du montage de la porte pivotante à gauche. Si le coté pivotant est à droite, il faut alors permuter la position des rondelles-palier et monter celle du haut en bas et celle du bas en haut.

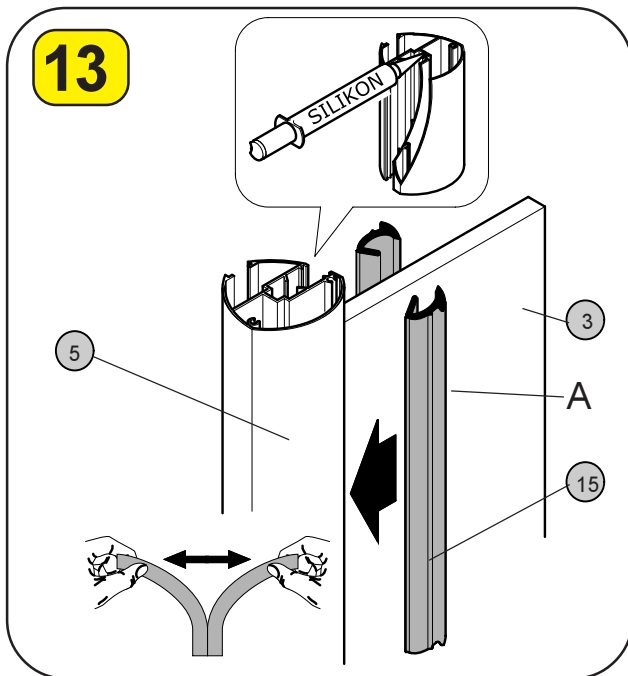

Zur leichteren Montage der Seitenwandscheibe (Pos.3) mit dem Eckprofil (Pos.5) können Sie die Scheibe auf einen Tisch legen. Geben Sie in das obere Ende der Glasnut des Eckprofils (Pos.5) eine ca. 100 mm lange Silikonnaht. Danach drücken Sie das Profil bis zum Anschlag auf die Glasscheibe und verkleben es mit den Dichtleisten (Pos.15). Feuchten Sie die Dichtleisten mit Wasser an, sie lassen sich so leichter in das Eckprofil drücken. Beginnen Sie mit der äußeren Dichtleiste (A) zuerst.

To facilitate assembly of the side panel (item 3) with the corner profile (item 5), you can place the panel on a table. Apply a seam of silicone of approx. 100 mm in length to the top end of the glass slot on the corner profile (item 5). Then press the profile onto the glass panel as far as it will go and fix in place with the sealing strips (item 15). Moistening the sealing strips with water will make them easier to press into the corner profile. Begin with the outer sealing strip (A).

Afin de faciliter le montage du vitrage de la paroi latérale (pos. 3) avec le profilé d'angle (pos. 5), il est possible de poser la vitre sur une table. Déposer un cordon de silicone d'une longueur d'environ 100 mm dans l'extrémité supérieure de la gorge de la vitre du profilé d'angle (pos. 5). Emmancher ensuite le profilé jusqu'en butée sur la vitre et le caler avec les baguettes d'étanchéité (pos. 15). Le fait d'humidifier les baguettes d'étanchéité avec de l'eau permet de les introduire plus facilement dans le profilé d'angle. Commencer par la baguette d'étanchéité extérieure (A).

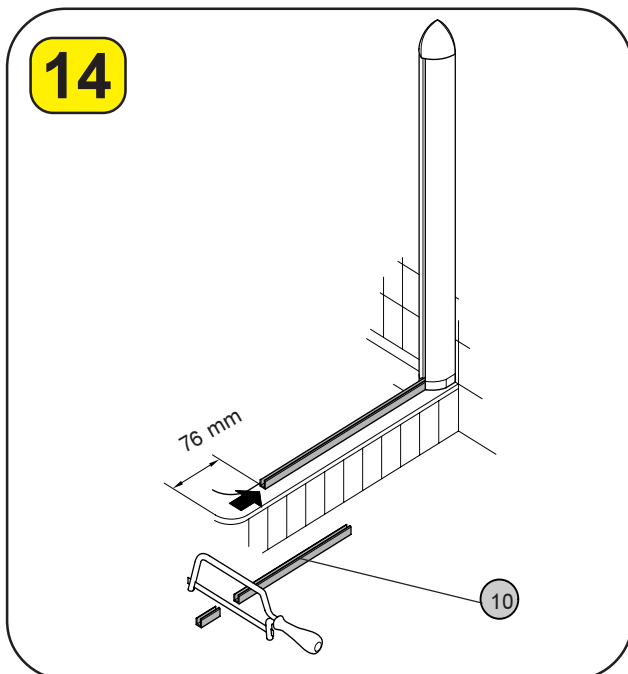

Das Wannenanschlußprofil (Pos.10) muß wie dargestellt gekürzt werden.

The bath connection profile (item 10) must be shortened as shown.

Le profilé de raccord pour baignoire (pos. 10) doit être raccourci comme indiqué sur la figure.

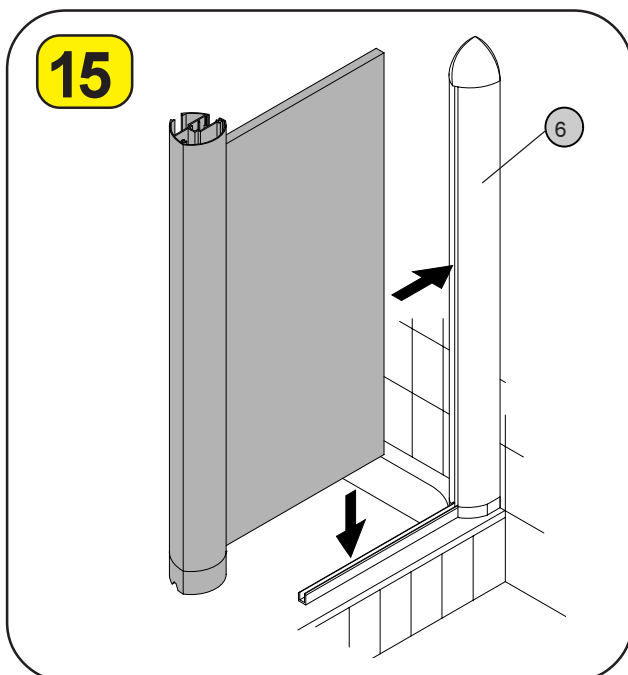

Setzen Sie die mit dem Eckprofil montierte Seitenwandscheibe in das Wannenanschlußprofil und schieben die Scheibe bis zum Anschlag in das Wandanschlußprofil (Pos.6).

Insert the side panel with fitted corner profile into the bath connection profile and slide the disk into the wall connection profile (item 6) as far as it will go.

Mettre en place la paroi latérale montée avec le profilé d'angle dans le profilé de raccord pour baignoire et repousser la vitre jusqu'en butée dans le profilé de raccord pour paroi (pos. 6).

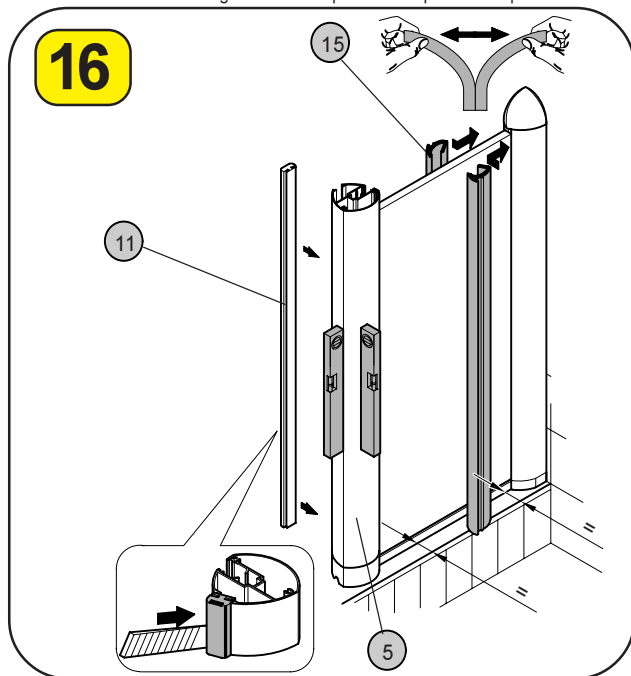

Setzen Sie die Magnetsichtung (Pos.11) von unten beginnend in die dafür vorgesehene Nut im Eckprofil (Pos.5). Zur Montage der Dichtleiste (Pos.15) feuchten Sie diese mit Wasser an, sie lassen sich so leichter in das Profil drücken.

Insert the magnetic seal (item 11) in the slot provided in the corner profile (item 5), beginning from the bottom. Moisten the sealing strip (item 15) with water, to make it easier to press into the profile.

En commençant par le bas, enfiler le joint magnétique (pos. 11) dans la gorge prévue à cet effet dans le profilé d'angle (pos. 5). Pour le montage de la baguette d'étanchéité (pos. 15), le fait de l'humidifier avec de l'eau permet de l'introduire plus facilement dans le profilé.

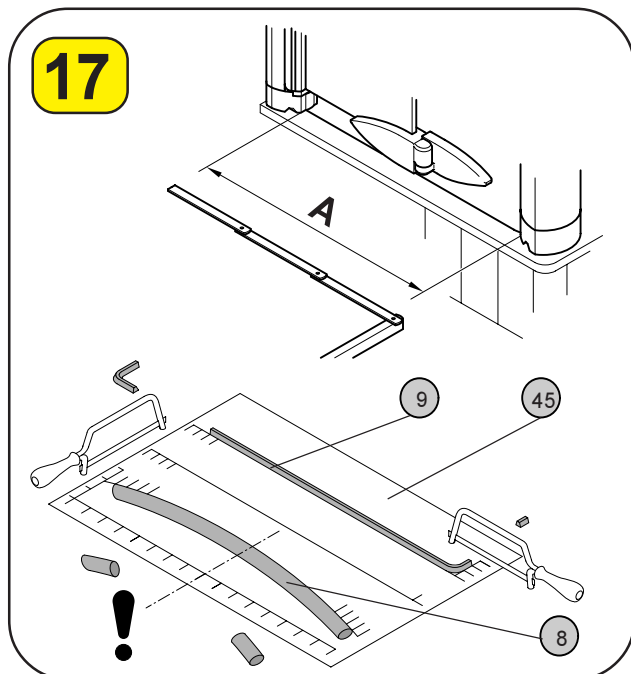

Bei den eingetragenen Maßen in der Schablone handelt es sich um die lichte Weite (Maß A) zwischen den aufrechten Rahmenprofilen. Der Bogen (Pos.8) wird mittig auf die Schablone gelegt, und rechts und links an der entsprechenden Markierung abgesägt. Das Schwallprofil (Pos.9) wird zwischen den Maßmarkierungen positioniert und entsprechend der Einbausituation (Seitenwand rechts, links) abgesägt.

The dimensions stated on the template refer to the inside width (dimension A) between the upright frame profiles. The arch (item 8) is placed on the template on centre and the right and left ends are sawn off at the corresponding markings. The splash profile (item 9) is positioned between the dimension markings and sawn to size according to the fitting situation (side panel on right or left).

Les cotes figurant sur le gabarit représentent la largeur libre (cote A) entre les profilés d'encadrement verticaux. Poser l'arceau (Pos.8) au milieu sur le gabarit et le scier à gauche et à droite au niveau des repères correspondants. Positionner le profile queue d'aronde (Pos.9) entre les repères cotés, puis le scier en fonction de la situation de montage considérée (paroi latérale à droite ou à gauche).

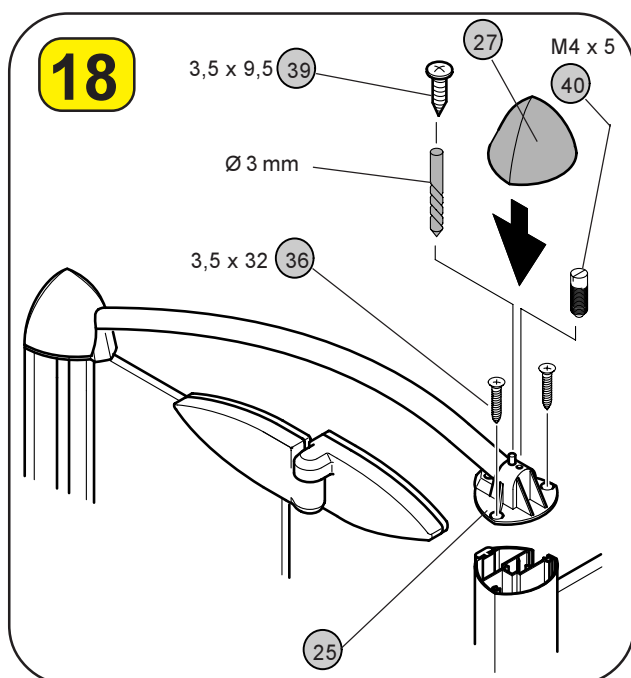

Der Bogen wird mit dem Lager ohne U-förmiger Verstärkungsrippe (Pos.25) in das bereits montierte Lager (Pos.27) geschoben. Verschrauben Sie nun das Lager mit den Schrauben 3,5 x 32 (Pos.36) auf dem Eckprofil (Pos.5), anschließend fixieren Sie den Bogen mit den Gewindestiften (Pos.40). Nachdem die Duschatrennung genau ausgerichtet ist, wird der Bogen mit den Schrauben (Pos.39) 3,5 x 9,5 mm verschraubt. Hierzu müssen Sie mit dem beiliegenden Bohrer Ø 3 mm durch das obere Lager in den Bogen bohren. Den Bogen nicht gewaltsam in das obere Lager drücken, da sich durch die Hebelwirkung die Tür aus dem Lager lösen kann.

The bow is slid into the bearing yet mounted with the bearing without U-shaped reinforcement bar (item 25). Now use the 3.5 x 32 screws (item 36) to screw the bearing to the corner profile and then fix the arch in place with the set screws (item 40). After aligning the shower partition precisely, the arch is to be screwed in place with the 3.5 x 9.5 mm screws (item 39). For this purpose, you must use the supplied bit of 3 mm in diameter to drill through the top bearing and into the arch. Do not use force to press the arch into the top bearing, as the door may become detached from the bearing as a result of the lever action.

Le coude doit être poussé avec le palier sans ailette de renforcement en forme de U (Pos.25) dans le palier déjà monté. Visser maintenant le palier à l'aide des vis de 3,5 x 32 (Pos.36) sur le profilé d'angle (Pos.5), puis fixer l'arceau avec les tiges filetées (Pos.40). Une fois que la séparation de douche a été ajustée avec précision, visser l'arceau avec les vis de 3,5 x 9,5 mm (Pos. 39). A cet effet, à l'aide du foret Ø 3 mm joint, il faut percer un trou dans l'arceau à travers le palier supérieur. Ne jamais utiliser la force pour enfoncer l'arceau dans le palier supérieur, car la porte pourrait sortir du palier par suite de l'effet de bras de levier.

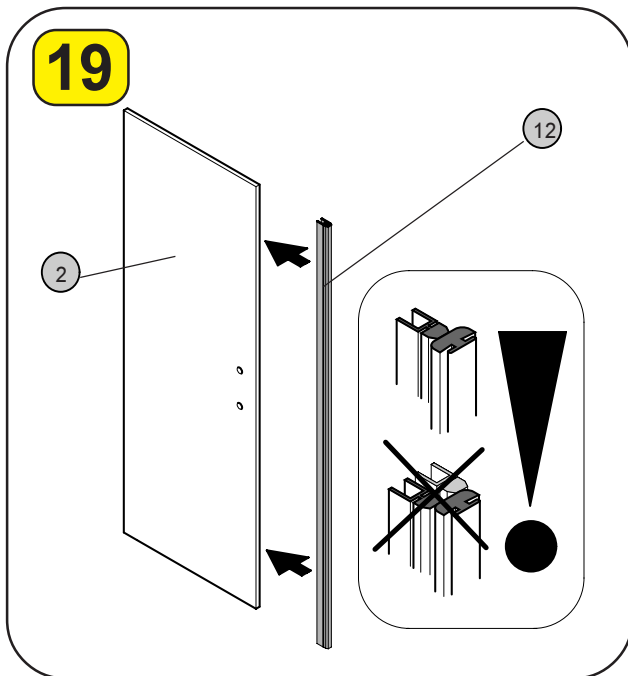

Die Magnetdichtung (Pos.12) ist um 11 mm kürzer wie die Glasscheibe gefertigt, und wird oben bündig mit der Scheibe aufgedrückt. Prüfen Sie vor der Montage der Magnetleiste die Polarität der Magnete gemäß Skizze.

The magnetic seal (pos. 12) is 11 mm shorter than the glass pane. It is pushed up to be flush with the pane. Before mounting the magnetic strip, check the polarity of the magnets according to the drawing.

L'étanchéité magnétique (pos. 12) fabriquée est de 11 mm plus courte que la vitre et est appuyée en haut à fleur de la vitre. Avant le montage de la barre magnétique, vérifiez la polarité des aimants conformément au croquis.

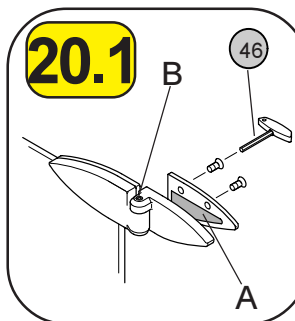
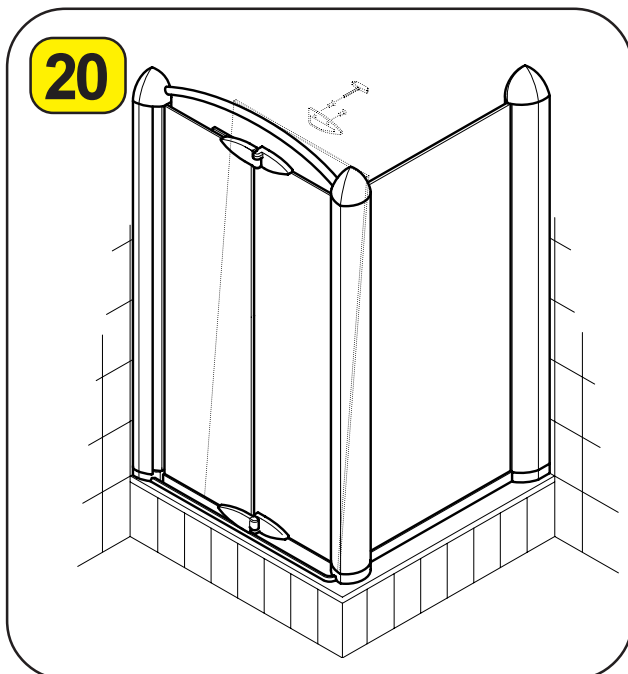

Schrauben Sie von den freien Gelenkteilen den Deckel ab und reinigen die Innenflächen der Gummis (A) und die Glasscheiben im Bereich der später sitzenden Gelenke mit den Reinigungstüchern (Pos.47). Verschrauben Sie den unteren Deckel wieder leicht mit dem Gelenk. So kann man die bewegliche Scheibe in das untere Gelenk einsetzen und danach den Deckel von dem oberen Gelenk leicht anschrauben. Jetzt ist ein Einrichten der Scheibe bis an den Magneten heran noch möglich. Danach ziehen Sie die Innensechskantschrauben fest an. Ziehen Sie die Innensechskantschrauben ausschließlich mit dem beiliegenden Innensechskantschlüssel (Pos.46) fest an, nur dadurch ist eine ausreichende Kraftübertragung gewährleistet. Nach 24 Stunden ist ein Nachziehen der Schrauben unbedingt notwendig.

Uncrew the cover from the exposed joint components and use the cleaning cloths (item 47) to clean the inside surfaces of the rubber elements (A) and the glass panels in the area in which the joints are subsequently to be fitted. Loosely screw the bottom cover to the joint again. The flexible panel can then be inserted in the bottom joint, after which the cover of the top joint can be screwed tight. The panel can now be adjusted up to the magnets. After completing adjustment of the panel, tighten the hexagon socket head screws using only the hexagon spanner provided (item 46): **only this spanner** guarantees adequate load transmission. It is absolutely essential to retighten the screws after 24 hours.

ACHTUNG: Schraube (B) darf nie gelöst werden!

CAUTION: Screw (B) must never be unscrewed.

Dévisser le couvercle des éléments d'articulation libres et, à l'aide des chiffons de nettoyage (Pos.47), nettoyer les surfaces intérieures des caoutchoucs (A) et les vitres dans la zone où les articulations seront montées ultérieurement. Visser à nouveau légèrement le couvercle inférieur avec l'articulation. Il est ainsi possible de mettre en place la vitre mobile dans l'articulation inférieure, puis de visser légèrement le couvercle depuis l'articulation supérieure. Il est encore possible d'ajuster la vitre jusqu'au niveau des aimants. Serrer ensuite à fond les vis à six pans creux. Pour ce faire, utiliser exclusivement la clé (Pos.46) jointe, qui seule permet de réaliser un serrage avec la force nécessaire. Il est impératif de resserrer les vis au bout de 24 heures.

ATTENTION : la vis (B) ne doit jamais être desserrée.

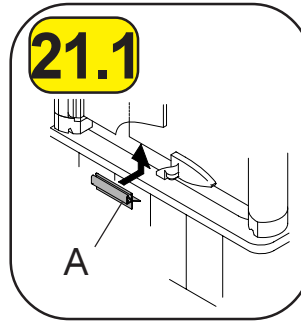
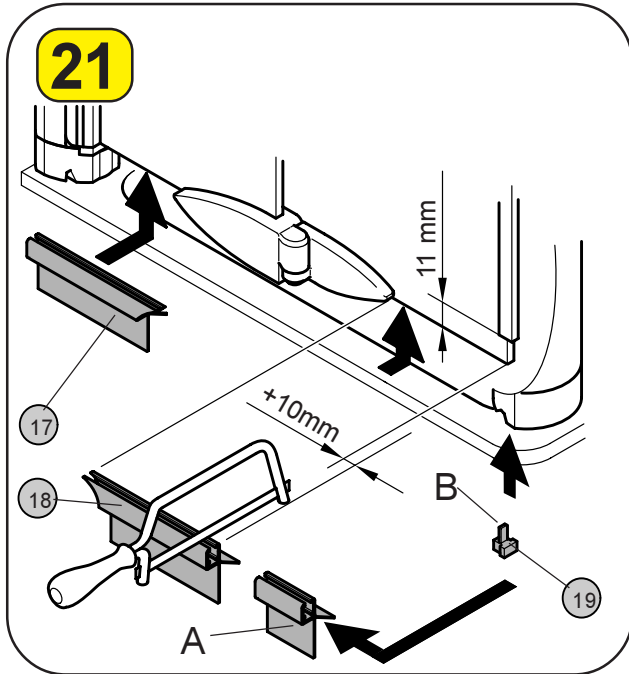

Passen Sie das linke und rechte Wasserabweißprofil Ihrer baulichen Gegebenheit an. Das gerade Reststück (A) wird auf die überstehenden Innenscheibe geklemmt. Das Wasserabweißprofil (Pos. 18) wird mit der Endkappe (Pos.19) unten auf die Türscheibe gedrückt. Hierbei muß der Zapfen (B) in die Hohlkammer der Magnetdichtung geschoben werden.

Adapt the left- and right-hand water guard profiles according to the configuration which you have chosen for your shower. The straight residual piece (A) is clipped to the projecting inner panel. The water repelling profile (pos.18) is pressed against the door pane via the termination cap (pos.19). Pin (A) therefore must be pushed into the groove of the magnetic sealing.

Adapter le profilé d'étanchéité de gauche et de droite en fonction de la situation de montage. La partie rectiligne restante (A) sera coincée sur la vitre intérieure en surplomb. Le caoutchouc étanche (Pos.18) sera enfoncé en bas avec la buté (Pos.19), sur la porte vitrée. La cheville (A) doit être poussé dans la gorge du joint magnétique .

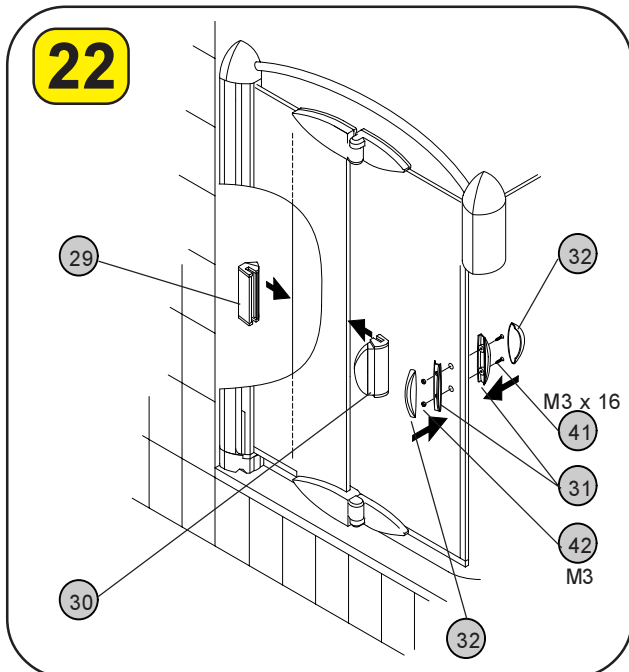

Befestigen Sie die Griffunterteile (Pos.31) auf beiden Seiten der Glasscheibe. Drücken Sie den Griff (Pos.30) auf die äußere und den Griff (Pos.29) auf die innere Scheibe. Schieben Sie die schwarzen Griffoberteile (Pos.32) auf die Unterteile bis sie einrasteten.

Fit the lower parts of the handles (item 31) on both sides of the glass panel. Press handle (item 30) onto the outer panel and handle (item 29) onto the inner panel. Slot the black upper part of the handle (item 32) onto the bottom part, until it clicks into place.

Fixer les parties inférieures des poignées (Pos.31) des deux côtés de la vitre. Enfoncer la poignée (Pos.30) sur la vitre extérieure et la poignée (Pos.29) sur la vitre intérieure. Enfoncer la partie supérieure de poignée de couleur noire (Pos.32) sur la partie inférieure jusqu'à ce qu'elle s'enclenche.

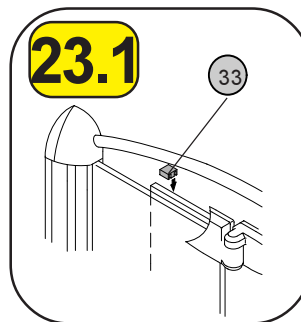
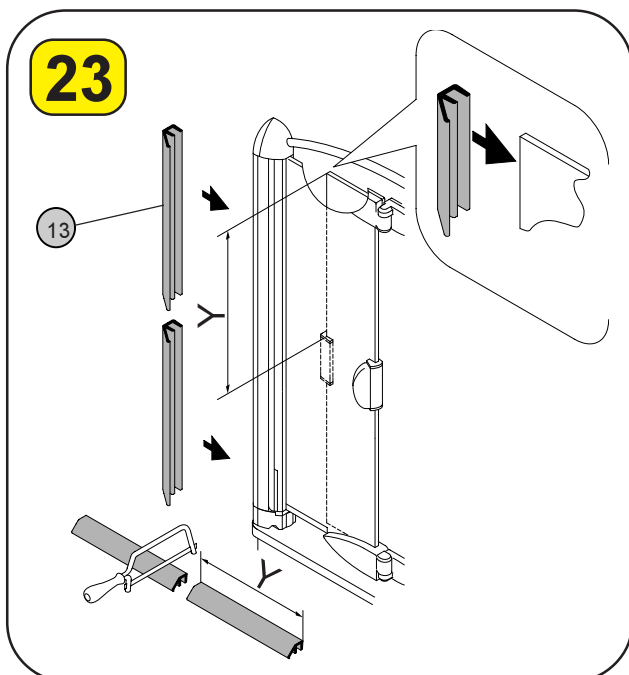

Die Spritzdichtung (Pos.13) wird innen auf die Scheibe geklemmt, kürzen Sie die Spritzdichtung entsprechend der Position des Griffes. Wenn Sie die Zenit Faltdür als Drehdür verwenden möchten, arretieren Sie mit dem Feststeller (Pos.33) die Scheiben, in dem Sie den Feststeller unmittelbar hinter dem Gelenk auf beide Scheiben drücken.

The spray seal (item 13) is clipped onto the inside of the glass panel; shorten the spray seal according to the position of the handle. Should you intend to operate the Zenit folding door as a pivot door it is necessary to lock the panes with the stop (item 33) by pressing the stop immediately behind the joint onto both panes.

Le joint anti-projections (Pos.13) sera coincé à l'intérieur sur la vitre. Le raccourcir en fonction de la position de la poignée. Si vous désirez utiliser la porte pliante comme porte tournante, bloquer la vitre avec la fixation (Pos.33). Ensuite pousser immédiatement la fixation derrière la charnière sur les deux rondelles.

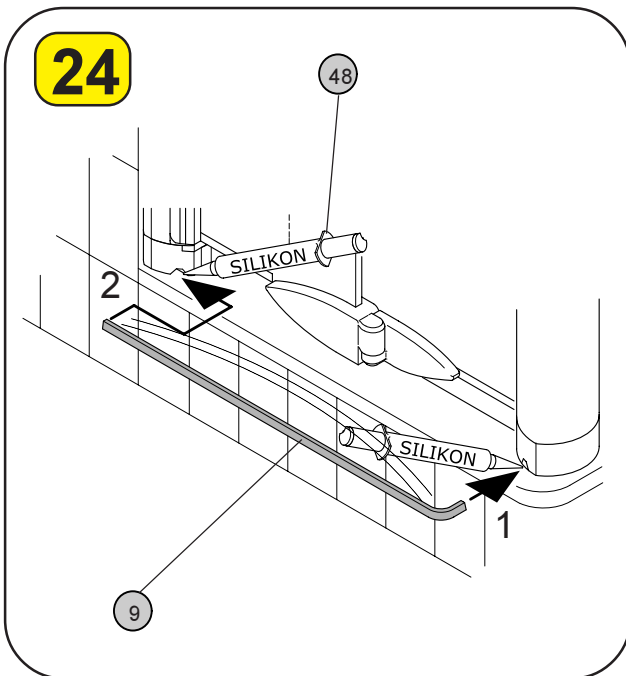

Kleben Sie das Schwallprofil (Pos.9) mit Silikon auf den Wannennrand. Führen Sie erst den gebogenen Teil in die Aufnahmenut ein.

Cement the splash profile (item 9) to the edge of the bath, using silicone. Insert the curved part into the fitting slot first.

Coller le profilé queue d'aronde (Pos.9) avec du silicone sur le rebord de la baignoire. Engager tout d'abord la partie coudée dans la gorge de fixation.

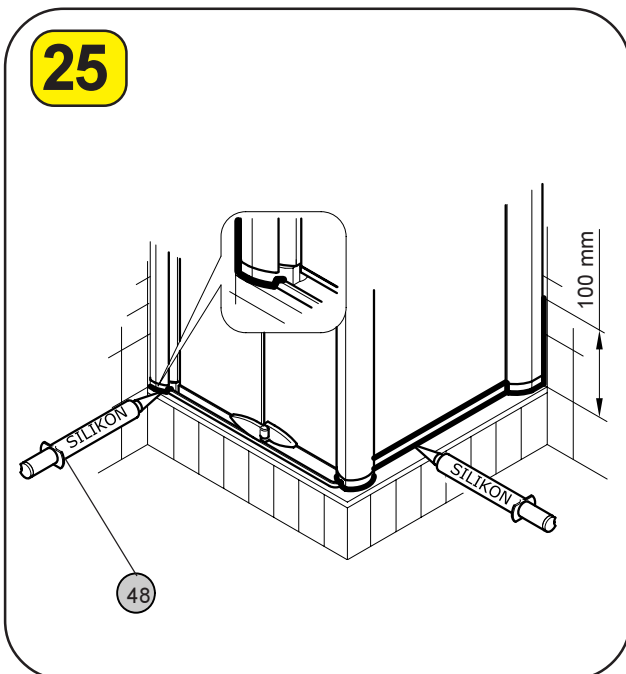

Die Duschtrennung **nur** an den in der Skizze markierten Stellen mit Silikon abdichten. Darüber hinaus verwendetes Silikon kann dazu führen, daß die Duschtrennung undicht wird. Feuchten Sie zum Glätten der Silikonfuge den Finger mit Spülmittel an. Benutzen Sie Ihre Duschtrennung erst 24 Stunden nach dem Abdichten.

Seal the shower partition with silicone only where indicated. Any additional use of silicone could mean that the shower partition would leak. To smooth over the silicone joint, moisten your finger with washing up liquid. Do not use your shower partition until 24 hours after applying the seal.

Étancher avec du silicone la cabine de douche uniquement aux endroits indiqués dans le croquis. Par ailleurs, le silicone utilisé peut entraîner une étanchéité insuffisante de la cabine de douche. Humidifiez un doigt avec un agent de rinçage pour lisser les joints de silicone. Utilisez votre cabine de douche seulement 24 heures après avoir posé l'étanchéité.

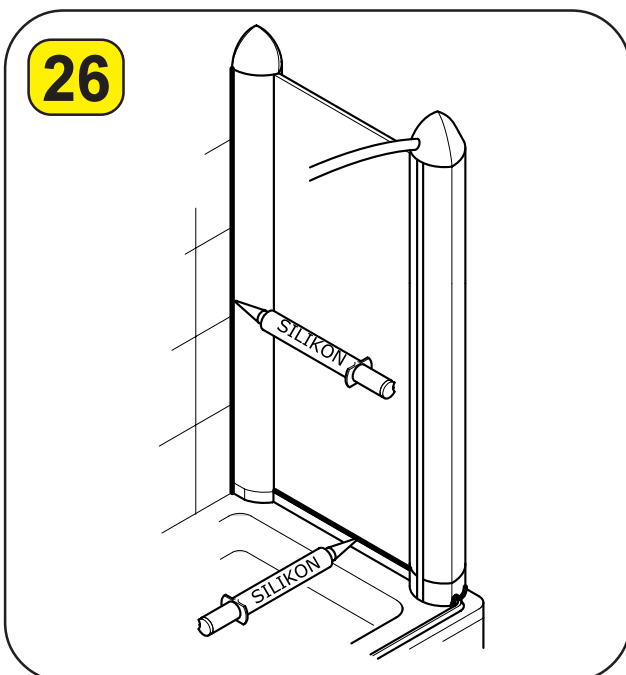

Besondere Hinweise zur Montage einer Badewannen-Seitenwand passend zur Falttür

Special instructions for mounting a bathtub side panel matching a folding door.

Indication particulière pour le montage d'une baignoire avec paroi latérale convenant pour la porte pliante.

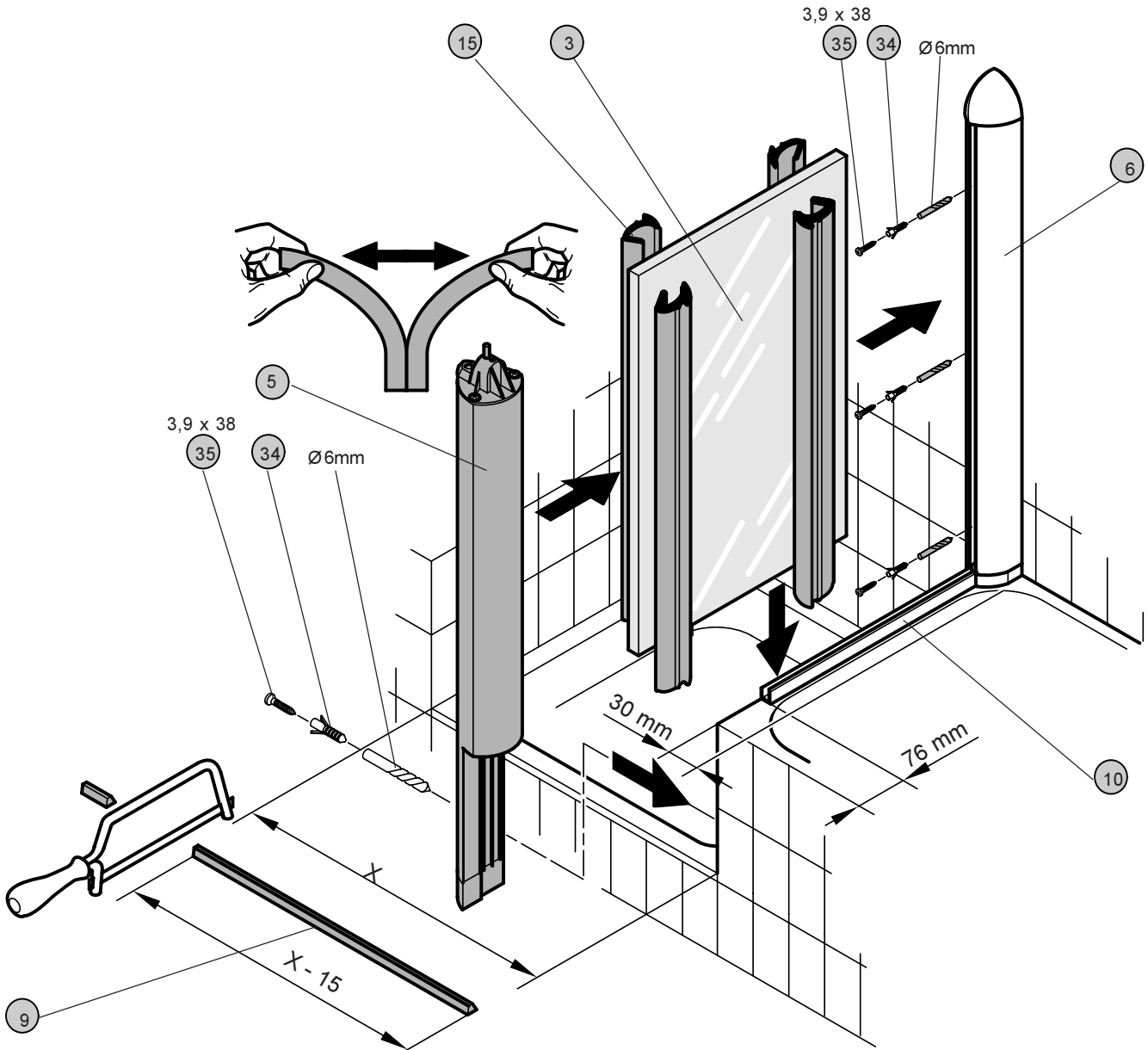

Befestigen Sie das Wandanschlußprofil (Pos.6) mit den Schrauben 3,9 x 38 (Pos.35) gemäß Abbildung. Das Wannenanschlußprofil (Pos.10) muß wie dargestellt gekürzt werden (76mm). Geben Sie eine dünne Silikonnaht in das Wannenanschlußprofil. Setzen Sie die Seitenwandscheibe in das Wannenanschlußprofil (Pos.10) und schieben sie dann in das Wandanschlußprofil (Pos.6). Anschließend setzen Sie das Eckprofil (Pos.5) auf die Scheibe, bis es gegen das Wannenanschlußprofil schlägt, und verschrauben es mit der Mauerlaibung. Im Bereich der Badewanne wird das Schwallprofil gerade gegen die Mauerlaibung gesetzt. Die weitere Montage erfolgt gemäß übriger Montageanleitung.

Attach the wall connection profile (item 6) with the 3.9 x 38 screws (item 35) as shown in the diagram. The bath connection profile (item 10) must be shortened as shown (76 mm). Apply a thin seam of silicone to the bath connection profile. Insert the side panel into the bath connection profile (item 10) and then slide the side panel into the wall connection profile (item 6). Now place the corner profile (item 5) on the disk until it knocks against the bath connection profile and screw the corner profile to the wall reveal. Measure X is the gap between the wall loaf of the bathtub and the reception for the swell profile. Now proceed in accordance with the standard installation instructions.

Fixer le profilé de raccord pour paroi (pos. 6) avec les vis de 3,9 x 38 (pos. 35) comme indiqué sur la figure. Le profilé de raccord pour baignoire (pos. 10) doit être raccourci comme indiqué sur la figure (76 mm). Déposer un mince cordon de silicone dans le profilé de raccord pour baignoire. Mettre en place la vitre latérale dans le profilé de raccord pour baignoire (pos. 10) et l'emmancher ensuite dans le profilé de raccord pour paroi (pos. 6). Monter ensuite le profilé d'angle (pos. 5) sur la vitre jusqu'à ce qu'il bute contre le profilé de raccord de paroi et le visser avec la maçonnerie. La mesure X est l'ouverture entre la niche de la baignoire et le joint de la protection d'éclaboussement d'eau. Le reste du montage s'effectue comme décrit dans les instructions de montage.

**Explosionszeichnung
Falttür mit Seitenwand
Exploded view folding
door with side panel
Eclaté porte
pliante avec paroi
latérale**

Bestellinformation

Ersatzteil bitte nur mit
der Angabe der
Pos.Nr. bestellen.

■ = bereits vormontiert

Ordering information

Please order replace-
ment parts by stating
the item no. only.

■ = preassembled

Informations pour la
commande

Pour la commande des
pièces de rechange,
indiquer systématiquement
le n° de pos.

■ = déjà préassemblé

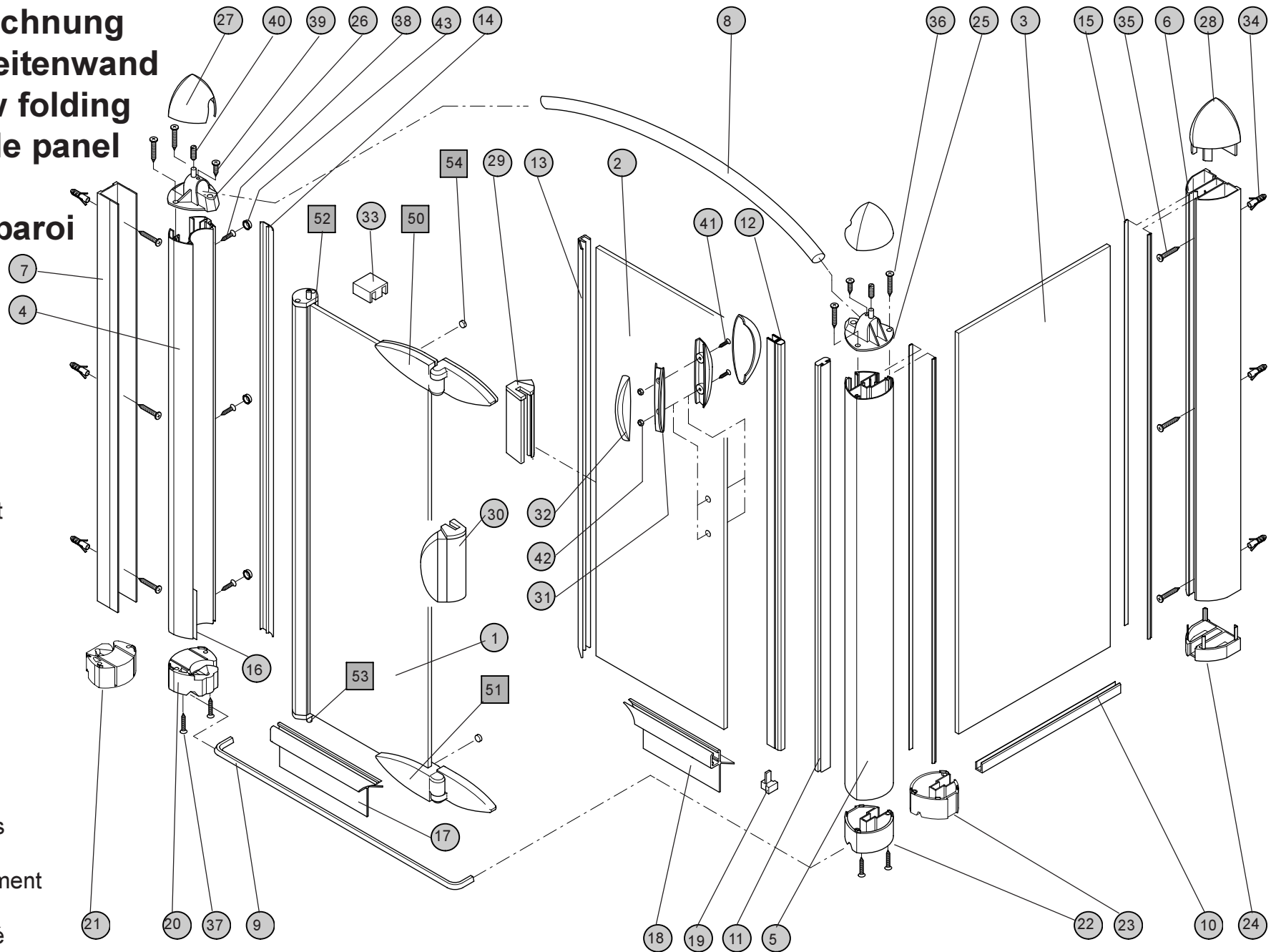

Teileliste Drehtür mit Seitenwand















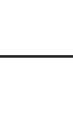

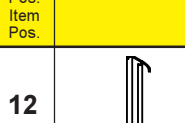

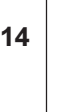



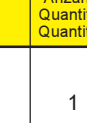
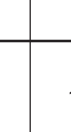

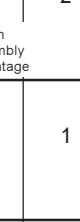
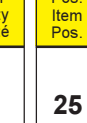
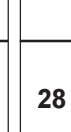
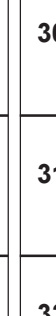

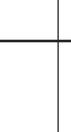
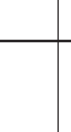
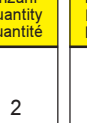

Parts list of pivot door with side panel

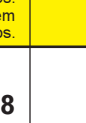
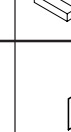
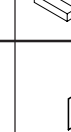
Liste des pièces de la porte pivotante avec la paroi latérale

Überprüfen Sie vor der Montage die Vollständigkeit des Zubehörs anhand der Teileliste

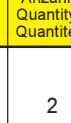
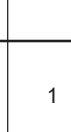
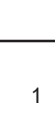
Prior to commencing installation, check that all the parts have been supplied by reference to the parts list.

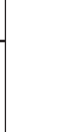
Avant le montage, contrôler à l'aide de la nomenclature que tous les accessoires sont bien présents.

Pos. Item Pos.		Anzahl Quantity Quantité	Pos. Item Pos.		Anzahl Quantity Quantité	Pos. Item Pos.		Anzahl Quantity Quantité	Pos. Item Pos.		Anzahl Quantity Quantité
1		1	12		1	25		2	38	 M3	2
			13	 vor Montage trennen separate before assembly A séparer avant le montage	2	26		1	39	 grau weiß schwarz gris blanc noir	à 6
2		1	14	 100 mm	1	27		2	40		2
			15		1	28		2	41		1
3		1	16		1	29		1	42	 SILIKON	1
4		1	17		1	30		7			
5		1	18		1	31	 3,9 x38	7			
6		1	19		1	32	 3,5 x 32	5			
7		1	20		1	33	 3,5 x 32	4			
8		1	21		1	34	 3,5 x 19	6			
9		1	22		1	35	 3,5 x 9,5	2			
10		1	23	 ohne U-förmige Verstärkungsrippe without U-shaped reinforcement bar Sans ailette de renforcement en forme de U	1	36	 M4 x 5	2			
11		1	24	 mit U-förmige Verstärkungsrippe with U-shaped reinforcement bar Avec ailette de renforcement en forme de U	1	37	 M3 x 16	2			

Diese Teile werden nur bei einem Umbau der Anschlagseite benötigt!

Abbildungen sind nicht maßstabsgerecht
Diagrams are not to scale.
Les figures ne sont pas à l'échelle

Montage Drehtür mit Seitenwand

Pivot door with side panel assembly

Montage de la porte pivotante avec la paroi latérale

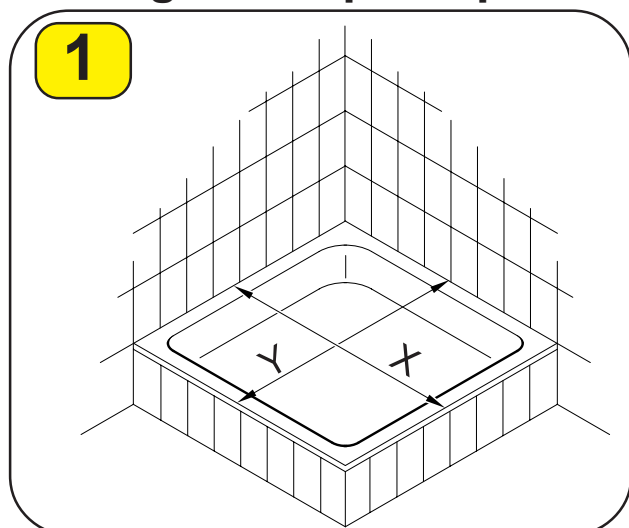

	Tür Door Porte		Seitenwand Side panel Paroi latérale	
	X min.	X max.	Y min.	Y max.
750	735	750	730	750
800	785	800	780	800
900	885	900	880	900
1000	985	1000	980	1000

Maßangaben in mm.
Dimensions in mm.
Cotes exprimées en mm.

Wenn Sie die Duschtrennung ohne Duschwanne, bodengleich, einbauen möchten, markieren Sie mit einem wasserlöslichen Faserschreiber die von Ihnen gewünschten Maße, aus dem Bereich der Tabelle, auf den Bodenfliesen. Die weitere Montage erfolgt nach Anleitung.

If you wish to install the shower partition flush with the floor, without a shower tray, use a water-soluble felt-tip pen to mark the dimensions required on the floor tiles, within the range specified in the table. Then continue the installation procedure as specified in the instructions.

Si vous souhaitez monter la séparation de douche au ras du sol, sans receveur de douche, tracer à l'aide d'un feutre effaçable à l'eau les cotes voulues sur les carreaux de sol, ces cotes devant être comprises dans la plage indiquée dans le tableau. La suite du montage s'effectue comme décrit dans les instructions.

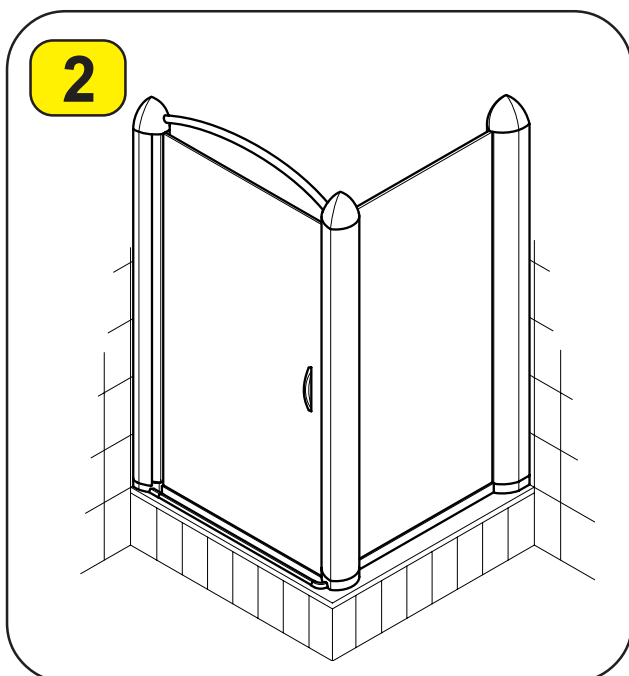

Montageanleitung ist für „Seitenwand rechts“ dargestellt. Bei „Seitenwand links“ **spiegelbildlich** montieren.

Installation procedure is shown for „side panel on right“. The mirror image of the diagram applies for „side panel on left“.

Les instructions de montage s'appliquent au montage avec „paroi latérale droite“. Le montage s'effectue de manière symétrique pour la „paroi latérale gauche“.

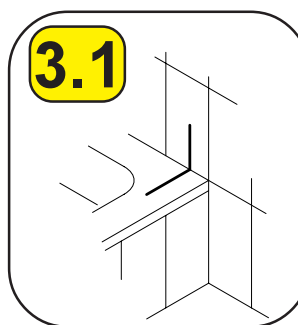
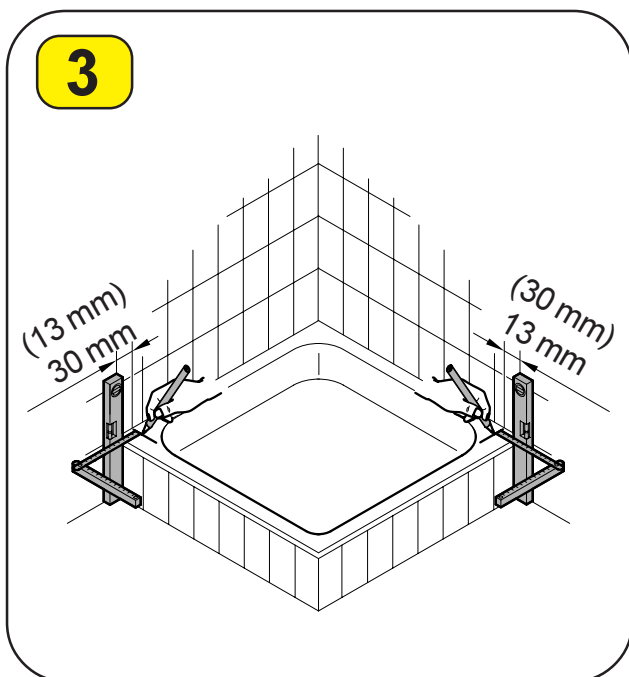

Markieren Sie die Position der Wandanschlussprofile (Pos.6) auf dem Wannrand. Verwenden Sie hierzu einen wasserlöslichen Faserschreiber mit dünner Mine. Der Abstand des Wandanschlussprofiles der Anschlagseite beträgt 30 mm, der Abstand der Seitenwand 13 mm.

Mark the positions of the wall connection profiles (item 6) on the rim of the bath, using a water-soluble felt-tip pen with a fine tip. The distance between the wall connection profile and the stop side is 30 mm, the distance from the side panel is 13 mm.

Repérer la position des profilés de raccord pour paroi (pos.6) sur le rebord de la baignoire. Utiliser pour ce faire un feutre à pointe fine, effaçable à l'eau. La distance du profilé de raccord pour paroi du côté butée est de 30 mm, et la distance avec la paroi latérale est de 13 mm.

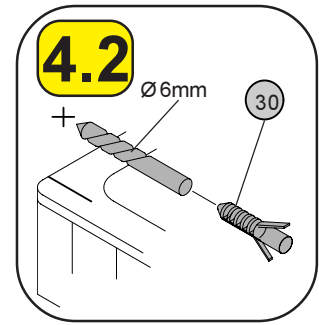
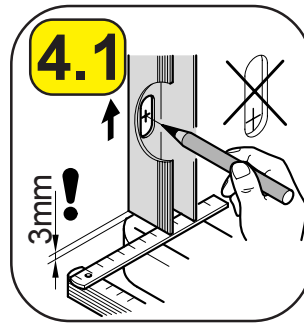
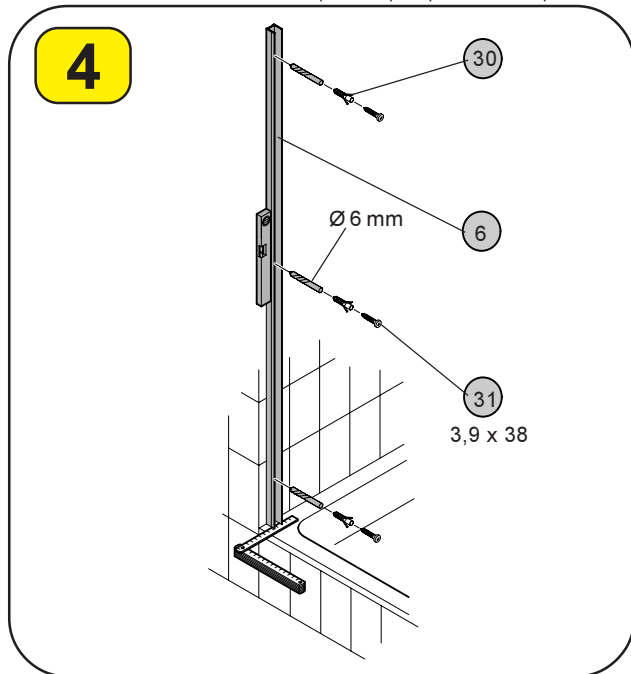

Beachten Sie, daß das Abstandsmaß zwischen Duschwanne und Ausgleichsprofil nicht mehr als 3 mm beträgt.

Note that the spacing between shower tray and compensating profile should not exceed 3 mm.

Veiller à ce que la distance entre la baignoire et le profilé de compensation ne dépasse pas 3 mm.

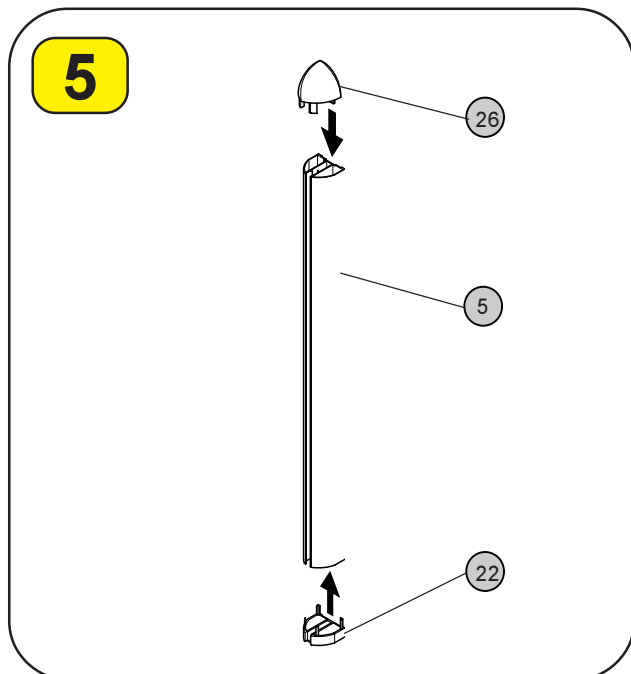

Stecken Sie die Abdeckkappe (Pos.26) und den unteren Deckel (Pos.22) auf das Wandprofil (Pos.5).

Insert the cover cap (item 26) and the bottom cover (item 22) onto the wall profile (item 5).

Mettre en place le capuchon (pos.26) dans le couvercle inférieur (pos.22) sur le profilé mural (pos.5).

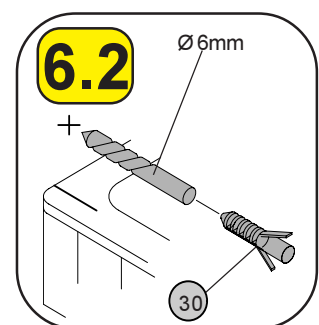
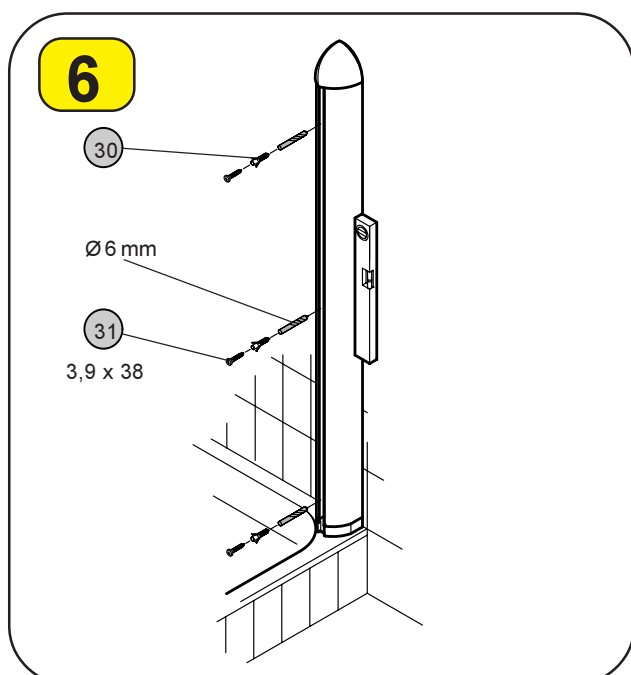

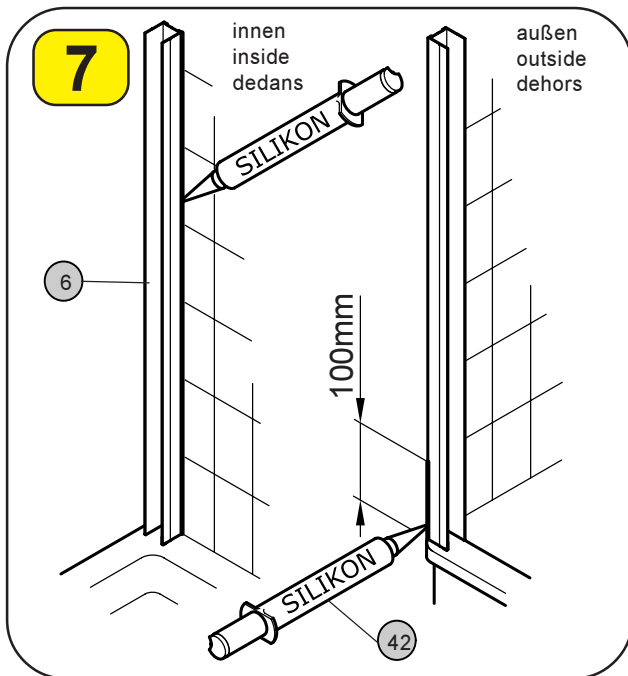

Dichten Sie das Wandanschlußprofil (Pos.6) an den in der Skizze markierten Stellen ab.

Seal the panel connection profile (item 6) at the points marked in the diagram.

Réaliser l'étanchéité du profilé de raccord pour paroi (pos.6) aux endroits repérés sur le schéma.

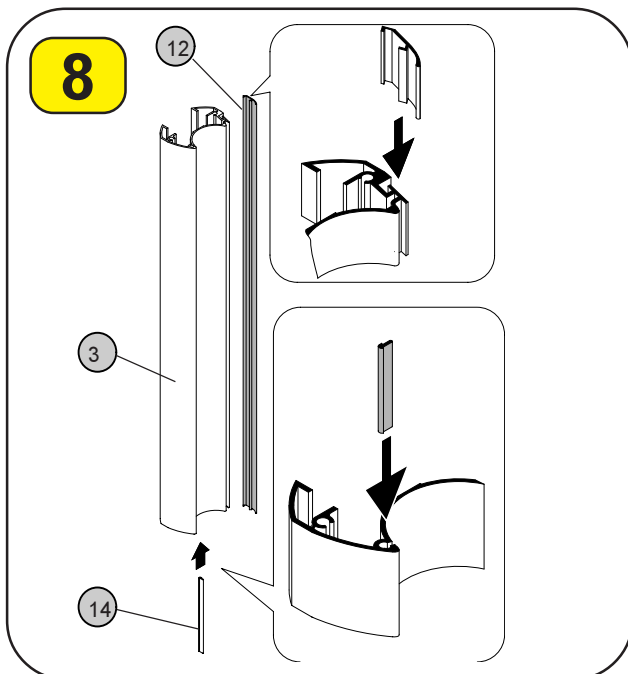

Schieben Sie die Schleifdichtung (Pos.14) und die Dichtleiste (Pos.12) in die entsprechende Aufnahme des Rahmenprofils.

Slide the buffing seal (item 14) and the sealing strip (item 12) into the slot provided on the frame profile.

Enfoncer le joint abrasé (Pos.14) et la baguette d'étanchéité (Pos.12) dans le logement correspondant du profilé d'encadrement.

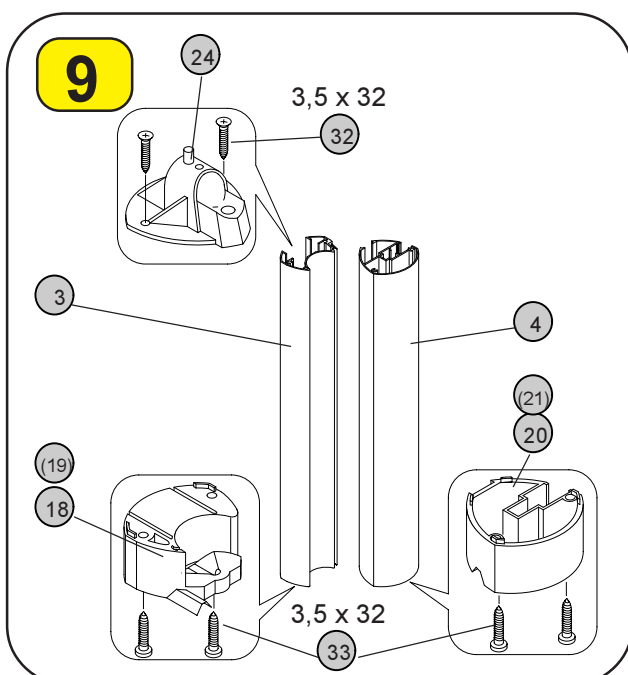

Befestigen Sie an dem Rahmenprofil (Pos.3) das obere Lager mit der U-förmigen Verstärkungsrippe (Pos.24) und ein unteres (Pos.19oder Pos.18) Lager. Auf dem Eckprofil (Pos.4) befestigen Sie einen unteren Deckel (Pos.20oder Pos.21). Achten Sie bei den unteren Kunststoffteilen darauf, daß die Aufnahmenuten für das Schwallprofil (Pos.8) außen sind. Schrauben Sie das obere Lager (Pos.24) nicht fest an, da dieses zum Einhängen der Tür wieder gelöst werden muß.

Attach the upper bearing with the U-shaped reinforcement bar (item 24) and one of the lower bearings (item 19 or 18) to the frame profile (item 3). Ensure that the connection slots for the splash profile (item 8) are on the outside of the bottom plastic components. Do not screw the top bearings (item 24) tight, as they must be unscrewed again to fit the door.

Fixez le palier supérieur avec l'aillette de renforcement en forme de U (Pos.24) et un palier inférieur (Pos.19 ou Pos.18) sur le profilé d'encadrement (Pos.3). Sur le profilé d'angle (Pos.4), fixer un couvercle inférieur (Pos.20ou 21). Dans le cas des pièces en plastique inférieures, veiller à ce que les gorges de fixation pour le profilé queue d'aronde (pos.8) se trouvent à l'extérieur. Ne pas visser à fond les paliers supérieurs (pos.24), car il faudra à nouveau les desserrer pour accrocher la porte.

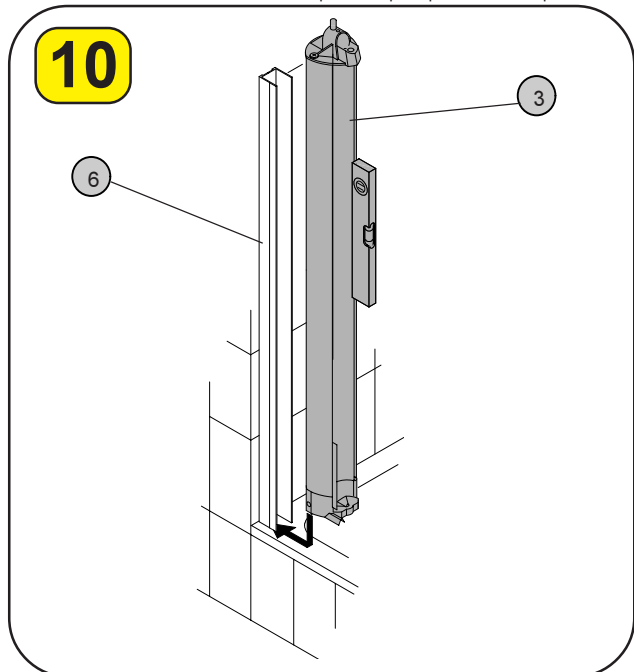

Schieben Sie das Rahmenprofil (Pos.3) auf das Wandanschlußprofil (Pos.6).

Slide the frame profile (item 3) onto the panel connection profile (item 6).

Emmancher le profilé d'encadrement (Pos. 3) sur le profilé de raccord de paroi (Pos.6).

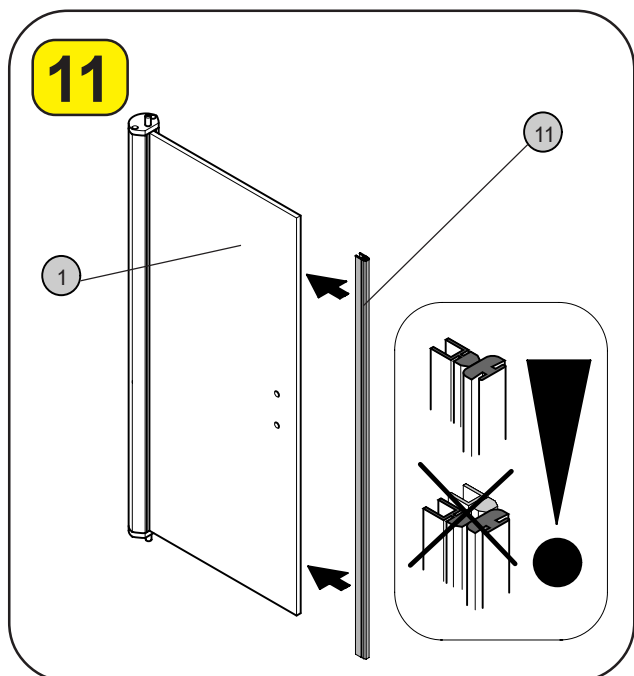

Die Magnetdichtung (Pos.11) ist um 11 mm kürzer wie die Glasscheibe gefertigt, und wird oben bündig mit der Scheibe aufgedrückt. Prüfen Sie vor der Montage der Magnetleiste die Polarität der Magnete gemäß Skizze.

The magnetic seal (pos.11) is 11 mm shorter than the glass pane. It is pushed up to be flush with the pane. Before mounting the magnetic strip, check the polarity of the magnets according to the drawing.

L'étanchéité magnétique (pos.11) fabriquée est de 11 mm plus courte que la vitre et est appuyée en haut à fleur de la vitre. Avant le montage de la barre magnétique, vérifiez la polarité des aimants conformément au croquis.

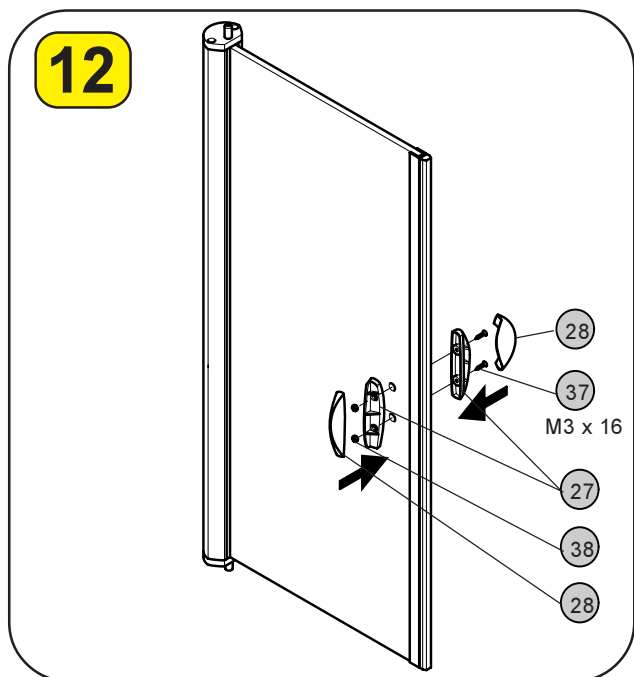

Befestigen Sie die Griffunterteile (Pos.27) auf beiden Seiten der Glasscheibe. Schieben Sie die schwarzen Griffoberteile (Pos.28) auf die Unterteile bis sie einrasteten.

Fit the lower parts of the handles (item 27) on both sides of the glass panel. Slot the black upper part of the handle (item 28) onto the bottom part, until it clicks into place.

Fixer les parties inférieures des poignées (Pos.27) des deux côtés de la vitre. Enfoncer la partie supérieure de poignée de couleur noire (Pos.28) sur la partie inférieure jusqu'à ce qu'elle s'enclenche.

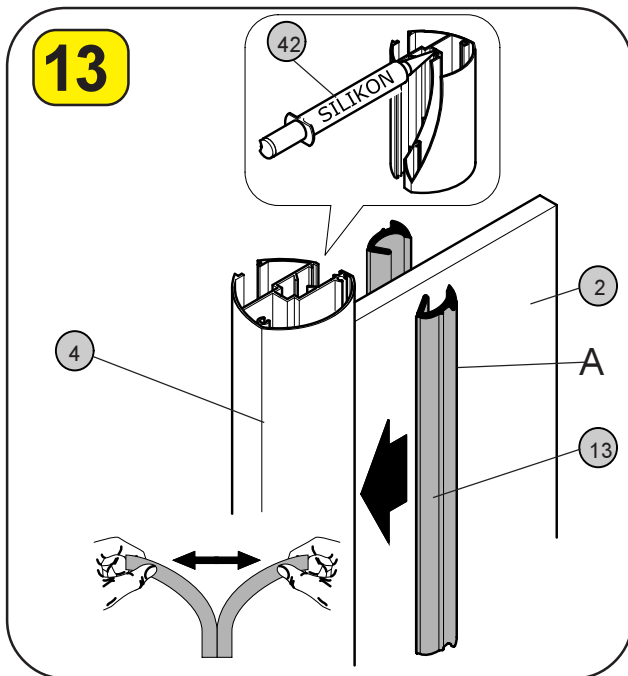

Zur leichteren Montage der Seitenwandscheibe (Pos.2) mit dem Eckprofil (Pos.4) können Sie die Scheibe auf einen Tisch legen. Geben Sie in das obere Ende der Glasnut des Eckprofils (Pos.4) eine ca. 100 mm lange Silikonnaht. Danach drücken Sie das Profil bis zum Anschlag auf die Glasscheibe und verkleben es mit den Dichtleisten (Pos.13). Feuchten Sie die Dichtleisten mit Wasser an, sie lassen sich so leichter in das Eckprofil drücken. Beginnen Sie mit der äußeren Dichtleiste (A) zuerst.

To facilitate assembly of the side panel (item 2) with the corner profile (item 4), you can place the panel on a table. Apply a seam of silicone of approx. 100 mm in length to the top end of the glass slot on the corner profile (item 4). Then press the profile onto the glass panel as far as it will go and fix in place with the sealing strips (item 13). Moistening the sealing strips with water will make them easier to press into the corner profile. Begin with the outer sealing strip (A).

Afin de faciliter le montage du vitrage de la paroi latérale (pos. 2) avec le profilé d'angle (pos.4), il est possible de poser la vitre sur une table. Déposer un cordon de silicone d'une longueur d'environ 100 mm dans l'extrémité supérieure de la gorge de la vitre du profilé d'angle (pos. 4). Emmancher ensuite le profilé jusqu'en butée sur la vitre et le caler avec les baguettes d'étanchéité (pos.13). Le fait d'humidifier les baguettes d'étanchéité avec de l'eau permet de les introduire plus facilement dans le profilé d'angle. Commencer par la baguette d'étanchéité extérieure (A).

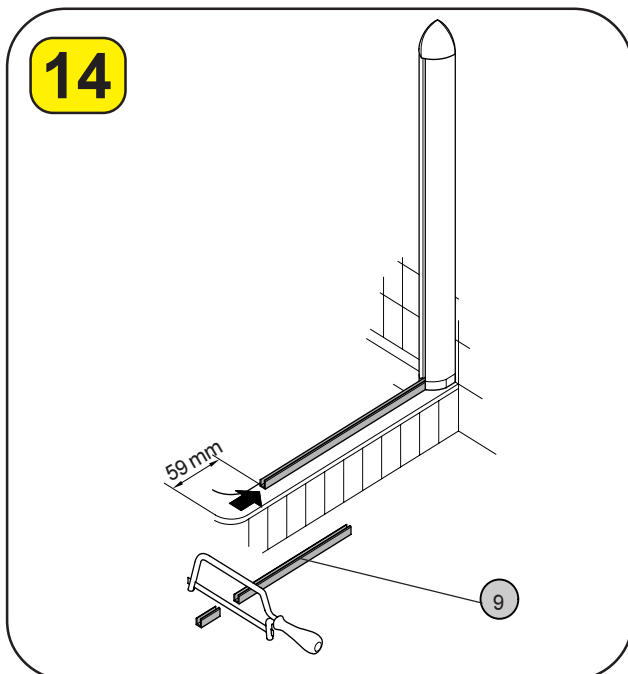

Das Wannenanschlußprofil (Pos.9) muß wie dargestellt gekürzt werden.

The bath connection profile (item 9) must be shortened as shown.

Le profilé de raccord pour baignoire (pos.9) doit être raccourci comme indiqué sur la figure.

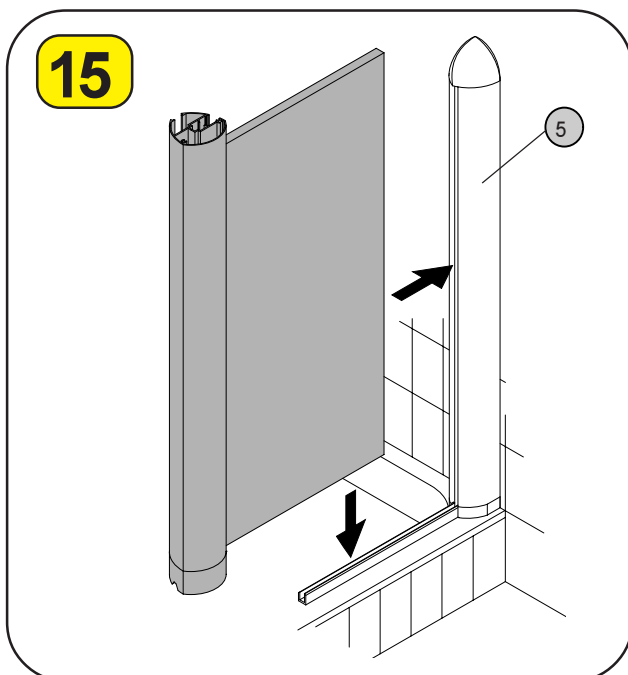

Setzen Sie die mit dem Eckprofil montierte Seitenwandscheibe in das Wannenanschlußprofil und schieben die Scheibe bis zum Anschlag in das Wandanschlußprofil (Pos.5).

Insert the side panel with fitted corner profile into the bath connection profile and slide the disk into the wall connection profile (item 5) as far as it will go.

Mettre en place la paroi latérale montée avec le profilé d'angle dans le profilé de raccord pour baignoire et repousser la vitre jusqu'en butée dans le profilé de raccord pour paroi (pos. 5).

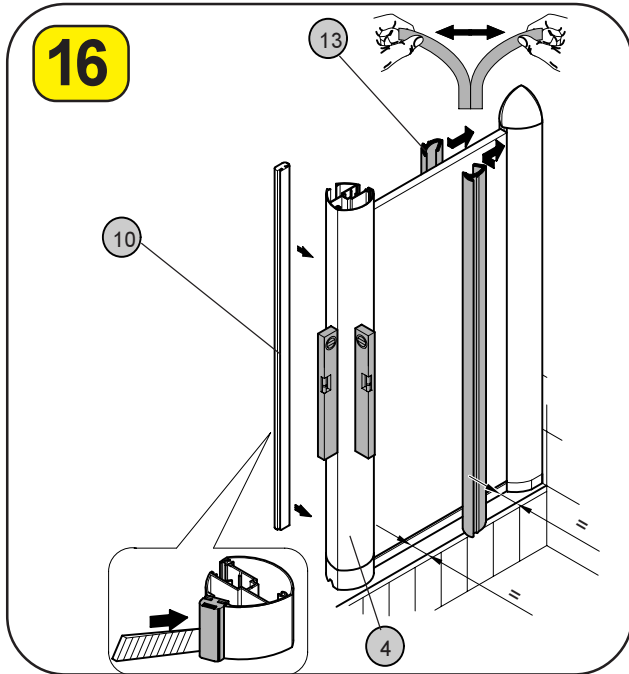

Setzen Sie die Magnetdichtung (Pos.10) von unten beginnend in die dafür vorgesehene Nut im Eckprofil (Pos.4). Zur Montage der Dichtleiste (Pos.13) feuchten Sie diese mit Wasser an, sie lassen sich so leichter in das Profil drücken.

Insert the magnetic seal (item 10) in the slot provided in the corner profile (item 4), beginning from the bottom. Moisten the sealing strip (item 13) with water, to make it easier to press into the profile.

En commençant par le bas, enfile le joint magnétique (pos.10) dans la gorge prévue à cet effet dans le profilé d'angle (pos.4). Pour le montage de la baguette d'étanchéité (pos.13), le fait de l'humidifier avec de l'eau permet de l'introduire plus facilement dans le profilé.

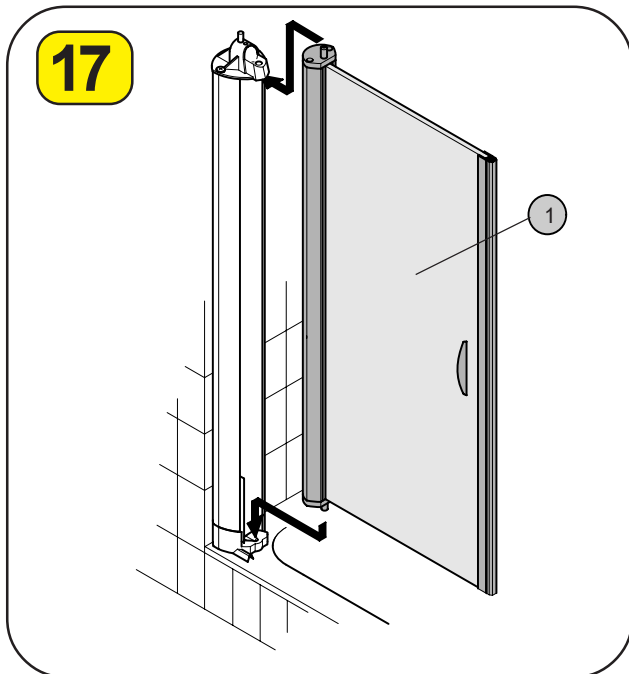

Die Tür ist für die Montage der Drehseite links montiert. Wenn Sie die Drehseite rechts haben, müssen Sie die obere Lagerscheibe (A) nach unten und die untere Lagerscheibe nach oben wechseln.

The door is assembled for installation with the turning side on the left. If the turning side of your door is on the right, the bearing disks must be swapped, fitting the top disk at the bottom and vice-versa.

La porte est montée en vue du montage de la porte pivotante à gauche. Si le coté pivotant est à droite, il faut alors permuter la position des rondelles-palier et monter celle du haut en bas et celle du bas en haut.

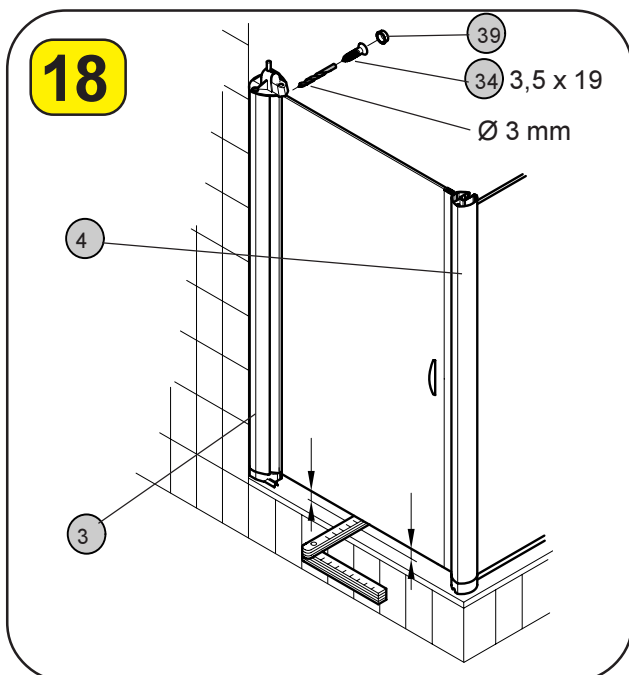

Schieben Sie einen Zollstock als Abstützung unter die Türscheibe. So erreichen Sie das die Tür parallel zum Wannenrand eingebaut wird. Richten Sie das Rahmenprofil (Pos.3) und das Eckprofil (Pos.4) lotrecht aus. Bohren Sie mit dem Bohrer Ø 3 mm durch die inneren vorgebohrten Löcher der Profile und verschrauben diese mit dem Wandanschlußprofil (Pos.6).

This ensures parallelism of door and tub rim. Align the frame profile (item 3) and the door corner profile (item 4) in vertical direction. Use a bit of Ø 3 mm to drill through the predrilled inner holes of the profiles and screw the profiles to the panel connection profile (item 6).

Ainsi sera aménagé la porte parallèle au bord de la baignoire. Ajuster verticalement le profilé d'encadrement (Pos.3) et le profilé d'angle porte (Pos.4). Percer à l'aide du foret de Ø 3 mm à travers les trous intérieurs prépercés des profilés et visser ces derniers avec le profilé de raccord pour paroi (Pos.6).

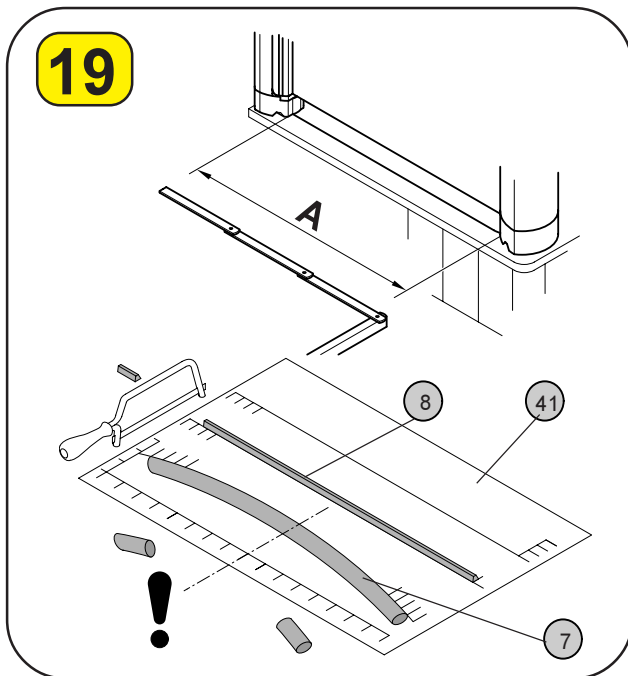

Bei den eingetragenen Maßen in der Schablone handelt es sich um die lichte Weite (Maß A) zwischen den aufrechten Rahmenprofilen. Der Bogen (Pos.7) wird mittig auf die Schablone gelegt, und rechts und links an der entsprechenden Markierung abgesägt. Das Schwallprofil (Pos.8) wird zwischen den Maßmarkierungen positioniert und entsprechend abgesägt.

The dimensions stated on the template refer to the inside width (dimension A) between the upright frame profiles. The arch (item 7) is placed on the template on centre and the right and left ends are sawn off at the corresponding markings. The splash profile (item 8) is positioned between the dimension markings and sawn to size according.

Les cotes figurant sur le gabarit représentent la largeur libre (cote A) entre les profilés d'encadrement verticaux. Poser l'arceau (Pos.7) au milieu sur le gabarit et le scier à gauche et à droite au niveau des repères correspondants. Positionner le profile queue d'aronde (Pos.8) entre les repères cotés, puis le scier en fonction.

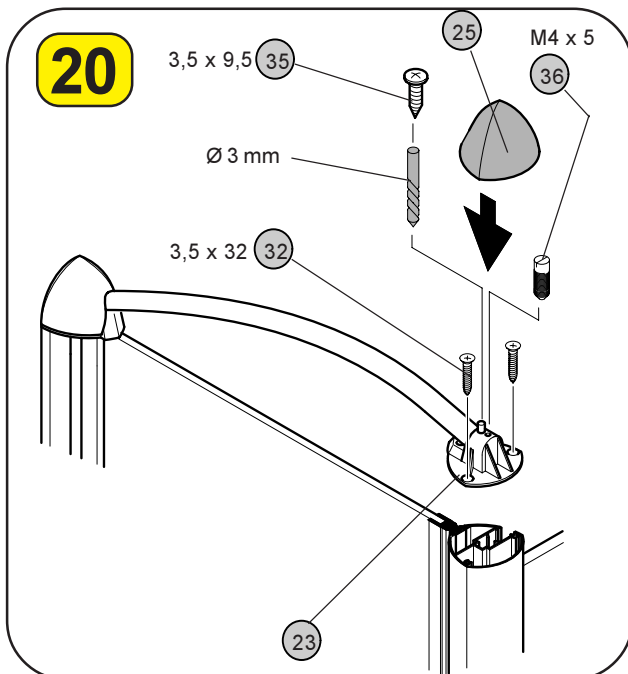

Der Bogen wird mit dem Lager ohne U-förmiger Verstärkungsrippe (Pos.23) in das bereits montierte Lager geschoben. Verschrauben Sie nun das Lager mit den Schrauben 3,5 x 32 (Pos.32) auf dem Eckprofil (Pos.4), anschließend fixieren Sie den Bogen mit den Gewindestiften (Pos.36). Nachdem die Duschtrennung genau ausgerichtet ist, wird der Bogen mit den Schrauben (Pos.35) 3,5 x 9,5 mm verschraubt. Hierzu müssen Sie mit dem beiliegenden Bohrer Ø 3 mm durch das obere Lager in den Bogen bohren. Den Bogen nicht gewaltsam in das obere Lager drücken, da sich durch die Hebelwirkung die Tür aus dem Lager lösen kann.

The bow is slid into the bearing yet mounted with the bearing without U-shaped reinforcement bar (item 23). Now use the 3.5 x 32 screws (item 32) to screw the bearing to the corner profile and then fix the arch in place with the set screws (item 36). After aligning the shower partition precisely, the arch is to be screwed in place with the 3.5 x 9.5 mm screws (item 35). For this purpose, you must use the supplied bit of 3 mm in diameter to drill through the top bearing and into the arch. Do not use force to press the arch into the top bearing, as the door may become detached from the bearing as a result of the lever action.

Le coude doit être poussé avec le palier sans ailette de renforcement en forme de U (Pos.23) dans le palier déjà monté. Visser maintenant le palier à l'aide des vis de 3,5 x 32 (Pos.32) sur le profilé d'angle (Pos.4), puis fixer l'arceau avec les tiges filetées (Pos.36). Une fois que la séparation de douche a été ajustée avec précision, visser l'arceau avec les vis de 3,5 x 9,5 mm (Pos.35). A cet effet, à l'aide du foret Ø 3 mm joint, il faut percer un trou dans l'arceau à travers le palier supérieur. Ne jamais utiliser la force pour enfoncer l'arceau dans le palier supérieur, car la porte pourrait sortir du palier par suite de l'effet de bras de levier.

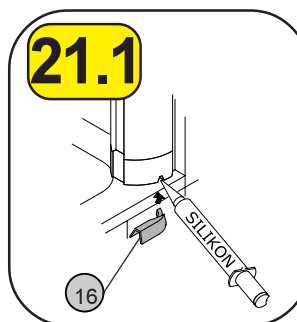
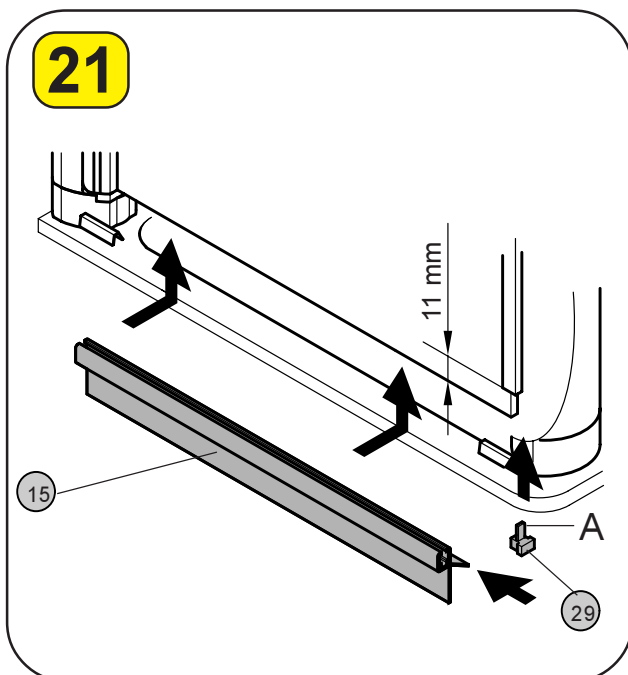

Das Wasserabweisprofil (Pos.15) wird mit der Endkappe (Pos. 29) unten auf die Türscheibe gedrückt. Hierbei muß der Zapfen (A) in die Hohlkammer der Magnetdichtung geschoben werden. Schieben Sie die Aufnahmen für das Schwallprofil (Pos.16 oder 17) mit Silikon in die trapezförmigen Öffnungen der unteren Kunststoffdeckel.

The water repelling profile (pos.15) is pressed against the door pane via the termination cap (pos.29). Pin (A) therefore must be pushed into the groove of the magnetic sealing. Apply silicone to push the swell profile support (pos.16 or 17) into the trapezoid opening of the bottom plastic caps.

Le caoutchouc étanche (Pos.15) sera enfoncé en bas avec la buté (Pos.29), sur la porte vitrée. La cheville (A) doit être poussé dans la gorge du joint magnétique. Pousser la fixation pour le protecteur d'éclaboussement d'eau (Pos.16 et 17) avec du silicone dans l'ouverture du couvercle plastique inférieur en forme de trapèze.

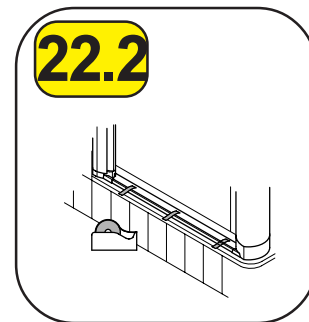
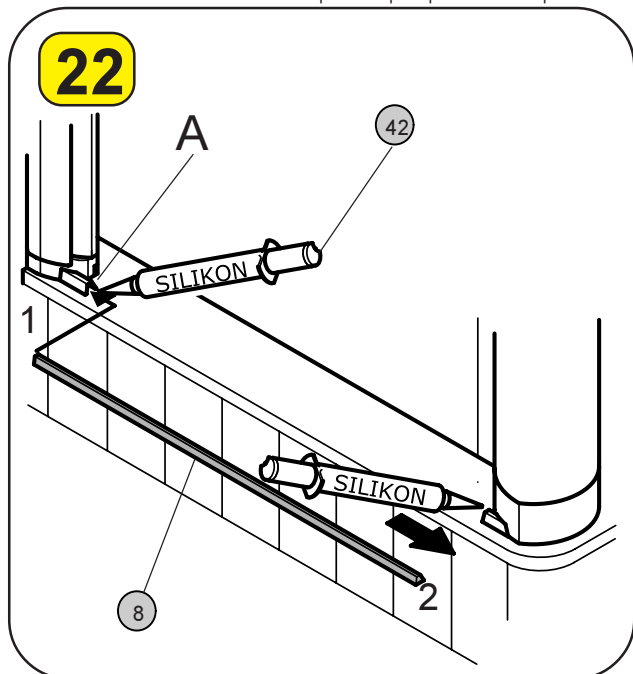

Setzen Sie das Schwallprofil (Pos.8) mit Silikon auf den Wannenrand. Schieben Sie es hierzu erst in die Aufnahme der Drehseite (A).

Put the swell profile (pos.8) onto the tub rim using silsicone. Start with the support of the revolving side (A).

Mettre le protecteur d'éclaboussement d'eau (Pos.8) avec du silicone sur les bords de la baignoire. Pousser le en outre dans la fixation du coté tournant (A).

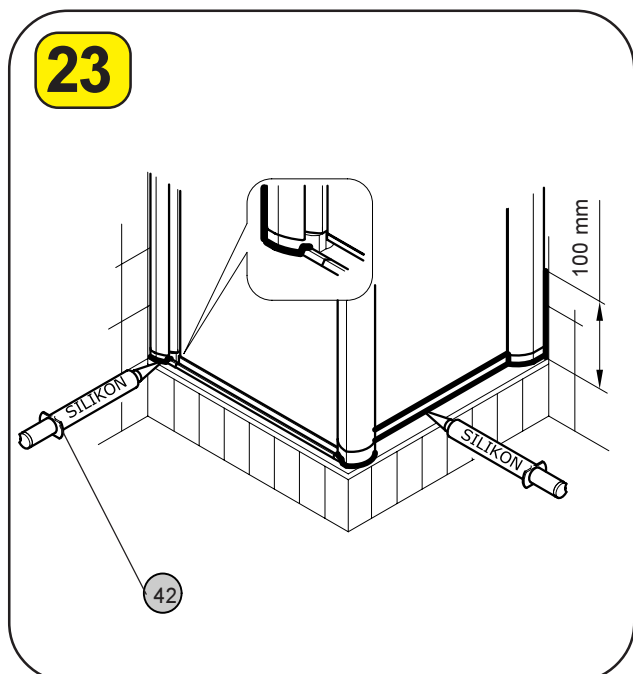

Die Duschtrennung **nur** an den in der Skizze markierten Stellen mit Silikon abdichten. Darüber hinaus verwendetes Silikon kann dazu führen, daß die Duschtrennung undicht wird. Feuchten Sie zum Glätten der Silikonfuge den Finger mit Spülmittel an. Benutzen Sie Ihre Duschtrennung erst 24 Stunden nach dem Abdichten.

Seal the shower partition with silicone only where indicated. Any additional use of silicone could mean that the shower partition would leak. To smooth over the silicone joint, moisten your finger with washing up liquid. Do not use your shower partition until 24 hours after applying the seal.

Etancher avec du silicone la cabine de douche uniquement aux endroits indiqués dans le croquis. Par ailleurs, le silicone utilisé peut entraîner une étanchéité insuffisante de la cabine de douche. Humidifiez un doigt avec un agent de rinçage pour lisser les joints de silicone. Utilisez votre cabine de douche seulement 24 heures après avoir posé l'étanchéité.

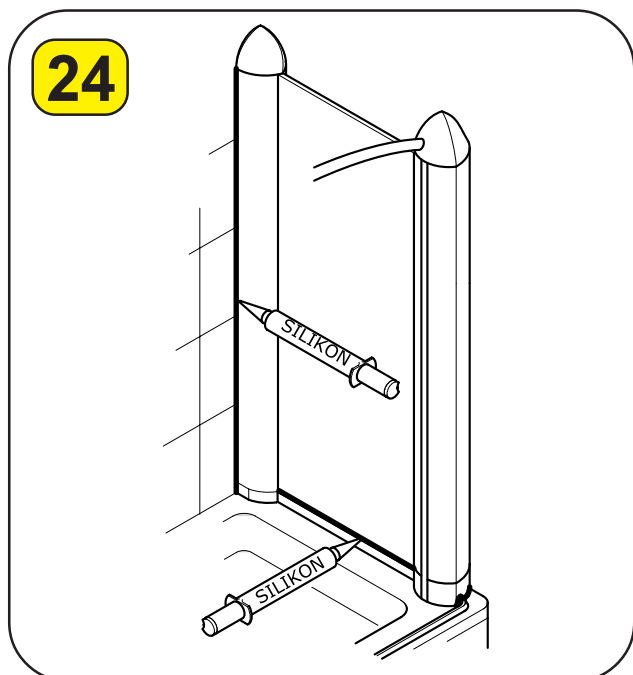

Besondere Hinweise zur Montage einer Badewannen-Seitenwand passend zur Drehtür

Special instructions for mounting a bathtub side panel matching a pivot door

Indication particulière pour le montage d'une baignoire – paroi latérale convenant pour la porte pivotante

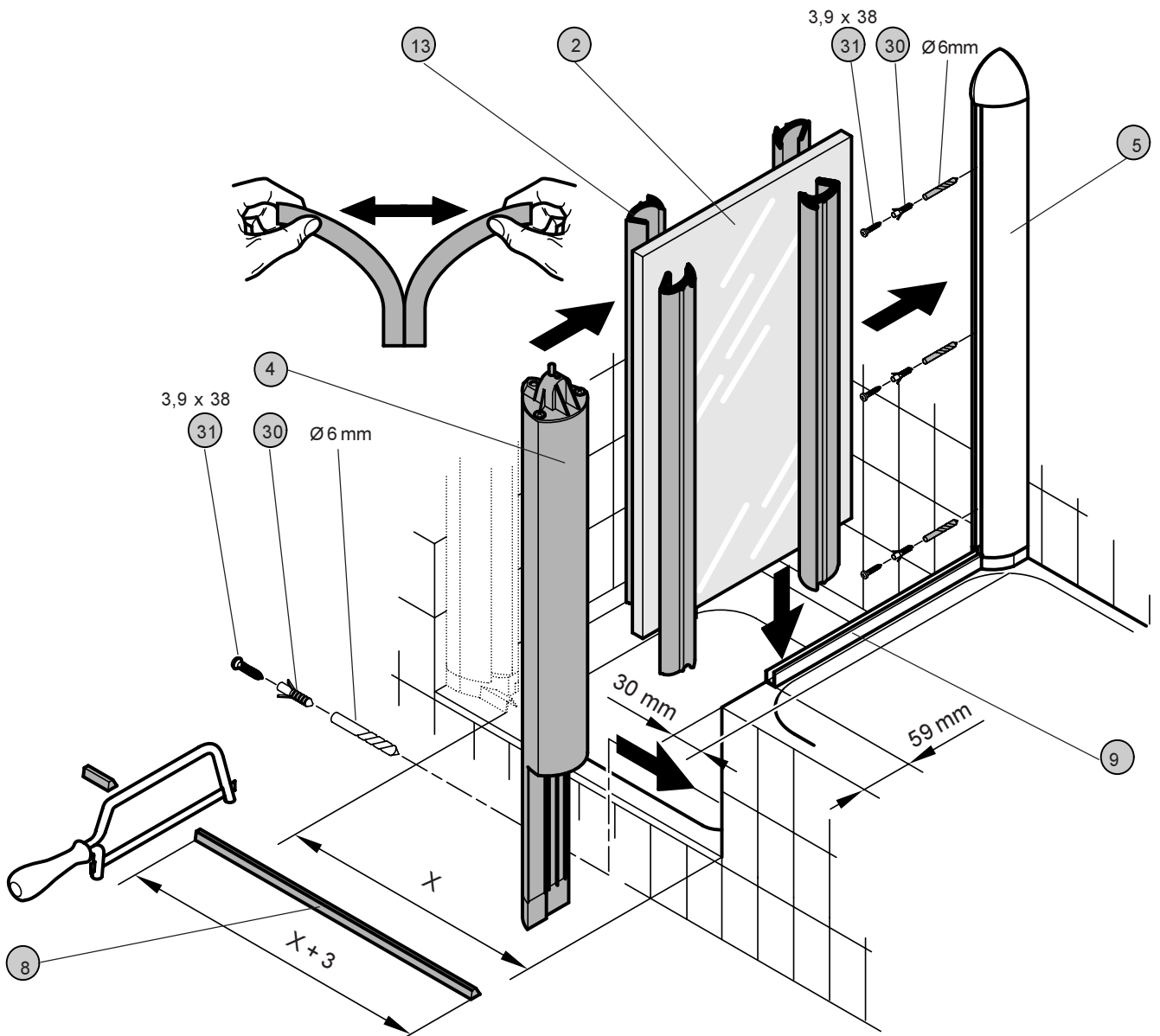

Befestigen Sie das Wandanschlußprofil (Pos.5) mit den Schrauben 3,9 x 38 (Pos.31) gemäß Abbildung. Das Wannenanschlußprofil (Pos.9) muß wie dargestellt gekürzt werden (76mm). Geben Sie eine dünne Silikonnaht in das Wannenanschlußprofil. Setzen Sie die Seitenwandscheibe in das Wannenanschlußprofil (Pos.9) und schieben sie dann in das Wandanschlußprofil (Pos.5). Anschließend setzen Sie das Eckprofil (Pos.4) auf die Scheibe, bis es gegen das Wannenanschlußprofil schlägt, und verschrauben es mit der Mauerlaibung. Das MAß X ist das lichte Maß zwischen der Mauerlaibung der Badewanne und der Aufnahme für das Schwallprofil. Im Bereich der Badewanne wird das Schwallprofil gerade gegen die Mauerlaibung gesetzt. Die weitere Montage erfolgt gemäß übriger Montageanleitung.

Attach the wall connection profile (item 5) with the 3.9 x 38 screws (item 31) as shown in the diagram. The bath connection profile (item 9) must be shortened as shown (76 mm). Apply a thin seam of silicone to the bath connection profile. Insert the side panel into the wall connection profile (item 9) and then slide the side panel into the wall connection profile (item 5). Now place the corner profile (item 4) on the disk until it knocks against the bath connection profile and screw the corner profile to the wall reveal. Measure X is the gap between the wall loaf of the bathtub and the reception for the swell profile. The swell profile must be set straight against the wall loaf in the area of the bathtub. Now proceed in accordance with the standard installation instructions.

Fixer le profilé de raccord pour paroi (pos. 5) avec les vis de 3,9 x 38 (pos.31) comme indiqué sur la figure. Le profilé de raccord pour baignoire (pos.9) doit être raccourci comme indiqué sur la figure (76 mm). Déposer un mince cordon de silicone dans le profilé de raccord pour baignoire. Mettre en place la vitre latérale dans le profilé de raccord pour baignoire (pos.9) et l'emmancher ensuite dans le profilé de raccord pour paroi (pos.5). Monter ensuite le profilé d'angle (pos.4) sur la vitre jusqu'à ce qu'il bute contre le profilé de raccord de paroi et le visser avec la maçonnerie. La mesure X est l'ouverture entre la niche de la baignoire et le joint de la protection d'éclaboussement d'eau. La protection d'éclaboussement d'eau sera installé juste contre la niche de la baignoire. Le reste du montage s'effectue comme décrit dans les instructions de montage.

**Explosionszeichnung
Drehtür mit Seitenwand**
**Exploded view of pivot
door with side panel**
**Schéma de la porte pivotante
avec la paroi latérale**

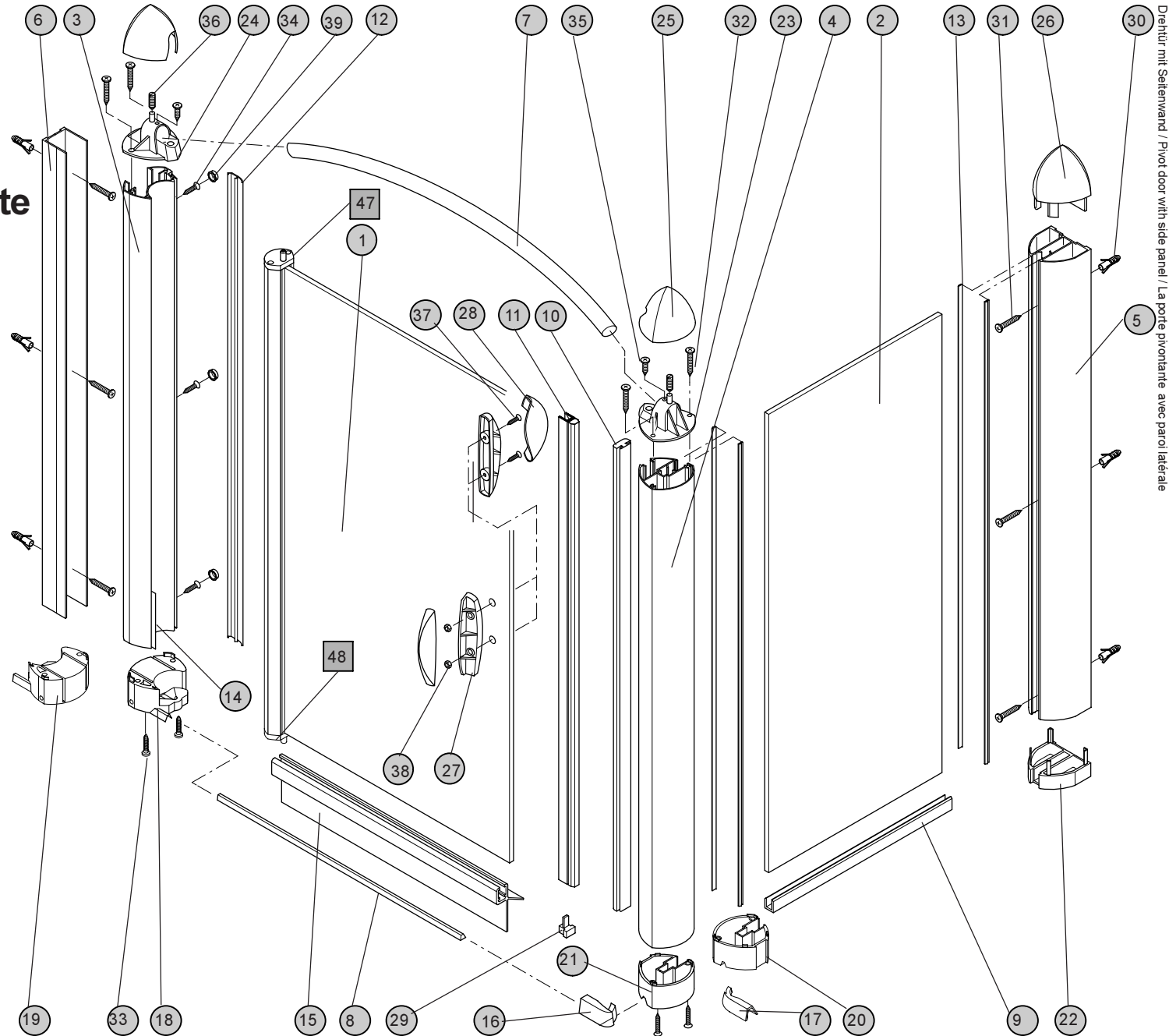

Drehtür mit Seitenwand / Pivot door with side panel / La porte pivotante avec paroi latérale

26

Bestellinformation
Ersatzteil bitte nur mit
der Angabe der
Pos.Nr. bestellen.
■ = bereits vormontiert

Ordering information
Please order replace-
ment parts by stating
the item no. only.
■ = preassembled

Informations pour la
commande
Pour la commande des
pièces de rechange,
indiquer systématiquement
le n° de pos.
■ = déjà préassemblé

Garantiebestimmungen

Für diese Duschabtrennung gewährt spirella 10 Jahre Garantie (2 Jahre für definierte Aktions- und Listungsartikel und die Glasbeschichtung supra-clean) ab Kaufdatum. Die Garantie tritt nur in Kraft, wenn ein Kaufbeleg Kauf und Kaufdatum innerhalb der Garantiezeit bestätigt. Innerhalb dieser Garantiezeit beseitigt spirella unentgeltlich Mängel am Produkt, die eindeutig und nachweisbar auf Material- oder Herstellungsfehler beruhen. spirella behält sich vor, diese Mängel entweder durch Reparatur, Austausch von Teilen oder Austausch des Produktes zu beseitigen. Transport, Fahrt und sonstige Nebenkosten, die durch eine Reklamation an spirella-Duschabtrennungen entstehen, werden grundsätzlich nicht ersetzt.

Eine Duschabtrennung gewährleistet einen maximalen Spritzschutz dar. Der Austritt von kleineren Wassermengen kann nicht grundsätzlich verhindert werden. Daher ist eine vollständige Dichtigkeit der Duschabtrennung von der Garantie ausgenommen.

Von der Garantie ausgenommen sind:

1) Mängel, die den Wert oder die Gebrauchstauglichkeit des Produktes nur unerheblich beeinflussen.

2) Mängel, die z.B. durch kalkhaltiges Wasser oder Seifenrückstände entstehen.

3) Mängel, die durch Gewaltanwendung, falsche Montage, Bruch sowie falsche oder mangelhafte Pflege entstehen (vgl. Reinigungshinweise).

4) Mängel an der Glasbeschichtung, die durch unsachgemäße Behandlung entstehen.

5) Mängel an Verschleißteilen, die einem natürlichen Alterungsprozess unterliegen wie z.B. Dichtungen oder Wasserabweisprofile.

Auf Wunsch werden diese Verschleißteile sowie Kleinteile, die nicht unter die Garantiebestimmungen fallen, als Ersatz gegen Berechnung einer Pauschale von 9,95 € inkl. MWST. zugesandt.

Sollte sich im Rahmen eines Kundendienstesatzes in Folge einer Produktbeanstandung herausstellen, dass der Mangel auf eine unsachgemäße Behandlung des Produktes oder einen Montagefehler zurückzuführen ist, wird der Serviceeinsatz mit 79,- € inkl. MWST. in Rechnung gestellt

spirella-Duschabtrennungen sind grundsätzlich stehend zu transportieren und zu lagern. Für Schäden durch falsch transportierte oder falsch gelagerte Duschabtrennungen wird keine Haftung übernommen. Die Garantie erlischt außerdem in jedem Fall bei Eingreifen von Dritten, die nicht von spirella autorisiert sind. Sonstige Ansprüche jeglicher Art sind ausgeschlossen, soweit die Haftung nicht zwingend vorgeschrieben ist. Gewährleistungsansprüche aus dem Kaufvertrag gegen den Verkäufer werden durch diese Garantie nicht berührt.

Hinweise zum Sicherheitsglas

Bei Sicherheitsglas können Polarisationsfehler als „Muster“ sichtbar werden. Dieser Effekt ist physikalisch bedingt, daher kein Fabrikationsfehler. Bei feuchten Glasoberflächen kann die fertigungsbedingt unterschiedliche Benetzbarkeit der Glasoberfläche sichtbar werden. Diese Erscheinung ist charakteristisch und nicht reklamationfähig.

Reinigungshinweise

Wir empfehlen zur Reinigung der Duschabtrennung den spirella-Duschabtrennungsmittel „Shower Aktiv“. Verwenden Sie niemals scheuernde, aggressive oder säurehaltige Reiniger.

Die Glasbeschichtung verhindert weitgehend das Anhaften von Schmutz und Kalk und bietet so den Vorteil, dass die geringen Rückstände nach dem Duschen leicht zu entfernen sind.

Warranty stipulations

The spirella warranty for this shower screen shall be valid for ten years (2 years for defined campaign and listed items and for the supra-clean glass coating) from the date of purchase. This warranty shall only be valid if the purchase and date of purchase are confirmed, within the warranty period, by means of a receipt. Within this warranty period, spirella shall rectify product faults, which are the clear and verifiable result of material or manufacturing defects, free of charge. spirella retains the right to rectify said faults by either repairing the product, replacing parts or replacing the entire product at its own discretion. Transport, travel and other ancillary costs, incurred within the framework of a complaint regarding a spirella shower screen shall not, under any circumstances, be reimbursed.

A shower screen ensures maximum protection against spray. It is not possible, however, to completely prevent small amounts of water from escaping. Consequently, the complete water-tightness of the shower screen is not covered by the warranty.

The following are excluded from the warranty:

1) Faults, which affect the value or the usability of the product to only an insignificant extent.

2) Faults, which arise, e.g. due to hard water or soap residues.

3) Faults caused by the use of force, incorrect assembly, breakage or incorrect or poor maintenance (cf. Cleaning instructions).

4) Faults to the glass coating that are caused by improper handling.

5) Faults to wearing parts that are subject to a natural aging process, such as seals or water-repellant strips.

Upon request, these wearing and minor parts, which are not covered by the warranty stipulations, can be dispatched as spare parts upon payment of a lump sum of € 9.95 including VAT.

If, within the framework of a customer service call-out due to a product complaint, it emerges that the fault is due to improper handling or an assembly fault, a call-out charge of € 79.00 including VAT shall be levied.

spirella shower screens should always be transported and stored in the upright position. No liability shall be borne for damages caused by incorrect transportation or incorrectly stored shower screens. The warranty is invalidated by the intervention of third parties that are not authorised by spirella. Any other claims beyond those defined here shall not be entertained, unless liability is mandatory. Warranty claims vis-à-vis the seller, arising from the purchase contract, are not affected by this warranty.

Notes on tempered safety glass

Polarisation errors can be seen as "patterns" on safety glass. This effect is a physical phenomenon and therefore not a manufacturing fault. When the glass surface is wet, the variations in glass surface wetting that result from the manufacturing process can be visible. This appearance is characteristic and no cause for complaint.

Cleaning instructions

We recommend that you use the spirella shower screen cleaner "Shower Aktiv" to clean your shower screen. Never use abrasive, aggressive or acidic cleaners.

The glass coating prevents – to a great extent – dirt and chalk deposits from building up and thus offers the advantage of making the few residues that are left after showering easy to remove.

Conditions de garantie

Pour cette paroi de douche, Spirella offre une garantie de 10 ans à partir de la date d'achat (2 ans pour certains articles en promotion bien définis ou se trouvant dans le catalogue, et pour le revêtement de verre supra-clean). Cette garantie entre seulement en vigueur, si la date d'achat figurant sur la facture confirme que le produit est toujours sous garantie. Pendant cette période de garantie, Spirella s'engage à réparer sans frais les défauts constatés sur le produit, s'il est évident et démontrable qu'ils sont dus à un défaut du matériau ou à un vice de fabrication. Spirella se réserve la possibilité de remédier à ces défauts par réparation de la paroi de douche, par le remplacement de certaines pièces ou par l'échange complet du produit. Les frais de transport et autres frais annexes engendrés par une réclamation concernant les parois de douche Spirella ne seront pas remboursés. Une paroi de douche garantit une protection maximale contre les éclaboussures. D'une manière générale, la fuite de petites quantités d'eau ne peut être totalement évitée. C'est pourquoi les prestations de garantie ne comprennent pas une étanchéité totale de la paroi de douche.

La garantie ne comprend pas :

1) Les défauts qui n'influencent que de manière insignifiante la valeur ou la bonne utilisation du produit.

2) Les défauts occasionnés, par exemple, par de l'eau calcaire ou des dépôts de savon.

3) Les défauts engendrés par un recours à la violence, un montage incorrect ou par un entretien non approprié ou insuffisant (voir conseils d'entretien).

4) Les défauts du revêtement en verre dus à une utilisation non conforme.

5) Les défauts de pièces soumises à une forte usure, comme les joints ou les profilés hydrofuges.

Des pièces de rechange pour les pièces soumises à une forte usure et les petites pièces qui ne sont pas comprises dans les conditions de garantie peuvent être expédiées, sur demande, contre paiement d'un forfait de 9,95 €, TVA comprise.

Si, au cours de l'intervention du service après-vente suite à une réclamation concernant le produit, il s'avère que le défaut est consécutif à une utilisation non conforme ou à une erreur de montage, la réparation sera facturée de 79,-€, TVA comprise.

Les parois de douche Spirella doivent absolument être transportées et entreposées en position verticale. Spirella décline toute responsabilité pour les dommages dus à un mauvais transport ou à un mauvais entreposage des parois de douche.

Par ailleurs, la garantie prend fin dans le cas de l'intervention de tiers non autorisés par Spirella. Les réclamations de tout type sont à exclure, tant que la responsabilité du fournisseur n'est pas stipulée de manière impérative.

Cette garantie ne concerne pas les droits à la garantie du contrat de vente envers le vendeur.

Remarque concernant le verre de sécurité

Des défauts de polarisation sous forme de „décor“ peuvent apparaître sur le verre de sécurité. Il s'agit d'un phénomène physique et non d'un défaut de fabrication. L'eau adhère différemment sur les surfaces en verre humides, selon leur mode de fabrication. Ces apparitions sont caractéristiques et ne peuvent donner lieu à des réclamations.

Conseils d'entretien

Pour le nettoyage de la paroi de douche, nous recommandons le nettoyant pour parois de douche de Spirella „Shower Aktiv“. N'utilisez jamais de produits nettoyants récurants, corrosifs ou acides. Le revêtement en verre empêche en général la crasse et le calcaire de se déposer sur la paroi et permet d'enlever facilement les quelques résidus d'eau après la douche.

Alle Angaben in dieser Druckschrift erfolgen nach bestem Wissen und Gewissen. Eine Gewährleistung kann daraus jedoch nicht abgeleitet werden. Technische Änderungen, die dem Fortschritt dienen bzw. fertigungstechnisch bedingt sind, behalten wir uns vor.
All statements given in this leaflet are to the best of our knowledge and belief. No claims for guarantee may be derived hereof. We reserve the right for technical modifications as called for by progress or production technique alterations.
Toutes les indications contenues dans cet imprimé sont fournies en toute âme et conscience. Aucune garantie ne peut toutefois en découler. Nous nous réservons le droit de procéder à des modifications techniques pour des raisons de production ou de progrès.

spirella GmbH
Postfach 10 17 54
52317 Düren
Hotline: ++49 / 2421 / 703177
Faxline: ++49 / 2421 / 703165
Email: info@spirella.de
Internet : www.spirella.de



spirella s.a.
Tannenstrasse 98
P.O.Box 138
CH-8424 Embrach
Tel. +49 1 866 24 24
Fax +49 1 866 24 90 CH
Fax +49 1 866 24 91 Export
Internet: www.spirella.ch
E-Mail: info@spirella.ch

Der Umwelt zuliebe: Aus 100% Recyclingpapier
Our contribution to the environment: This manual consists of 100% recycled paper.
Par souci pour l'environnement, ce manuel est fabriqué en papier 100 % recyclé